

คำนำ

ขอแสดงความขอบคุณต่อท่านที่มีอุปการะคุณที่ได้กรุณาเลือกใช้รถนิสสัน รถคันนี้เราส่งมอบให้ท่านด้วยความมั่นใจ เพราะถูกผลิตขึ้นด้วยเทคนิคการผลิตที่ทันสมัยและความคมคุณภาพที่เข้มงวด

คู่มือฉบับนี้จัดทำขึ้นเพื่อช่วยให้ท่านเข้าใจถึงวิธีการใช้และการบำรุงรักษาอย่างถูกวิธี ซึ่งจะทำให้รถของท่านอยู่ในสภาพที่สมบูรณ์สามารถใช้งานได้เต็มประสิทธิภาพ และมีอายุการใช้งานทนทาน ก่อนการใช้งานรถยนต์ของท่าน กรุณา อ่าน หนังสือ คู่มือ ผู้ใช้ รถ ให้ ครบถ้วน หนังสือคู่มือการรับประกันและการบำรุงรักษาจะถูกจัดให้แยกต่างหาก ซึ่งอธิบายรายละเอียด และหลักเกณฑ์การรับประกันอย่างครบถ้วน

ศูนย์บริการนิสสันรู้ซึ่งถึงรายละเอียดของรถท่านดีที่สุด หากท่านต้องการนำรถเข้ารับบริการ หรือเมื่อท่านมีปัญหาบางสิ่งเกี่ยวกับรถ ทางศูนย์บริการของเรายินดีที่จะบริการให้เสมอ

ข้อมูลสำคัญเพื่อความปลอดภัย

เตือนความจำเพื่อความปลอดภัย

การปฏิบัติตามกฎการขับขี่ที่สำคัญต่อไปนี้จะช่วยให้ท่านและผู้โดยสารสามารถใช้รถได้ด้วยความปลอดภัย

- ห้ามขับรถขณะมีเมมาหรืออยู่ภายใต้ฤทธิ์ยาที่มีผลต่อระบบประสาท
- อย่าใช้ความเร็วเกินกว่าที่กฎหมายกำหนด
- คาดเข็มขัดนิรภัยเสมอ และใช้เบาะนั่งสำหรับเด็กที่เหมาะสม ควรให้เด็กเล็กนั่งเบาะหลัง
- ต้องให้ข้อมูลการใช้รถอย่างปลอดภัยกับผู้ใช้รถทุกคนอย่างสม่ำเสมอ

- **ต้องทบทวนข้อมูลการใช้รถอย่างปลอดภัยในสมุดคู่มืออย่างสม่ำเสมอ**

การอ่านคู่มือ

คู่มือเล่มนี้จะมีข้อมูลของตัวเลือกทั้งหมดที่มีในรถรุ่นนี้ ดังนั้น ท่านอาจพบว่าข้อมูลของตัวเลือกบางอย่างไม่มีในรถ



ข้อมูลค่าจำเพาะและภาพประกอบทั้งหมดในคู่มือเล่มนี้จะใช้ได้ ณ เวลาที่พิมพ์ นิสสันขอสงวนสิทธิ์ในการเปลี่ยนแปลงค่าจำเพาะ หรือ การออกแบบโดยไม่ต้องแจ้งให้ทราบล่วงหน้า

การปรับแต่งรถของท่าน

รถยนต์คันนี้ไม่ควรถูกปรับแต่ง การปรับแต่งอาจส่งผลต่อสมรรถนะการทำงาน ความปลอดภัยหรือความคงทน และอาจเป็นการกระทำผิดต่อกฎหมาย นอกจากนี้ ปัญหาด้านสมรรถนะหรือความเสียหายอันเกิดจากการปรับแต่งรถอาจไม่อยู่ในเงื่อนไขการรับประกันของนิสสัน

โปรดอ่าน — เพื่อขับรถอย่างปลอดภัย

กรุณาอ่านคู่มือการใช้งานรถยนต์ให้ถี่ถ้วนก่อนทำการขับขี่ เพื่อให้แน่ใจว่าได้ทำความเข้าใจเกี่ยวกับความปลอดภัยและข้อกำหนดในการบำรุงรักษา ซึ่งช่วยให้ท่านใช้รถได้อย่างปลอดภัย

ตลอดคู่มือเล่มนี้ จะใช้สัญลักษณ์  ตามด้วยคำว่า **คำเตือน** สัญลักษณ์นี้จะใช้บ่งชี้ถึงการกระทำที่เป็นอันตราย และอาจส่งผลให้ถึงแก่ชีวิตหรือการได้รับบาดเจ็บที่รุนแรง เพื่อหลีกเลี่ยงหรือลดความเสี่ยง จะต้องปฏิบัติตามขั้นตอนการทำงานที่ระบุไว้อย่างถูกต้องสมบูรณ์ สัญลักษณ์  ตามด้วยคำว่า **ข้อควรระวัง** ที่ใช้ในคู่มือเล่มนี้ยังบ่งชี้ถึงการกระทำที่เป็นอันตราย และอาจส่ง

ผลกระทบต่อหรือการได้รับบาดเจ็บเล็กน้อยถึงปานกลางต่อบุคคลและรถยนต์ เพื่อหลีกเลี่ยงหรือลดความเสี่ยง จะต้องปฏิบัติตามขั้นตอนการทำงานที่ระบุไว้อย่างถูกต้องสมบูรณ์

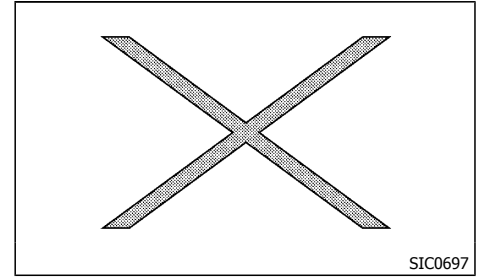

ถ้าท่านเห็นสัญลักษณ์นี้ หมายความว่า **"ห้ามทำสิ่งนี้"** หรือ **"ห้ามให้สิ่งนี้เกิดขึ้น"**



ถ้าท่านเห็นสัญลักษณ์ที่คล้ายคลึงกับสัญลักษณ์เหล่านี้ในภาพประกอบ หมายความว่า ลูกศรชี้ไปที่ทิศทางด้านหน้าของรถยนต์



ลูกศรในภาพประกอบที่คล้ายคลึงกับลูกศรเหล่านี้ บ่งชี้ถึงการเคลื่อนไหวหรือการกระทำ



ลูกศรในภาพประกอบที่คล้ายคลึงกับลูกศรเหล่านี้ หมายถึงให้สนใจไปยังหัวข้อที่อยู่ในรูปภาพ



Bluetooth® เป็นเครื่องหมายทาง
การค้าของ Bluetooth SIG, Inc.
และให้อำนาจในการใช้สิทธิบัตร
แก่ Visteon Corporation,
Daewoo IS Corp. และ Robert
Bosch GmbH

ป้ายเตือนถุงลมเสริมความปลอดภัย (ถ้ามีติดตั้ง):



“ห้าม ใช้เบาะนั่งสำหรับเด็ก หันเข้าหาเบาะนั่งที่มี
การป้องกันด้วยถุงลมเสริมความปลอดภัยอยู่ด้านหน้า จะ
ทำให้ เด็ก ได้รับบาดเจ็บสาหัส หรือ เสียชีวิตได้”
ให้แน่ใจว่าอ่าน “ป้ายเตือนถุงลมเสริมความปลอดภัย”
(หน้า 1-19)

© 2016 NISSAN MOTOR CO., LTD.

ตารางเนื้อหา

สารบัญภาพประกอบ	0
ความปลอดภัย — เบาะนั่ง, เข็มขัดนิรภัย และระบบความปลอดภัยเสริม	1
แผงหน้าปัดและระบบควบคุม	2
การตรวจสอบและการปรับตั้งก่อนการขับขี่	3
ระบบปรับอากาศ และเครื่องเสียง	4
การสตาร์ทเครื่องยนต์และการขับขี่	5
ในกรณีฉุกเฉิน	6
การดูแลรักษาสภาพรถ	7
การบำรุงรักษาและการดูแลด้วยตนเอง	8
รายละเอียดเชิงเทคนิค	9
ดัชนี	10

0 สารบัญภาพประกอบ

เบาะนั่ง, เข็มขัดนิรภัย และระบบความปลอดภัยเสริม (SRS)	0-2	มาตรวัดและเกาต์	0-8
ด้านหน้าภายนอก	0-3	ห้องเครื่องยนต์	0-9
ด้านหลังภายนอก	0-4	เครื่องยนต์รุ่น MRA8DE	0-9
ห้องโดยสาร	0-5	เครื่องยนต์รุ่น MR16DDT	0-10
ที่นั่งคนขับ	0-6	เครื่องยนต์รุ่น HR16DE	0-11
แผงหน้าปัด	0-7		

เบาะนั่ง, เข็มขัดนิรภัย และระบบ ความปลอดภัยเสริม (SRS)

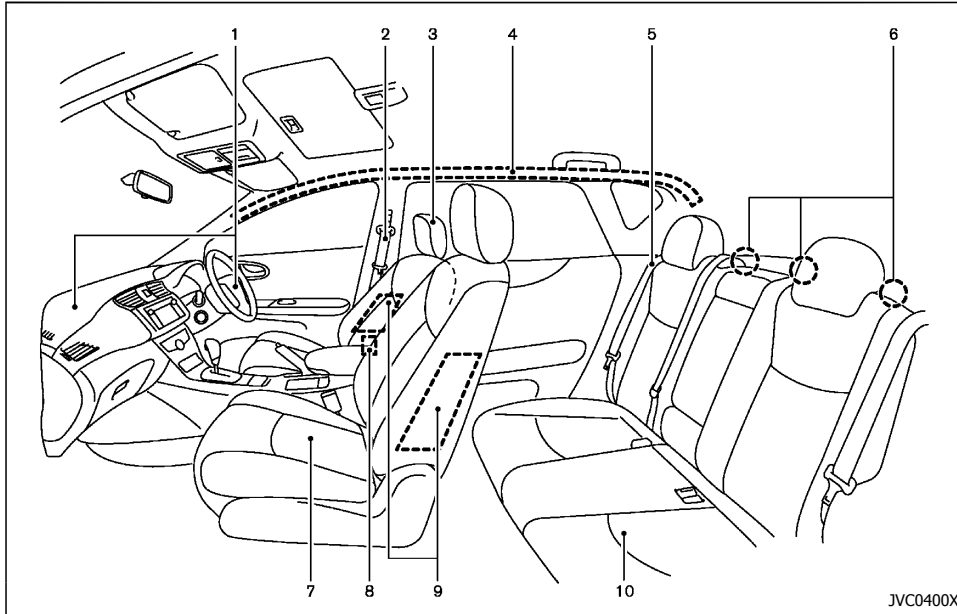

1. ถุงลมเสริมความปลอดภัยด้านหน้า (หน้า 1-16)
2. เข็มขัดนิรภัยเบาะนั่งด้านหน้า (หน้า 1-6)
3. หมอนพนักศีรษะ (หน้า 1-4)
4. ม่านนิรภัยด้านข้าง* (หน้า 1-16)
5. เข็มขัดนิรภัยเบาะนั่งด้านหลัง (หน้า 1-6)
6. จุดยึดเบาะนั่งสำหรับเด็ก* (สำหรับสายยึดด้านบนของเบาะนั่งสำหรับเด็ก) (หน้า 1-12)
7. เบาะนั่งด้านหน้า (หน้า 1-2)
8. ระบบเข็มขัดนิรภัยแบบ Pre-tensioner (หน้า 1-25)
9. ถุงลมเสริมความปลอดภัยด้านข้าง* (หน้า 1-16)
10. เบาะนั่งด้านหลัง
— เบาะนั่งสำหรับเด็ก (หน้า 1-11)

*: ถ้ามีติดตั้ง

ด้านหลังภายนอก

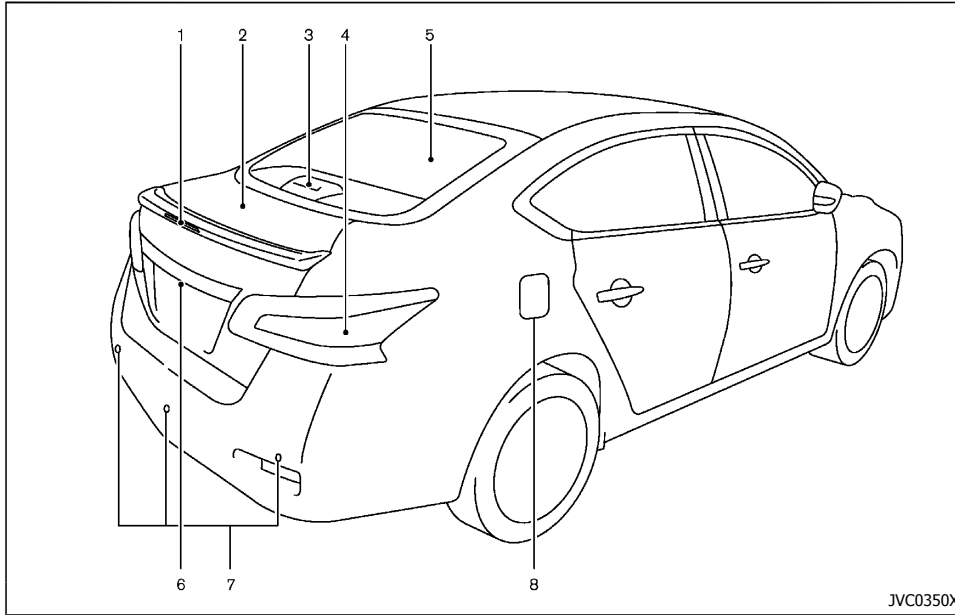

JVC0350X

1. ไฟเบรกดวงที่สาม (รุ่นที่มีสปอยเลอร์หลัง) (หน้า 8-25)
2. ห้องเก็บสัมภาระ
 - ระบบกุญแจรีโมท* (หน้า 3-6)
 - สวิตช์รับสัญญาณตัวถัง (ระบบกุญแจอัจฉริยะ*) (หน้า 3-14)
 - การเปิด (หน้า 3-17)
 - ไฟห้องเก็บสัมภาระ (หน้า 2-26, 8-25)
3. ไฟเบรกดวงที่สาม (รุ่นที่ไม่มีสปอยเลอร์หลัง) (หน้า 8-25)
4. ชุดไฟท้าย
 - การทำงาน ด้วยระบบ สวิตช์ (หน้า 2-17)
 - การเปลี่ยนหลอดไฟ (หน้า 8-25)
5. กระจกบังลมหลัง
 - ไล่ ฝ้า กระจก บัง ลม หลัง (หน้า 2-19)
 - เสืออากาศ (หน้า 4-24)
6. ไฟส่องป้ายทะเบียน (หน้า 8-25)/กล้องมองหลัง* (หน้า 4-6)
7. ระบบโซนาร์ (เซ็นเซอร์จอดรถ)* (หน้า 5-19)

8. ฝาปิดช่องเติมน้ำมันเชื้อเพลิง
 - ฝาปิดช่องเติมน้ำมันเชื้อเพลิง (หน้า 3-18)
 - ข้อมูลน้ำมันเชื้อเพลิง (หน้า 9-3)

*: ถ้ามีติดตั้ง

0-4 สารบัญภาพประกอบ

ห้องโดยสาร

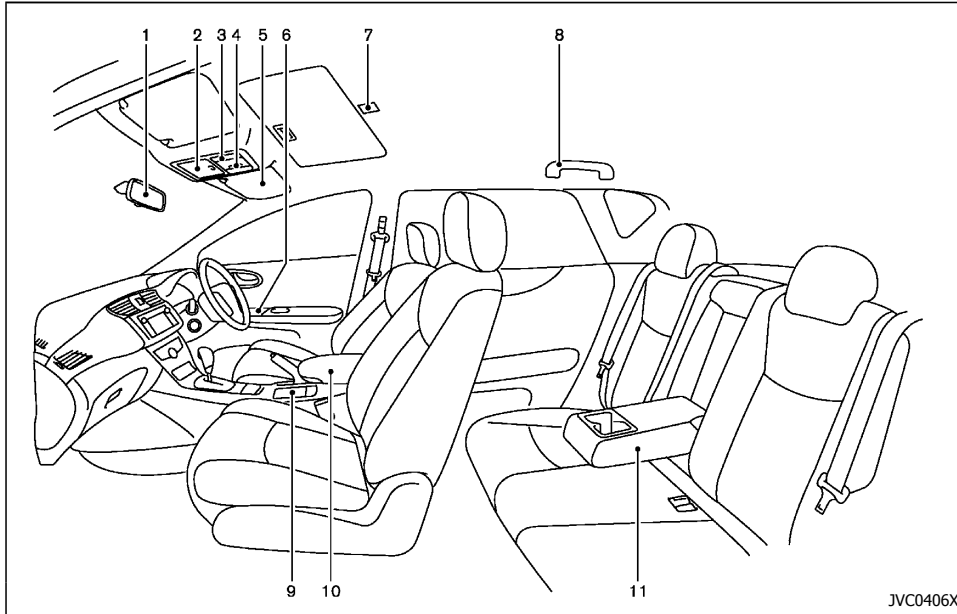

1. กระจกมองหลัง (หน้า 3-19)
2. ที่ใส่แว่นกันแดด (หน้า 2-24)
3. ไฟอ่านแผนที่ (หน้า 2-26)
 - ไมโครโฟน* (หน้า 4-44, 4-49)
4. สวิตช์ชั้นรูป* (หน้า 2-21)
5. แผ่นบังแดด (หน้า 2-25, 3-21)
6. ที่พนักแขนที่ประตู
 - สวิตช์กระจกไฟฟ้า (หน้า 2-20)
 - สวิตช์ล็อกประตูไฟฟ้า (หน้า 3-4)
7. ไฟส่องสว่างในห้องโดยสาร (หน้า 2-25)
8. ที่แขวนเสื้อโค้ท (หน้า 2-25)
9. ที่วางแก้วด้านหน้า (หน้า 2-24)
10. กล้องเก็บของที่คอนโซลกลาง (หน้า 2-23)
 - ที่พนักแขนด้านหน้า (หน้า 1-3)
 - ช่องเสียบอุปกรณ์ USB (Universal Serial Bus) * (หน้า 4-28, 4-33, 4-38, 4-42)
 - การทำงานของเครื่องเล่น iPod* (หน้า 4-28, 4-33, 4-39)
 - แจ็ก AUX IN* (หน้า 4-29, 4-35, 4-41, 4-42)

11. ที่พนักแขน*/ช่องไปยังห้องเก็บสัมภาระ* (หน้า 1-3)
 - ที่วางแก้วด้านหลัง* (หน้า 2-24)
- *: ถ้ามีติดตั้ง

ที่นั่งคนขับ

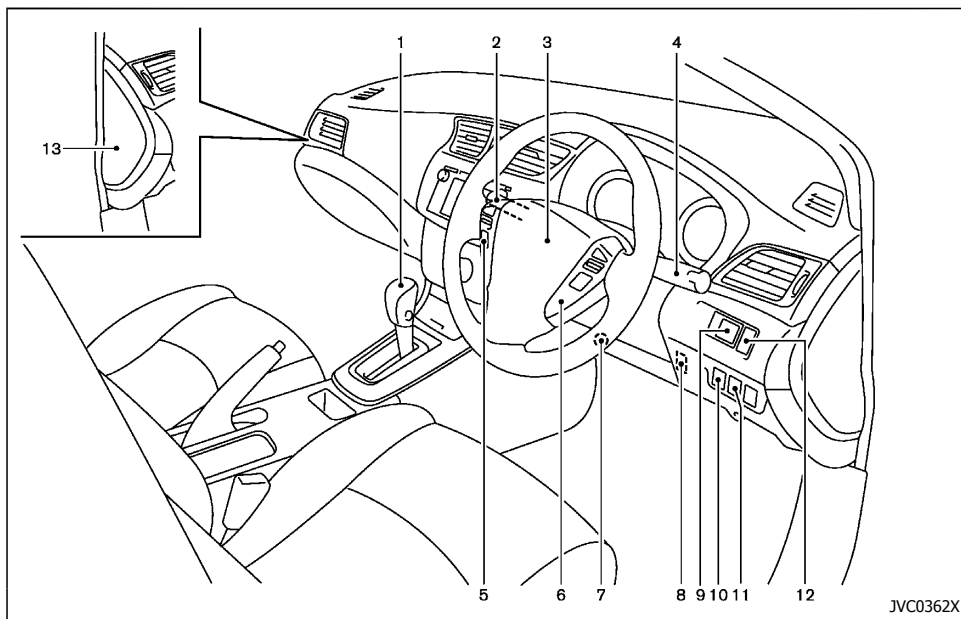

1. คันเกียร์
 - ระบบควบคุมการเปลี่ยนเกียร์แบบต่อเนื่อง (CVT) (หน้า 5-10)
 - เกียร์ธรรมดา (MT) (หน้า 5-14)
2. สวิตช์ไฟหน้า, ไฟตัดหมอก และสัญญาณไฟเลี้ยว หรือสวิตช์สวิตช์ที่ปิดน้ำฝนและที่ฉีดน้ำล้างกระจก
 - ไฟหน้า (หน้า 2-15)
 - สัญญาณไฟเลี้ยว (หน้า 2-17)
 - ไฟตัดหมอก* (หน้า 2-17)
 - ที่ปิดน้ำฝนและที่ฉีดน้ำล้างกระจก (หน้า 2-18)

3. พวงมาลัย
 - ระบบพวงมาลัยพาวเวอร์ไฟฟ้า (หน้า 5-20)
 - แตร (หน้า 2-19)
 - ถุงลมเสริมความปลอดภัยด้านหน้าคนขับ (หน้า 1-16)
4. สวิตช์ไฟหน้า, ไฟตัดหมอก และสัญญาณไฟเลี้ยว หรือสวิตช์สวิตช์ที่ปิดน้ำฝนและที่ฉีดน้ำล้างกระจก
 - ไฟหน้า (หน้า 2-15)
 - สัญญาณไฟเลี้ยว (หน้า 2-17)
 - ไฟตัดหมอก* (หน้า 2-17)

5. ปุ่มควบคุมที่พวงมาลัย (ด้านซ้าย)
 -  สวิตช์ (มาตรฐาน ระยะทางรวม และ คอมพิวเตอร์ระยะทาง*) (หน้า 2-8)
 - ระบบเครื่องเสียง* (หน้า 4-15)
 - ระบบโทรศัพท์แฮนด์ฟรี Bluetooth®* (หน้า 4-44, 4-49)
 6. ปุ่มควบคุมที่พวงมาลัย (ด้านขวา)
 - สวิตช์ควบคุมความเร็วรถยนต์อัตโนมัติ* (หน้า 5-16)
 7. คันปรับระดับพวงมาลัย (หน้า 3-19)
 8. ที่เปิดฝากระโปรงท้าย (หน้า 3-17)
 9. สวิตช์ ควบคุม กระจกมองข้าง (หน้า 3-20)
 10. สวิตช์ OFF ระบบควบคุมเสถียรภาพการทรงตัวอัตโนมัติ (VDC)* (หน้า 5-16)
 11. สวิตช์ควบคุมการปรับระดับไฟหน้า* (หน้า 2-16)
 12. สวิตช์ควบคุมความสว่างของแผงหน้าปัด (หน้า 2-5)
 13. ฝาปิดกล่องฟิวส์ (หน้า 8-23)
- *: ถ้ามีติดตั้ง

แผงหน้าปัด

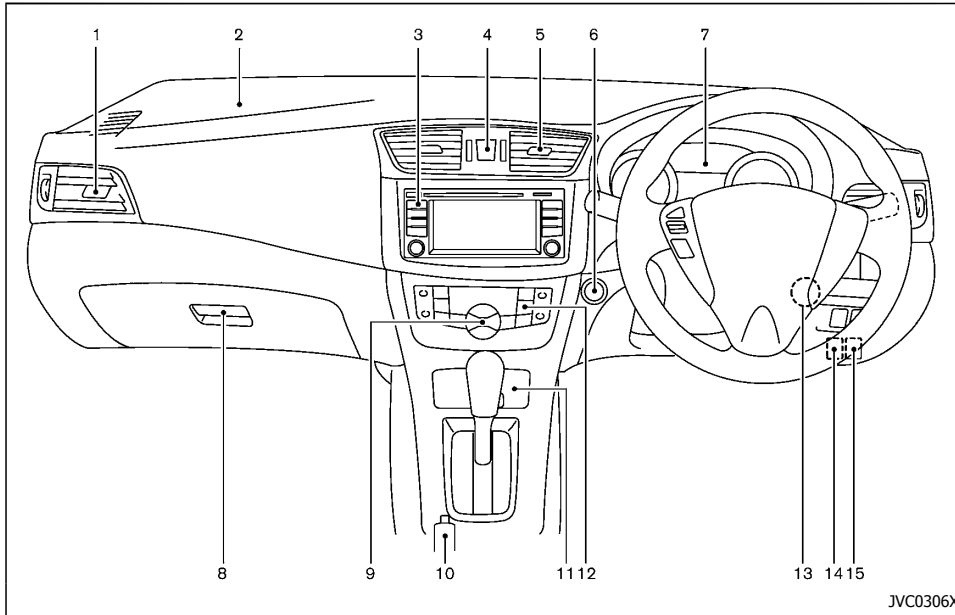

- | | |
|---|--|
| 1. ช่องลมด้านข้าง (หน้า 4-9) | 8. กล้องเก็บของ (หน้า 2-23) |
| 2. ดุลลมเสริมความปลอดภัยด้านหน้าผู้โดยสาร (หน้า 1-16) | 9. การควบคุมระบบปรับอากาศ (หน้า 4-10) |
| 3. ระบบเครื่องเสียง* (หน้า 4-15) หรือระบบนำทาง** | 10. เบรกมือ (หน้า 8-12) |
| 4. สวิตช์ไฟกะพริบลูกเงิน (หน้า 6-2) | 11. กล้องเก็บของ* (หน้า 2-24)/ช่องจ่ายไฟ* (หน้า 2-22) |
| 5. ช่องลมกลาง (หน้า 4-9) | 12. สวิตช์ไล่ฝ้า (หน้า 2-19) |
| 6. สวิตช์กุญแจแบบปุ่มกด (รุ่นที่มีระบบกุญแจอัจฉริยะ) (หน้า 5-6) | 13. สวิตช์กุญแจ (รุ่นที่ไม่มีระบบกุญแจอัจฉริยะ) (หน้า 5-5) |
| 7. มาตรวัดและเกจวัด (หน้า 2-4) | 14. คันปลดล็อกฝากระโปรงหน้า (หน้า 3-16) |

15. คันปลดล็อกฝาปิดของเติมน้ำมันเชื้อเพลิง (หน้า 3-18)

*: ถ้ามีติดตั้ง

** : โปรดดูที่คู่มือการใช้งานระบบนำทางอีกเล่มหนึ่ง (ถ้ามีติดตั้ง)

มาตรวัดและเกจวัด

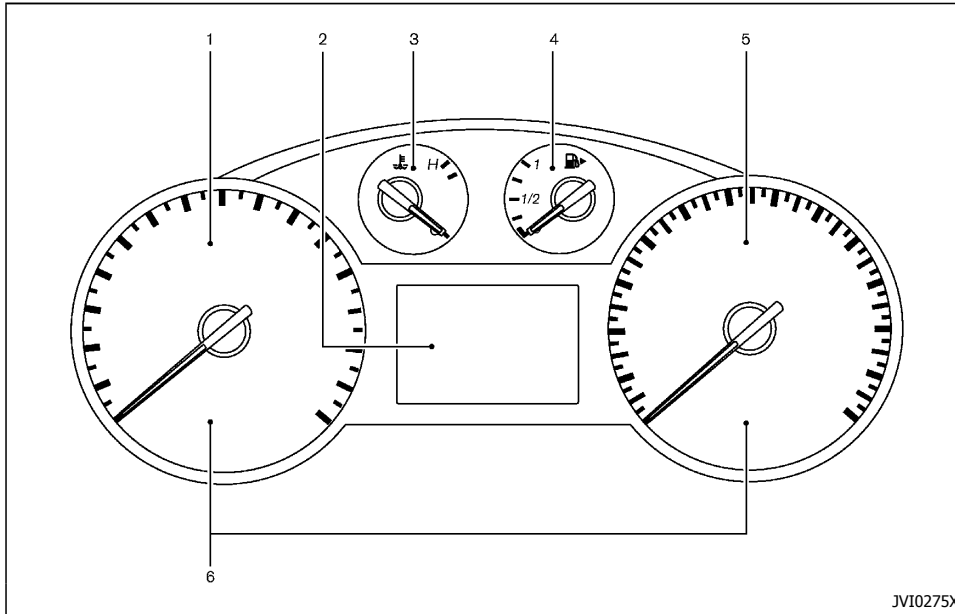

JVI0275X

1. มาตรวัดรอบเครื่องยนต์ (หน้า 2-4)
 2. หน้าจอแสดงข้อมูลรถยนต์ (หน้า 2-5)
 - คอมพิวเตอร์ระยะทาง* (หน้า 2-6)
 - อุณหภูมิอากาศภายนอก (หน้า 2-6)
 - ไฟแสดงตำแหน่งระบบควบคุมการเปลี่ยนเกียร์แบบ ต่อเนื่อง (CVT)* (หน้า 2-6, 5-10)
 - มาตรวัดระยะทางรวม/มาตรวัดระยะทางเป็นเที่ยว (หน้า 2-8)
 3. เกจวัดอุณหภูมิน้ำหล่อเย็นเครื่องยนต์ (หน้า 2-5)
 4. เกจ วัด ระดับ น้ำมัน เชื้อเพลิง (หน้า 2-5)
 5. มาตรวัดความเร็ว (หน้า 2-4)
 6. ไฟเตือน/ไฟแสดง (หน้า 2-9)
- *: ถ้ามีติดตั้ง

ห้องเครื่องยนต์

เครื่องยนต์รุ่น MRA8DE

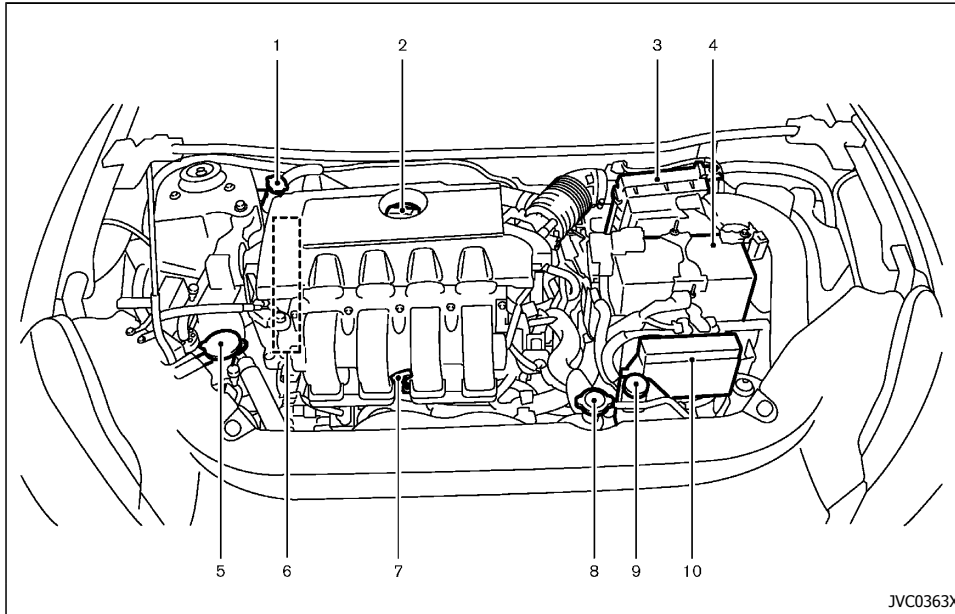

JVC0363X

1. กระจกน้ำมันเบรก (หน้า 8-13)
2. ฝา ปิด ช่อง เติม น้ำมัน เครื่อง (หน้า 8-9)
3. กรองอากาศ (หน้า 8-15)
4. แบตเตอรี่ (หน้า 8-18)
— การฟ่วงสตาร์ท (หน้า 6-5)
5. ถังพักน้ำฉีดล้างกระจก (หน้า 8-17)
6. ตำแหน่งสายพานเครื่องยนต์ (หน้า 8-11)
7. ก้านวัดระดับน้ำมันเครื่อง (หน้า 8-9)
8. ฝาปิดหม้อน้ำ (หน้า 8-7)
— รถยนต์มีความร้อนสูงผิดปกติ (หน้า 6-7)
9. ถัง พัก น้ำ หล่อ เย็น เครื่องยนต์ (หน้า 8-7)
10. กล่องฟิวส์/สายฟิวส์ (หน้า 8-21)

เครื่องยนต์รุ่น MR16DDT

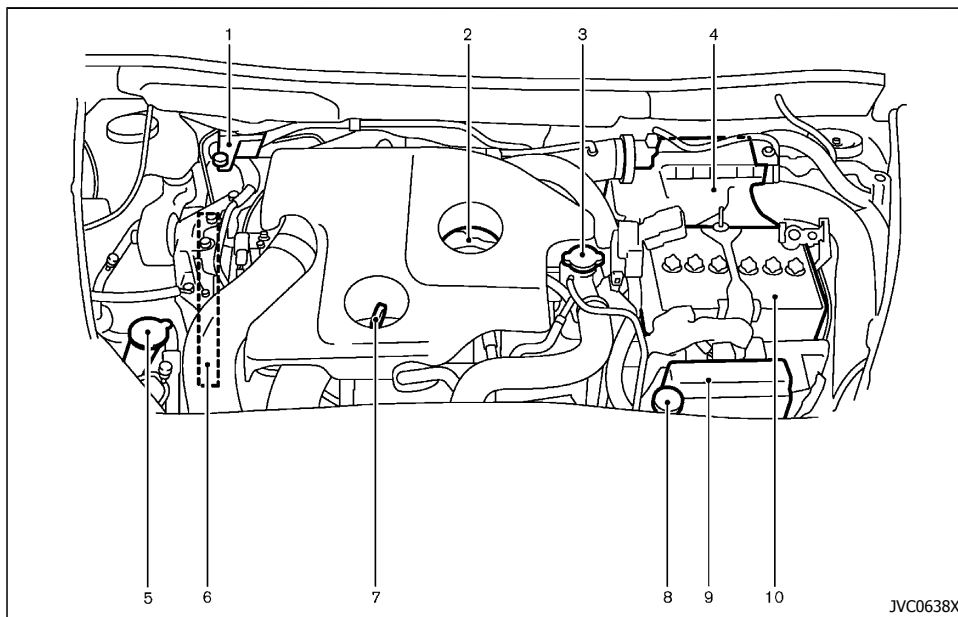

- | | |
|--|---|
| 1. กระจุกน้ำมันเบรก (หน้า 8-13) | 7. ก้านวัดระดับน้ำมันเครื่อง (หน้า 8-9) |
| 2. ฝาปิดช่องเติมน้ำมันเครื่อง (หน้า 8-9) | 8. ถังฟักน้ำหล่อเย็นเครื่องยนต์ (หน้า 8-7) |
| 3. ฝาหม้อน้ำ (หน้า 8-7)
— รถยนต์มีความร้อนสูงผิดปกติ (หน้า 6-7) | 9. กล่องฟิวส์/สายฟิวส์ (หน้า 8-21) |
| 4. กรองอากาศ (หน้า 8-15) | 10. แบตเตอรี่ (หน้า 8-18)
— การพ่วงสตาร์ท (หน้า 6-5) |
| 5. ถังฟักน้ำฉีดล้างกระจก (หน้า 8-17) | |
| 6. ตำแหน่งสายพานเครื่องยนต์ (หน้า 8-11) | |

เครื่องยนต์รุ่น HR16DE

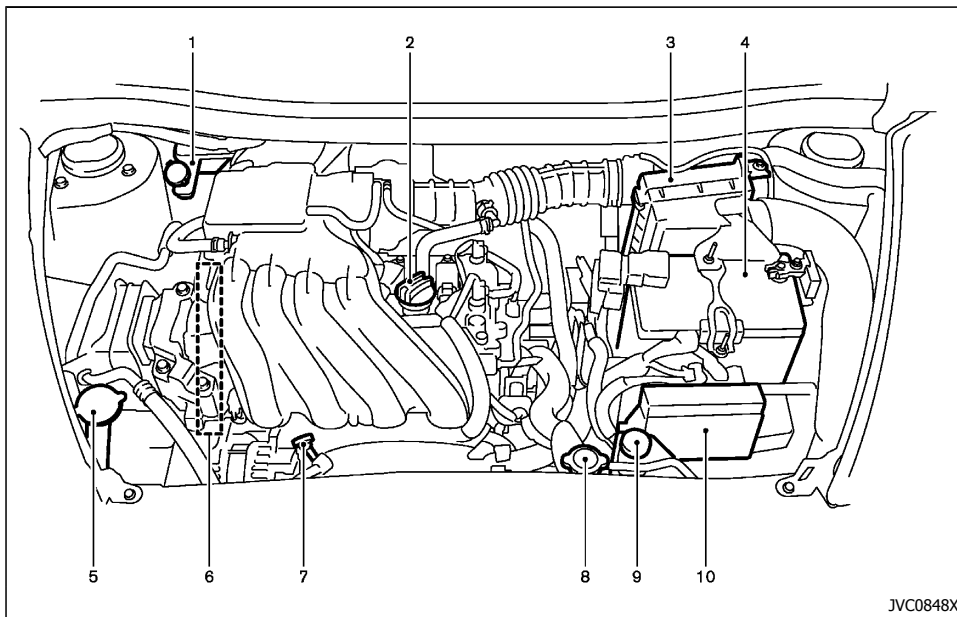

JVC0848X

- | | |
|---|--|
| 1. กระจุกน้ำมันเบรกและคลัตช์* (หน้า 8-13) | 7. ก้านวัดระดับน้ำมันเครื่อง (หน้า 8-9) |
| 2. ฝาปิดช่องเติมน้ำมันเครื่อง (หน้า 8-9) | 8. ฝาปิดหม้อน้ำ (หน้า 8-7) |
| 3. กรองอากาศ (หน้า 8-15) | — รถยนต์มีความร้อนสูงผิดปกติ (หน้า 6-7) |
| 4. แบตเตอรี่ (หน้า 8-18) | 9. ถังพักน้ำหล่อเย็นเครื่องยนต์ (หน้า 8-7) |
| — การพ่วงสตาร์ท (หน้า 6-5) | 10. กล่องฟิวส์/สายฟิวส์ (หน้า 8-21) |
| 5. ถังพักน้ำฉีดล้างกระจก (หน้า 8-17) | |
| 6. ตำแหน่งสายพานเครื่องยนต์ (หน้า 8-11) | *: สำหรับรุ่นเกียร์ธรรมดา (MT) |

บันทึก

1 ความปลอดภัย — เบาะนั่ง, เข็มขัดนิรภัย และระบบความปลอดภัยเสริม

เบาะนั่ง	1-2	เครื่องหมาย CENTER บนเข็มขัดนิรภัย	1-9
เบาะนั่งด้านหน้า	1-2	เข็มขัดนิรภัยแบบยึดสามจุด	1-9
ที่พนักแขน	1-3	การดูแลรักษาเข็มขัดนิรภัย	1-10
หมอนพิงศีรษะ	1-4	เบาะนั่งสำหรับเด็ก	1-11
ส่วนประกอบหมอนพิงศีรษะแบบปรับได้	1-4	ข้อควรระวังในการใช้เบาะนั่งสำหรับเด็ก	1-11
ส่วนประกอบหมอนพิงศีรษะแบบปรับไม่ได้	1-4	จุดยึดเบาะนั่งสำหรับเด็ก (ถ้ามีติดตั้ง)	1-12
การถอด	1-5	การติดตั้งเบาะนั่งสำหรับเด็กโดยใช้เข็มขัดนิรภัยแบบยึดสามจุด	1-12
การติดตั้ง	1-5	ระบบความปลอดภัยเสริม (SRS)	1-16
การปรับ	1-5	ข้อควรระวังเกี่ยวกับระบบความปลอดภัยเสริม (SRS)	1-16
เข็มขัดนิรภัย	1-6	ระบบถุงลมเสริมความปลอดภัย	1-21
ข้อควรระวังในการใช้เข็มขัดนิรภัย	1-6	สภาวะการพองตัวของถุงลมเสริมความปลอดภัย SRS	1-22
ความปลอดภัยสำหรับเด็ก	1-8	ระบบเข็มขัดนิรภัยแบบ Pre-tensioner	1-25
หญิงมีครรภ์	1-9	ขั้นตอนการซ่อมและการเปลี่ยน	1-25
ผู้ได้รับบาดเจ็บ	1-9		

เบาะนั่ง

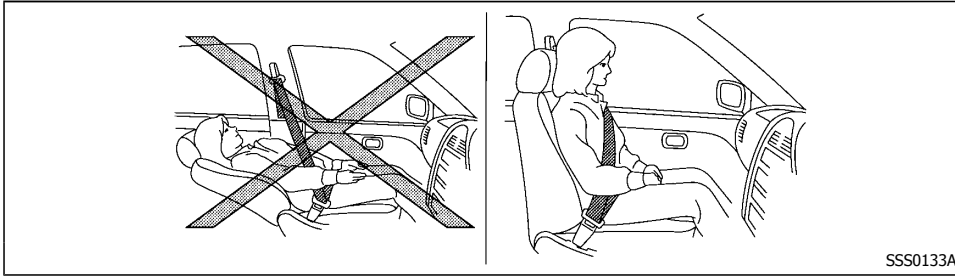

คำเตือน:

- ห้ามขับรถ และ/หรือนั่งรถที่ปรับเอนพนักพิงหลังมากเกินไป ซึ่งอาจก่อให้เกิดอันตรายได้เนื่องจากสายเข็มขัดช่วงไหล่จะไม่แนบกับลำตัวอย่างถูกต้อง เมื่อเกิดอุบัติเหตุ ท่านและผู้โดยสารอาจถูกฟาดด้วยสายเข็มขัดช่วงไหล่ได้ซึ่งจะทำให้ได้รับบาดเจ็บที่คอ หรือบาดเจ็บร้ายแรงอื่นๆ นอกจากนี้ ท่านและผู้โดยสารยังอาจลื่นไถลไปใต้สายเข็มขัดช่วงหน้าตัก และได้รับบาดเจ็บรุนแรงได้
- ตั้งนั้น เพื่อเป็นการป้องกันอันตรายดังกล่าว ขณะที่รถกำลังแล่น พนักพิงหลังควรอยู่ในตำแหน่งที่ตั้งตรง ให้นั่งหลังตั้งตรงและชิดกับพนักพิงเสมอ และปรับเข็มขัดนิรภัยให้เหมาะสม (โปรดดูที่ "เข็มขัดนิรภัย" (หน้า 1-6))
- ห้ามปล่อยให้เด็กที่ต้องได้รับการดูแลจากผู้อื่นไว้ในรถเพียงลำพัง เนื่องจากอาจไปกดสวิตช์หรือปุ่มควบคุมโดยรู้เท่าไม่ถึงการณ์ เด็กที่อยู่เพียงลำพัง อาจทำให้เกิดอุบัติเหตุร้ายแรงได้

- เพื่อช่วยลดความเสี่ยงในการบาดเจ็บหรือถึงแก่ชีวิต เนื่องจาก รถยนต์และ/หรือ ระบบทำงานโดยอัตโนมัติ ห้ามปล่อยให้เด็กและผู้ใหญ่ที่ต้องได้รับการดูแลจากผู้อื่น หรือสัตว์เลี้ยงไว้ในรถเพียงลำพัง นอกจากนี้ อุณหภูมิภายในรถที่ปิดประตูไว้หมด ในวันที่อากาศอบอุ่นจะสูงขึ้นอย่างรวดเร็วจนสามารถก่อให้เกิดความเสี่ยงอย่างมากในการบาดเจ็บหรือถึงแก่ชีวิตแก่คนและสัตว์เลี้ยง

ข้อควรระวัง:

เมื่อปรับตำแหน่งเบาะ ให้แน่ใจว่าไม่ได้สัมผัสสูกขึ้นส่วนที่เคลื่อนไหว เพื่อหลีกเลี่ยงไม่ให้เกิดความเสียหาย และ/หรือได้รับบาดเจ็บ

เบาะนั่งด้านหน้า

คำเตือน:

ไม่ควรปรับเบาะนั่งคนขับขณะขับซี เพื่อให้มีสมาธิเต็มที่ในการบังคับควบคุมรถ

การปรับเบาะนั่งด้วยตัวเอง

คำเตือน:

หลังจากปรับเบาะนั่งแล้ว ให้ลองขยับเบาะนั่งเบาๆ เพื่อให้แน่ใจว่าเบาะนั่งล็อกอยู่กับที่แล้ว ถ้าเบาะนั่งล็อกไม่แน่น เบาะนั่งอาจเคลื่อนที่อย่างกะทันหันและอาจจะทำให้เสียการควบคุมรถยนต์ได้

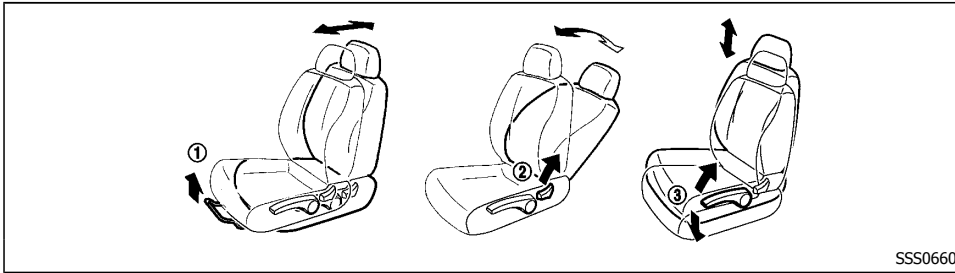

SSS0660

การปรับเลื่อนไปข้างหน้าและกอยหลัง:

1. ดึงคันปรับ ① ขึ้น
2. เลื่อนเบาะนั่งไปยังตำแหน่งที่ต้องการ
3. ปล่อยคันปรับลงเพื่อล็อกเบาะนั่งให้อยู่ในตำแหน่ง

การปรับเอน:

1. ดึงคันปรับ ② ขึ้น
2. เอน พนัก พิง หลัง ไป ยัง ตำแหน่ง ที่ ต้อง การ
3. ปล่อยคันปรับลงเพื่อล็อกพนักพิงหลังให้อยู่ในตำแหน่ง

การปรับเอนนี้สามารถใช้เพื่อปรับพนักพิงหลังให้เหมาะสมกับคนนั่งที่มีขนาดร่างกายต่างกัน เพื่อช่วยให้คาดเข็มขัดนิรภัยได้พอดี (โปรดดูที่ "เข็มขัดนิรภัย" (หน้า 1-6))

อาจปรับพนักพิงหลังเพื่อให้คนนั่งได้พักผ่อนคลายที่จอดรถ

การปรับยกเบาะนั่ง (ถ้ามีติดตั้ง):

ดึงคันปรับ ③ ขึ้นหรือกดลง เพื่อปรับความสูงของเบาะนั่ง จนกว่าจะได้ตำแหน่งที่ต้องการ

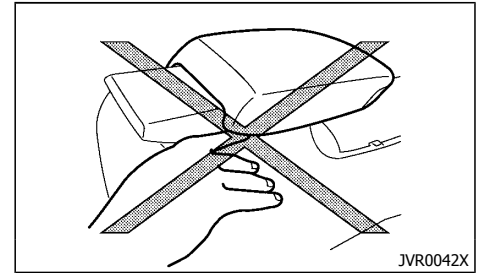

JVR0042X



ข้อควรระวัง:

เมื่อที่พนักแขนด้านหน้าอยู่ที่ตำแหน่งหน้าสุด ห้ามวางนิ้วไว้ที่สวนล่างของที่พนักแขน เพื่อป้องกันการบาดเจ็บ นิ้วอาจบาดเจ็บได้ ถ้าที่พนักแขนเลื่อนกลับตำแหน่งเดิม

ที่พนักแขน

ด้านหน้า

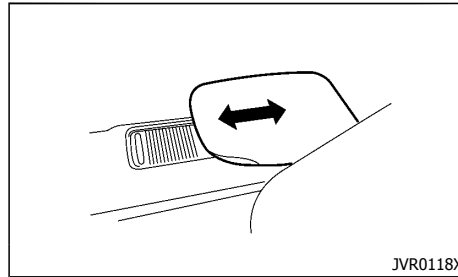

JVR0118X

เพื่อใช้งานที่พนักแขนหน้า ให้เลื่อนที่พนักแขนออกมาด้านหน้า

เลื่อนที่พนักแขนไปยังตำแหน่งเดิม เมื่อใช้งานที่วางแก้วน้ำด้านหน้า

ด้านหลัง (ถ้ามีติดตั้ง)

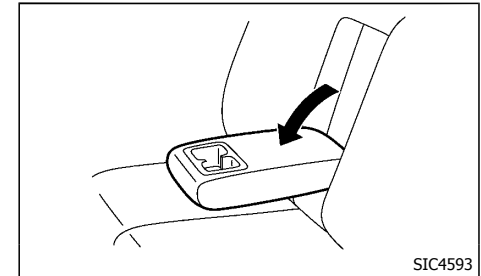

SIC4593

ดึง ที่ พนัก แขน ลง จน ว่า จะ อยู่ ใน แนว นอน

หมอนพิงศีรษะ

ช่องไปยังห้องเก็บสัมภาระ (ถ้ามีติดตั้ง)

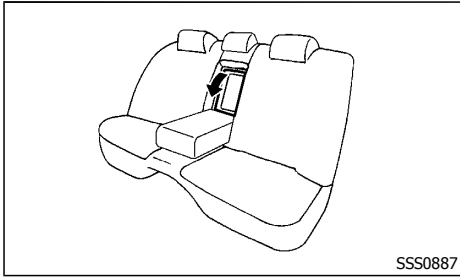

SSS0887

ที่พนักตรงกลางเบาะนั่งด้านหลังสามารถพับลงได้ เพื่อเปิด ช่อง ไป ยัง ห้อง เก็บ สัมภาระ จาก ภายใน รถ สำหรับการเปิดช่องไปยังห้องเก็บสัมภาระ ให้พับที่พนักตรงกลางเบาะนั่งด้านหลังลง และดึงฝาปิดช่องห้องเก็บสัมภาระออก



คำเตือน:

หมอนพิงศีรษะช่วยเสริมระบบความปลอดภัยอื่นของรถยนต์ ซึ่งช่วยเสริมการป้องกันการบาดเจ็บจากการชนทางด้านหลังบางแบบ ต้องปรับหมอนพิงศีรษะแบบปรับได้ให้ถูกต้องตามที่กำหนดไว้ในหมวดนี้ ตรวจสอบการปรับ หากมีผู้ใช้ก่อนหน้า อย่าติดตั้งสิ่งใดๆที่ก้ำกัยหมอนพิงศีรษะ หรือถอดหมอนพิงศีรษะออก อย่าใช้เบาะนั่ง ถ้าหมอนพิงศีรษะถูกถอดออก ถ้าหมอนพิงศีรษะถูกถอดออก ให้ติดตั้งกลับเข้าที่และปรับหมอนพิงศีรษะให้เหมาะสมก่อนใช้เบาะนั่ง หากไม่ปฏิบัติตามคำแนะนำเหล่านี้ จะลดประสิทธิภาพของหมอนพิงศีรษะ และอาจเพิ่มความเสี่ยงของการได้รับบาดเจ็บสาหัสหรือเสียชีวิตเนื่องจากการชน

- หมอนพิงศีรษะที่ติดตั้งอยู่ในรถยนต์อาจเป็นแบบรวมกับพนักพิงหลัง แบบปรับได้ หรือแบบปรับไม่ได้
- หมอนพิงศีรษะแบบปรับได้มีร่องหลายร่องที่ก้ำกัยหมอน เพื่อล็อกหมอนพิงให้อยู่ในตำแหน่งที่ต้องการ
- หมอนพิงศีรษะแบบปรับไม่ได้มีร่องล็อกร่องเดียว เพื่อยึดหมอนพิงเข้ากับโครงเบาะนั่ง
- การปรับที่ถูกต้อง:
 - สำหรับแบบปรับได้ จัดตำแหน่งหมอนพิงศีรษะจนกระทั่งกึ่งกลางของหมอนพิงศีรษะอยู่ระดับเดียวกับกึ่งกลางหู
 - ถ้าตำแหน่งหูยังคงสูงกว่าตำแหน่งปรับที่แนะนำ ให้ปรับหมอนพิงศีรษะไปที่ตำแหน่งสูงที่สุด
- ถ้าหมอนพิงศีรษะถูกถอดออก ให้แน่ใจว่าติดตั้งกลับเข้าที่และล็อกให้อยู่ในตำแหน่งที่ต้องการ ก่อนขึ้นรถยนต์

ส่วนประกอบหมอนพิงศีรษะแบบปรับได้

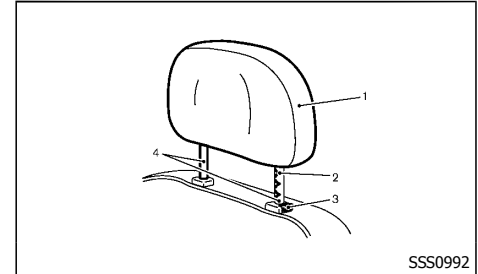

SSS0992

1. หมอนพิงศีรษะแบบถอดได้
2. ร่องหลายร่อง
3. ปุ่มล็อก
4. ก้านยึดหมอนพิงศีรษะ

ส่วนประกอบหมอนพิงศีรษะแบบปรับไม่ได้

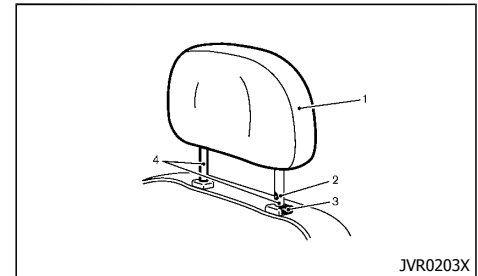

JVR0203X

1. หมอนพิงศีรษะแบบถอดได้

2. ร่องเดี่ยว
3. ปุ่มล็อก
4. ก้านยึดหมอนพิงศีรษะ

การถอด

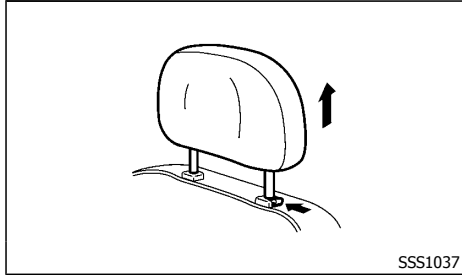

ปฏิบัติตามขั้นตอนต่อไปนี้ เพื่อถอดหมอนพิงศีรษะ

1. ดึงหมอนพิงศีรษะขึ้นไปยังตำแหน่งที่สูงที่สุด
2. กดปุ่มล็อกค้างไว้
3. ถอดหมอนพิงศีรษะออกจากเบาะนั่ง
4. เก็บหมอนพิงศีรษะไว้อย่างเหมาะสมให้แน่นหนา เพื่อไม่ให้หมอนพิงกลิ้งไปมาในรถยนต์
5. ดัดตั้งกลับเข้าที่และปรับหมอนพิงศีรษะให้เหมาะสมก่อนใช้เบาะนั่ง

การติดตั้ง

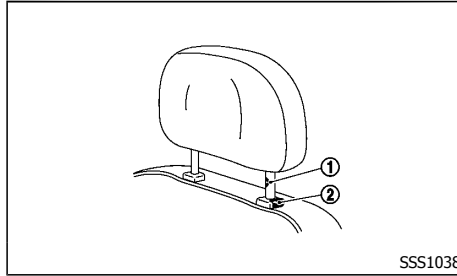

1. ใส่ก้านยึดหมอนพิงศีรษะลงในรูที่เบาะนั่ง ให้แน่ใจว่าหมอนพิงศีรษะหันถูกต้องด้าน ต้องติดตั้งก้านยึดหมอนที่มีร่องปรับ ① ลงในรู ด้วยปุ่มล็อก ②
2. กดปุ่มล็อกค้างไว้ และกดหมอนพิงศีรษะลง
3. ปรับหมอนพิงศีรษะให้เหมาะสมก่อนใช้เบาะนั่ง

การปรับ

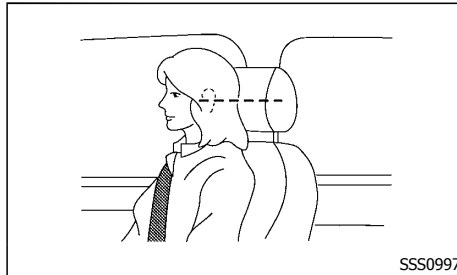

สำหรับหมอนพิงศีรษะแบบปรับได้

ปรับหมอนพิงศีรษะจนกระทั่งกึ่งกลางของหมอนพิงศีรษะอยู่ระดับเดียวกับกึ่งกลางหู ถ้าตำแหน่งหูยังคงสูงกว่าตำแหน่งปรับที่แนะนำ ให้ปรับหมอนพิงศีรษะไปที่ตำแหน่งสูงสุด

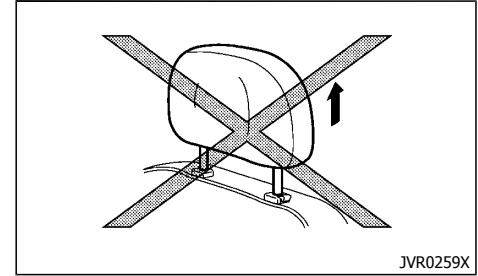

สำหรับหมอนพิงศีรษะแบบปรับไม่ได้

ให้แน่ใจว่าจัดตำแหน่งหมอนพิงศีรษะจากตำแหน่งเก็บหรือตำแหน่งที่ไม่ล็อก เพื่อล็อกปุ่มล็อกเข้ากับร่องก่อนขึ้นรถยนต์

การปรับขึ้น

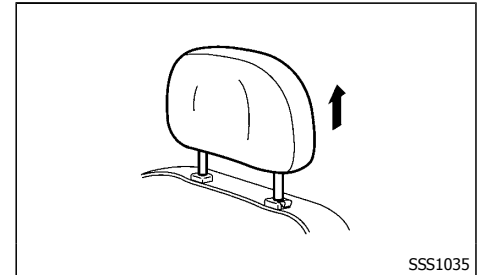

เข็มขัดนิรภัย

เพื่อปรับหมอนพิงศีรษะขึ้น ให้ดึงหมอนพิงศีรษะขึ้น

ให้แน่ใจว่าจัดตำแหน่งหมอนพิงศีรษะจากตำแหน่งเก็บหรือตำแหน่งที่ไม่ล็อก เพื่อล็อกปุ่มล็อกเข้ากับร่องก่อนขับรถยนต์

การปรับลง

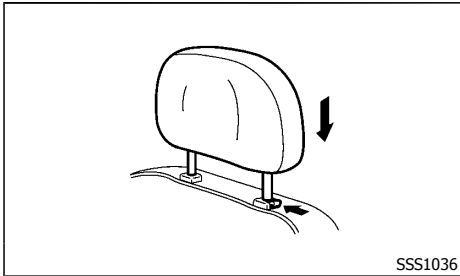

กดปุ่มล็อกค้างไว้และกดหมอนพิงศีรษะลง เพื่อปรับลง

ให้แน่ใจว่าหมอนพิงศีรษะอยู่ในตำแหน่งที่ปุ่มล็อกล็อกเข้ากับร่องก่อนขับรถยนต์

ข้อควรระวังในการใช้เข็มขัดนิรภัย

การคาดเข็มขัดนิรภัยที่ปรับอย่างถูกต้อง และนั่งหลังตรง และชิดกับพนักพิงหลัง จะช่วยลดโอกาสที่จะได้รับบาดเจ็บหรือเสียชีวิตจากอุบัติเหตุ และ/หรือช่วยลดระดับความรุนแรงลงได้อย่างมาก นิสสันขอสนับสนุนให้คนขับและผู้โดยสารทุกคนคาดเข็มขัดนิรภัยทุกครั้งที่เดินทาง แม้ว่าตำแหน่งที่นั่งนั้นจะมีระบบถุงลมเสริมความปลอดภัยอยู่แล้วก็ตาม

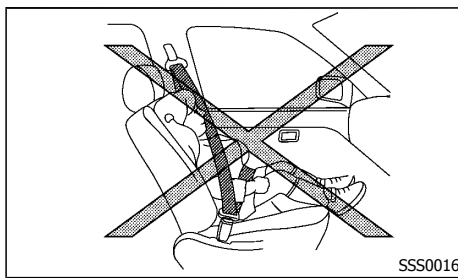
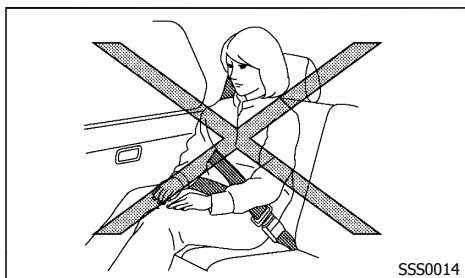
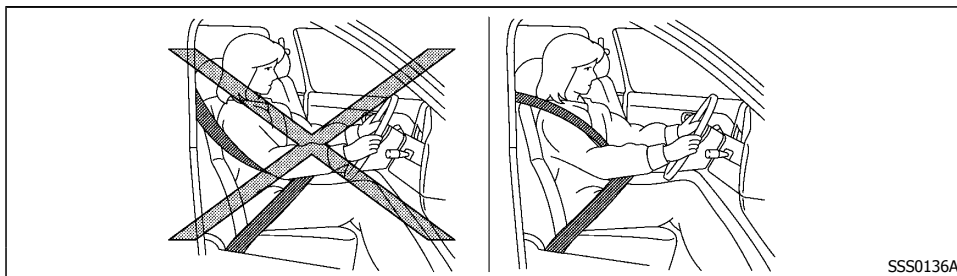
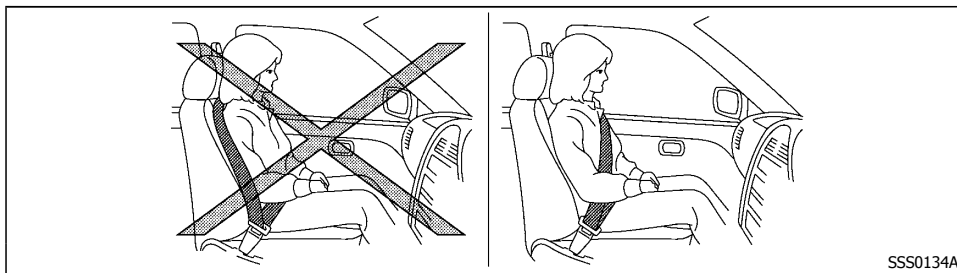

⚠ คำเตือน:

- เข็มขัดนิรภัยได้รับการออกแบบมาให้คาดแนบกับโครงสร้างกระดูกของร่างกาย และควรคาดต่ำผ่านด้านหน้าของกระดูกเชิงกราน หรือกับกระดูกเชิงกราน หน้าอก และช่วงไหล่ และต้องไม่ให้สายเข็มขัดช่วงหน้าตัดคาดผ่านบริเวณท้องน้อย ถ้าคาดเข็มขัดนิรภัยไม่ถูกต้อง อาจทำให้เกิดการบาดเจ็บที่รุนแรงได้
- จัดตำแหน่งสายเข็มขัดช่วงหน้าตัดไว้ให้พาดต่ำและแนบรอบสะโพกเท่าที่ทำได้ แต่ไม่ใช่คาดที่เอว การคาดสายเข็มขัดช่วงหน้าตัดสูงเกินไป จะเพิ่มความเสี่ยงที่จะได้รับบาดเจ็บของอวัยวะภายในในกรณีที่เกิดอุบัติเหตุ
- ห้ามใช้เข็มขัดนิรภัยเส้นเดียวกันคาดผ่านคนมากกว่าหนึ่งคน เข็มขัดหนึ่งเส้นต้องใช้กับผู้โดยสารคนเดียวเท่านั้น การคาดเข็มขัดนิรภัยผ่านเด็กซึ่งนั่งอยู่บนตักผู้ใหญ่จะเป็นอันตรายได้
- ห้ามมีผู้โดยสารภายในรถมากกว่าจำนวนเข็มขัดนิรภัย
- ห้ามคาดเข็มขัดนิรภัยกลับด้าน ไม่ควรคาดสายเข็มขัดที่บิดเป็นเกลียว เนื่องจากจะทำให้ประสิทธิภาพลดลง
- ควรปรับเข็มขัดนิรภัยให้แนบกับลำตัวที่สุดเท่าที่ทำได้โดยไม่ยืดอืด เพื่อให้สามารถทำการป้องกันได้ตามที่ได้รับการออกแบบมา สายเข็มขัดที่หย่อนจะลดประสิทธิภาพในการป้องกันลงอย่างมาก
- คนขับและผู้โดยสารทุกคนที่นั่งอยู่ในรถควรคาดเข็มขัดนิรภัยไว้ตลอดเวลา เด็กควรได้รับการ

ดูแลเรื่องความปลอดภัยอย่างถูกต้องบนเบาะนั่งด้านหลัง และหากเป็นไปได้ ให้เด็กนั่งในเบาะนั่งสำหรับเด็ก

- ห้ามพาดเข็มขัดไว้ด้านหลังลำตัวหรือพาดไว้ในตัวถังแขน ให้คาดสายเข็มขัดช่วงไหล่ผ่านบนไหล่และหน้าอกเสมอ สายเข็มขัดควรอยู่ห่างจากใบหน้าและลำคอ แต่ไม่หลุดออกจากไหล่ ถ้าคาดเข็มขัดนิรภัยไม่ถูกต้อง อาจทำให้เกิดการบาดเจ็บที่รุนแรงได้
- ห้ามทำการดัดแปลงหรือแต่งเติมใดๆ ด้วยตัวเอง เนื่องจากจะไปขัดขวางการทำงานของตัวปรับดึงเข็มขัดนิรภัย หรือ ขัดขวางการปรับความตึงสายเข็มขัดนิรภัย
- ควรทำการดูแลรักษาเข็มขัดนิรภัย เพื่อหลีกเลี่ยงไม่ให้สายเข็มขัดเปียกน้ำยาซักสี น้ำมัน สารเคมี และโดยเฉพาะกรดแบตเตอรี่ วิธีทำความสะอาดที่ถูกต้อง คือ ใช้น้ำสบู่อ่อน ควรเปลี่ยนเข็มขัดนิรภัยเส้นใหม่ ถ้าสายเข็มขัดกลายเป็นฝอย มีคราบสะสม หรือเสียหาย
- ควรให้ศูนย์บริการนิสสันตรวจสอบชุดเข็มขัดนิรภัย รวมทั้งชุดดึงกลับและอุปกรณ์ติดตั้งหลังจากที่มีการชนเกิดขึ้น นิสสันขอแนะนำให้เปลี่ยนชุดเข็มขัดนิรภัยทุกชุดที่มีการใช้งานในขณะที่เกิดการชน เว้นแต่จะเป็นการชนเบาและเข็มขัด ไม่มีร่องรอยความเสียหาย และยังสามารถทำงานได้อย่างถูกต้อง นอกจากนี้ ควรตรวจสอบชุดเข็มขัดนิรภัยที่ไม่ได้ใช้งานขณะที่เกิดการชน และเมื่อจำเป็นให้เปลี่ยนใหม่ ถ้าพบความเสียหาย หรือ ทำงาน ไม่ ถูก ต้อง

- หากถูกใช้งานในการชนที่รุนแรง จำเป็นต้องเปลี่ยนชุดเข็มขัดนิรภัยทั้งชุด แม้ว่าความเสียหายนั้นจะไม่เด่นชัดก็ตาม
- เมื่อเข็มขัดนิรภัยแบบ Pre-tensioner ถูกใช้งานไปแล้ว ไม่สามารถที่จะนำกลับมาใช้ใหม่ได้อีก ต้องเปลี่ยนใหม่พร้อมกับชุดดึงกลับ กรุณาติดต่อศูนย์บริการนิสสัน
- การถอดและการติดตั้งส่วนประกอบของระบบเข็มขัดนิรภัยแบบ Pre-tensioner ควรดำเนินการโดยศูนย์บริการนิสสัน

ความปลอดภัยสำหรับเด็ก



คำเตือน:

- ทารกและเด็กเล็กต้องได้รับการดูแลเป็นพิเศษ เข็มขัดนิรภัยของรถอาจมีขนาดที่ไม่พอดีกับตัวเด็ก สายเข็มขัดช่วงไหล่อาจพาดมาอยู่ใกล้ใบหน้าหรือลำคอบ้างเกินไป สายเข็มขัดช่วงหน้าตักอาจไม่แนบผ่านกระดูกสะโพกที่มีขนาดเล็กของเด็กได้พอดี หากเกิดอุบัติเหตุ เข็มขัดนิรภัยที่มีขนาดไม่ถูกต้องพอดี อาจทำให้เกิดการบาดเจ็บรุนแรงหรืออันตรายถึงแก่ชีวิตได้
- ให้ใช้เบาะนั่งสำหรับเด็กที่เหมาะสมเสมอ

เด็กต้องการผู้ใหญ่ช่วยในการป้องกัน โดยเด็กต้องนั่งบนเบาะนั่งที่เหมาะสม เบาะนั่งที่เหมาะสมขึ้นอยู่กับขนาดของเด็ก

ทารกและเด็กเล็ก

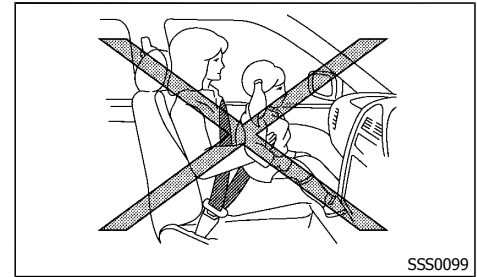

นิสสันขอแนะนำให้ทารกและเด็กเล็กนั่งในเบาะนั่งสำหรับเด็ก ท่านควรเลือกเบาะนั่งสำหรับเด็กที่มีขนาดเหมาะสมกับรถและเด็ก และควรทำการติดตั้งและใช้งานตามคำแนะนำของผู้ผลิตทุกครั้ง

เด็กโต



คำเตือน:

- ห้ามปล่อยให้เด็กยืนหรือคุกเข่าบนเบาะนั่ง
- ห้ามปล่อยให้เด็กอยู่ในบริเวณที่เก็บสัมภาระขณะที่รถกำลังแล่น เด็กอาจได้รับบาดเจ็บร้ายแรงในกรณีที่เกิดอุบัติเหตุ หรือหยุดกะทันหัน

เด็กที่ตัวโตกว่าเบาะนั่งสำหรับเด็กควรนั่งบนเบาะนั่งและคาดเข็มขัดนิรภัยที่จัดไว้ให้

ถ้าตำแหน่งที่นั่งของเด็กมีสายเข็มขัดช่วงไหล่อยู่ใกล้กับใบหน้าและลำคอ ควรให้เด็กนั่งบนเบาะนั่งเสริม (มีจำหน่ายทั่วไป) เบาะนั่งเสริมจะช่วยยกตัวเด็กจนสายเข็มขัดช่วงไหล่อยู่ในตำแหน่งที่เหมาะสม ผ่านท่อนบน ช่วงกลางไหล่ และสายเข็มขัดช่วงหน้าตักพาดต่ำแนบ

กันสะโพก เบาะนั่งเสริมควรมีขนาดพอดีกับเบาะนั่งในรถด้วย เมื่อเด็กโตขึ้นจนสายเข็มขัดช่วงไหล่ไม่อยู่ใกล้ใบหน้าหรือลำคอของเด็กอีกต่อไป ให้ใช้สายเข็มขัดช่วงไหล่โดยไม่ต้องใช้เบาะนั่งเสริม ถ้าเป็นไปได้ ควรใช้เบาะนั่งสำหรับเด็กโตที่มีให้เลือกหลายแบบ เพื่อความปลอดภัยสูงสุด

หญิงมีครรภ์

นิสสันขอแนะนำให้ผู้มีครรภ์คาดเข็มขัดนิรภัย โดยควรคาดเข็มขัดนิรภัยให้แนบตัว และพาดสายเข็มขัดช่วงหน้าตักให้ต่ำที่สุดเท่าที่เป็นไปได้ไว้บริเวณรอบสะโพก แต่ไม่ใช่คาดที่เอว ให้คาดเข็มขัดช่วงไหล่พาดเหนือไหล่และผ่านหน้าอก ต้องไม่ให้สายเข็มขัดช่วงหน้าตัก/ช่วงไหล่คาดผ่านบริเวณท้องน้อย กรุณาปรึกษาแพทย์สำหรับคำแนะนำแบบเฉพาะเจาะจง

ผู้ได้รับบาดเจ็บ

นิสสันขอแนะนำให้ผู้ได้รับบาดเจ็บคาดเข็มขัดนิรภัย กรุณาปรึกษาแพทย์สำหรับคำแนะนำแบบเฉพาะเจาะจง

เครื่องหมาย CENTER บนเข็มขัดนิรภัย

การเลือกชุดเข็มขัดนิรภัยที่ถูกต้อง

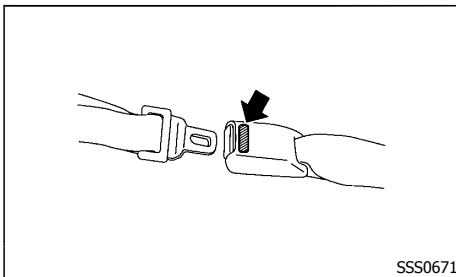

หัวเข็มขัดตรงกลางเบาะนั่งด้านหลังจะมีเครื่องหมาย CENTER ลีนเข็มขัดนิรภัยของเบาะนั่งกลางสามารถล็อกเข้ากับ หัวเข็มขัดนิรภัย ของเบาะนั่งกลางเท่านั้น

เข็มขัดนิรภัยแบบยึดสามจุด

การคาดเข็มขัดนิรภัย

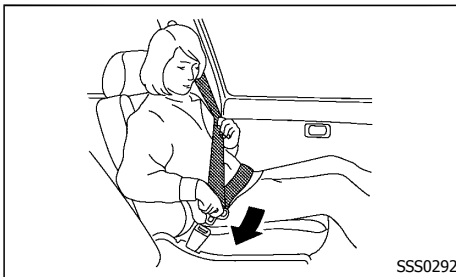

คำเตือน:

พนักพิงหลังไม่ควรอยู่ในตำแหน่งที่เอนมากเกินไปกว่าตำแหน่งที่นั่งได้สบาย เนื่องจากเข็มขัดนิรภัยจะมีประสิทธิภาพสูงสุด เมื่อผู้โดยสารนั่งหลังตรงและแนบกับพนักพิงหลัง

1. ปรับเบาะนั่ง (โปรดดูที่ "เบาะนั่ง" (หน้า 1-2))
2. ดึงเข็มขัดนิรภัยออกจากชุดดิ่งกลับซ้ำๆ และสอดลีนเข็มขัดลงในหัวเข็มขัด และรู้สึกถึงการล็อกเรียบร้อยแล้ว
 - ชุดดิ่งกลับได้รับการออกแบบให้ล็อก เมื่อมีแรงกระแทกหรือหยุดกะทันหัน การดึงซ้ำๆ ทำให้สายเข็มขัดเลื่อนออกมาได้ และทำให้ท่านมีอิสระในการเคลื่อนตัวบนเบาะนั่ง
 - ถ้าเข็มขัดนิรภัยไม่สามารถดึงออกจากตำแหน่งดิ่งกลับจนสุดได้ ให้ดึงเข็มขัดนิรภัยให้แน่นแล้วปล่อย แล้วค่อยๆ ดึงสายเข็มขัดนิรภัยออกมาจากชุดดิ่งกลับ

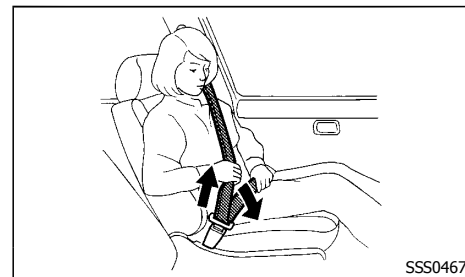

3. จัดตำแหน่งสายเข็มขัดช่วงหน้าตักไว้ให้พาดต่ำอยู่ในระดับ แนบ รอบ สะโพก ดัง แสดง ใน ภาพ

4. ดึงสายเข็มขัดช่วงไหล่ไปทางชุดดิ่งกลับ เพื่อให้ไม่มีระยะหย่อน ให้แน่ใจว่าสายเข็มขัดช่วงไหล่ล้อยู่เหนือไหล่และแนบผ่านหน้าอก

การปรับความสูงของสายเข็มขัดช่วงไหล่ (เบาะหน้า)

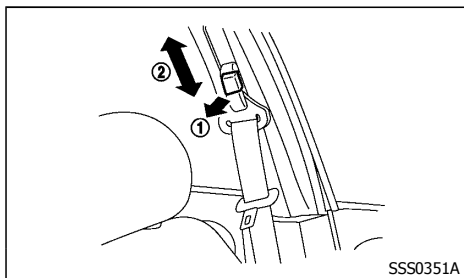

คำเตือน:

- ควรปรับความสูงของตัวยึดสายเข็มขัดช่วงไหล่ให้อยู่ในตำแหน่งที่พอดีกับลำตัว การปรับความสูงที่ไม่ถูกต้องอาจลดประสิทธิภาพของระบบควบคุมความปลอดภัยทั้งระบบ และยังเพิ่มโอกาสหรือความรุนแรงของการบาดเจ็บที่เกิดขึ้นกรณีที่เกิดอุบัติเหตุ
- สายเข็มขัดช่วงไหล่ควรพาดอยู่กึ่งกลางไหล่ ต้องไม่พาดติดกับลำคอ
- ให้แน่ใจว่าเข็มขัดนิรภัยไม่บิดตัวไปทางใดทางหนึ่ง
- ให้แน่ใจว่าตัวยึดสายเข็มขัดช่วงไหล่ล็อกแน่น โดยลองเลื่อนตัวยึดสายเข็มขัดช่วงไหล่ขึ้นและ

ลงหลังจากปรับความสูงแล้ว

ควรปรับความสูงของตัวยึดสายเข็มขัดช่วงไหล่ให้อยู่ในตำแหน่งที่พอดีกับลำตัว

สายเข็มขัดควรอยู่ห่างจากใบหน้าและลำคอ แต่ไม่หลุดออกจากไหล่

สำหรับการปรับ ให้ดึงปุ่มปลดล็อก ① แล้วเลื่อนตัวยึดสายเข็มขัดช่วงไหล่ ไปยังตำแหน่งที่เหมาะสม ② เพื่อให้สายเข็มขัดพาดผ่านกลางไหล่

ปล่อยปุ่มเพื่อล็อกตัวยึดสายเข็มขัดช่วงไหล่ให้อยู่ในตำแหน่ง

การปลดเข็มขัดนิรภัย

กดปุ่มที่หัวเข็มขัด เข็มขัดนิรภัยจะถูกดึงกลับโดยอัตโนมัติ

ตรวจสอบการทำงานของเข็มขัดนิรภัย

ชุดดิ่งกลับเข็มขัดนิรภัยได้รับการออกแบบให้ล็อกการเคลื่อนที่ของเข็มขัดนิรภัย:

- เมื่อดึงสายเข็มขัดออกจากชุดดิ่งกลับอย่างรวดเร็ว
- เมื่อลดความเร็วลงอย่างรวดเร็ว

เพื่อเพิ่มความมั่นใจในการใช้เข็มขัดนิรภัย ให้ตรวจสอบการทำงานโดยการจับสายเข็มขัดช่วงไหล่ และดึงไปข้างหน้าเร็วๆ ชุดดิ่งกลับควรจะล็อกไม่ให้สายเข็มขัดเลื่อนออกมาได้ อีก ถ้าชุดดิ่งกลับไม่ล็อกในระหว่างการตรวจสอบ กรุณาติดต่อศูนย์บริการนิสสันทันที

การดูแลรักษาเข็มขัดนิรภัย

ให้ตรวจสอบเข็มขัดนิรภัยและส่วนประกอบโลหะทั้งหมดเป็นระยะๆ เช่น หัวเข็มขัด, ลื่นเข็มขัด, ชุดดิ่งกลับ, สายยึดหยุน และตัวยึดว่าทำงานถูกต้องหรือไม่ ถ้าพบว่ามีชิ้นส่วนที่หลวม, เสื่อมสภาพ, มีรอยตัด หรือเกิดความเสียหายอย่างอื่นบนสายเข็มขัด ควรเปลี่ยนชุดเข็มขัดนิรภัยทั้งชุด

ถ้ามีสิ่งสกปรกสะสมในตัวนำสายเข็มขัดช่วงไหล่ของตัวยึดเข็มขัดนิรภัย เข็มขัดนิรภัยจะถูกดึงกลับได้ช้า ให้เช็ดทำความสะอาดตัวนำสายเข็มขัดช่วงไหล่ด้วยผ้าแห้งที่สะอาด การทำความสะอาดสายเข็มขัดให้ใช้น้ำสบู่อ่อน หรือน้ำยาซักแห้งทำความสะอาดที่แนะนำสำหรับการทำความสะอาดเครื่องหนังหรือพรม แล้วเช็ดออกด้วยผ้าและทิ้งไว้ในร่มจนเข็มขัดนิรภัยแห้ง ห้ามปล่อยให้เข็มขัดนิรภัยถูกดึงกลับเข้าไปจนกว่าสายเข็มขัดจะแห้งสนิท

เบาะนั่งสำหรับเด็ก

ข้อควรระวังในการใช้เบาะนั่งสำหรับเด็ก

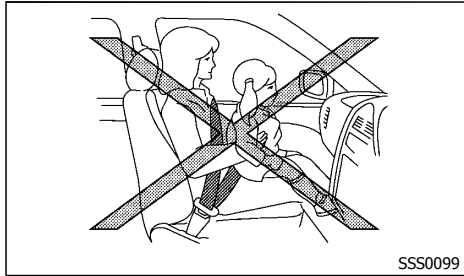

⚠ คำเตือน:

- ทารก และ เด็ก เล็ก ไม่ ควร นั่ง บน ตัก ผู้ใหญ่ เนื่องจากไม่มีทางที่ผู้ใหญ่ซึ่งแม้จะแข็งแรงที่สุดจะสามารถต้านทานแรงกระแทกจากอุบัติเหตุรุนแรงได้ เด็กอาจถูกอัดอยู่ระหว่างตัวผู้ใหญ่กับชิ้นส่วนของรถยนต์ นอกจากนี้ การคาดเข็มขัดนิรภัยผ่านเด็กที่นั่งอยู่บนตักผู้ใหญ่อาจเป็นอันตรายได้
- ทารกและเด็กเล็กต้องได้รับการดูแลเป็นพิเศษ เข็มขัดนิรภัยของรถอาจมีขนาดที่ไม่พอดีกับตัวเด็ก สายเข็มขัดช่วงไหล่อาจพาดมาอยู่ใกล้ใบหน้าหรือลำคอมากเกินไป สายเข็มขัดช่วงหน้าตักอาจไม่แนบผ่านกระดูกสะโพกที่มีขนาดเล็กของเด็กได้พอดี หากเกิดอุบัติเหตุ เข็มขัดนิรภัยที่มีขนาดไม่ถูกต้องพอดี อาจทำให้เกิดการบาดเจ็บรุนแรง หรือ อันตราย ถึงแก่ชีวิตได้
- เมื่อมีทารกและเด็กเล็กเดินทางไปกับรถ ควรให้นั่งอยู่ในเบาะนั่งสำหรับเด็กที่เหมาะสม ถ้าไม่ใช่

เบาะนั่งสำหรับเด็ก อาจทำให้ได้รับบาดเจ็บรุนแรงหรือถึงแก่ชีวิตได้

- เบาะนั่งสำหรับเด็กที่ได้รับการออกแบบเป็นพิเศษสำหรับทารกและเด็กเล็ก มีให้เลือกหลายแบบจากผู้ผลิตหลายราย เมื่อเลือกซื้อเบาะนั่งสำหรับเด็ก ควรลองให้เด็กนั่งในเบาะนั่งแล้วตรวจสอบการปรับตั้งค่าต่างๆ เพื่อให้แน่ใจว่าเบาะนั่งนั้นเหมาะสมกับเด็ก ทำการติดตั้งและใช้งานตามคำแนะนำของผู้ผลิตทุกครั้ง
- นิสสันขอแนะนำให้ติดตั้งเบาะนั่งสำหรับเด็กไว้บนเบาะนั่งด้านหลัง ตามสถิติของการเกิดอุบัติเหตุเด็กที่นั่งบนเบาะนั่งด้านหลังอย่างถูกต้องจะปลอดภัยกว่าที่นั่งบนเบาะนั่งด้านหน้า
- ทำการติดตั้งและใช้งานเบาะนั่งสำหรับเด็กตามคำแนะนำของผู้ผลิตทุกครั้ง เมื่อเลือกซื้อเบาะนั่งสำหรับเด็ก ให้แน่ใจว่าได้เลือกเบาะนั่งที่มีขนาดเหมาะสมกับเด็กแต่ละรถ เนื่องจากเบาะนั่งสำหรับเด็กบางแบบอาจไม่สามารถติดตั้งลงในรถได้อย่างเหมาะสม
- สำหรับเบาะนั่งสำหรับเด็กแบบหันหน้าออก ให้ตรวจสอบจนแน่ใจว่าสายเข็มขัดช่วงไหล่ไม่พาดอยู่ใกล้กับใบหน้าและลำคอของเด็ก ถ้าพาดอยู่ใกล้ ให้พาดสายเข็มขัดไว้หลังเบาะนั่งสำหรับเด็ก ถ้าท่านต้องติดตั้งเบาะนั่งสำหรับเด็กแบบหันหน้าออกบนเบาะนั่งด้านหน้า โปรดดูที่ "การติดตั้งลงบนเบาะนั่งผู้โดยสารด้านหน้า" (หน้า 1-14)
- ห้ามติดตั้งเบาะนั่งสำหรับเด็กแบบหันหลังออกบนเบาะนั่งด้านหน้า เนื่องจากถุงลมเสริมความปลอดภัยด้านหน้าที่พองตัว อาจทำให้เด็ก

ได้รับบาดเจ็บร้ายแรงหรือถึงแก่ชีวิตได้ เบาะนั่งสำหรับเด็กแบบหันหลังออกต้องใช้งานเบาะนั่งด้านหลังเท่านั้น

- ควรปรับพนักพิงหลังแบบปรับได้ให้ตั้งตรงมากที่สุด เพื่อให้พอดีกับเบาะนั่งสำหรับเด็ก
- อาจจำเป็นต้องใช้ค้ำค้ำล็อกที่ตำแหน่งติดตั้งเบาะนั่งสำหรับเด็ก เพราะถ้าไม่ใช่ อาจทำให้เด็กได้รับบาดเจ็บจากการพลิกคว่ำของเบาะนั่งสำหรับเด็ก ในขณะที่รถเบรกหรือเข้าโค้ง
- หลังจากติดตั้งเบาะนั่งสำหรับเด็ก ให้ทดสอบก่อนที่จะให้เด็กนั่ง ให้ลองเอียงเบาะนั่งสำหรับเด็กไปทางซ้ายและทางขวา ลองดึงไปข้างหน้าและตรวจสอบดูว่าเบาะนั่งยังยึดอยู่ในที่อย่างแน่นหนาหรือไม่ เบาะนั่งสำหรับเด็กไม่ควรขยับได้มากกว่า 25 มิลลิเมตร (1 นิ้ว) ถ้าเบาะนั่งสำหรับเด็กยึดไม่แน่น ให้ดึงสายเข็มขัดยึดให้ดึงตามความจำเป็น หรือติดตั้งเบาะนั่งสำหรับเด็กบนเบาะนั่งตัวอื่น แล้วทดสอบ อีก ครั้ง
- ตรวจสอบเบาะนั่งสำหรับเด็กในรถยนต์ของท่านเพื่อให้แน่ใจว่าใช้ได้กับระบบเข็มขัดนิรภัยของรถยนต์
- ถ้ายึดเบาะนั่งสำหรับเด็กไม่แน่น โอกาสที่เด็กจะได้รับบาดเจ็บจากรถชน หรือหยุดรถกะทันหันจะเพิ่มขึ้นอย่างมาก
- การใช้เบาะนั่งสำหรับเด็กอย่างไม่ถูกต้องจะเพิ่มความเสี่ยง และความรุนแรงของการบาดเจ็บของทั้งเด็กและผู้โดยสารคนอื่นที่อยู่ในรถ
- ให้ใช้เบาะนั่งสำหรับเด็กที่เหมาะสมเสมอ เบาะนั่งสำหรับเด็กที่ติดตั้งไม่เหมาะสม เมื่อเกิดอุบัติเหตุอาจทำให้บาดเจ็บร้ายแรง หรือ เสียชีวิตได้

- เมื่อไม่ใช้เบาะนั่งสำหรับเด็ก ให้ยึดเบาะนั่งไว้ด้วยเข็มขัดนิรภัย เพื่อป้องกันไม่ให้กลิ้งไปมาในกรณีที่เกิดกะทันหัน หรือเกิดอุบัติเหตุ

นิสสันขอแนะนำให้ทารกและเด็กเล็กนั่งในเบาะนั่งสำหรับเด็ก ท่านควรเลือกเบาะนั่งสำหรับเด็กที่มีขนาดเหมาะสมกับรถและเด็ก และควรทำการติดตั้งและใช้งานตามคำแนะนำของผู้ผลิตทุกครั้ง นอกจากนี้ ควรใช้เบาะนั่งสำหรับเด็กสำหรับเด็ก โตที่มีให้เลือกหลายแบบ เพื่อความปลอดภัยสูงสุด

⚠ ข้อควรระวัง:

โปรดจำไว้ว่าการปล่อยเบาะนั่งสำหรับเด็กทิ้งไว้ในรถที่ปิดกระจกกลางแดด อาจทำให้เบาะนั่งร้อนมาก ตรวจสอบพื้นผิวเบาะและหัวเข็มขัดก่อนให้เด็กนั่งในเบาะนั่งสำหรับเด็ก

จุดยึดเบาะนั่งสำหรับเด็ก (ถ้ามีติดตั้ง)

รถของท่านถูกออกแบบมาเพื่อรองรับการติดตั้งเบาะนั่งสำหรับเด็กบนเบาะนั่งด้านหลัง เมื่อทำการติดตั้งเบาะนั่งสำหรับเด็ก ให้ศึกษาอย่างระมัดระวังและปฏิบัติตามคำแนะนำในคู่มือของผู้ผลิตเบาะนั่งสำหรับเด็ก

⚠ คำเตือน:

จุดยึดเบาะนั่งสำหรับเด็กถูกออกแบบมาเพื่อรับน้ำหนักเบาะนั่งสำหรับเด็กที่เหมาะสมเท่านั้น ห้ามใช้สำหรับเข็มขัดนิรภัยผู้ใหญ่ สายไฟ หรือใช้ในการยึดวัตถุหรืออุปกรณ์อื่น ๆ เข้ากับรถยนต์ ไม่ว่าในกรณีใดๆ ก็ตาม มิฉะนั้นจุดยึดเบาะนั่งสำหรับเด็กอาจเสียหายได้ เบาะนั่งสำหรับเด็กจะติดตั้งไม่ถูกต้อง ถ้า

ใช้จุดยึดเบาะนั่งสำหรับเด็กที่ชำรุดเสียหาย และเด็กอาจได้รับบาดเจ็บสาหัสหรือเสียชีวิตจากการชน

ตำแหน่งของจุดยึด

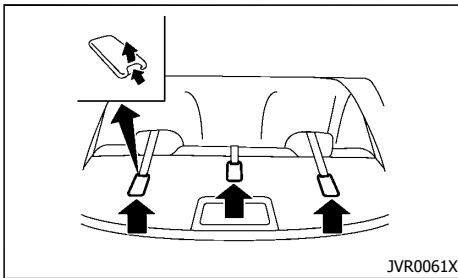

จุดยึดติดตั้งอยู่บนที่วางของด้านหลังสำหรับเบาะนั่งกลาง (ถ้ามีติดตั้ง), เบาะนั่งติดประตู ด้านขวาและซ้ายของเบาะนั่งด้านหลัง

การติดตั้งเบาะนั่งสำหรับเด็กโดยใช้เข็มขัดนิรภัยแบบยึดสามจุด

การติดตั้งลงบนเบาะนั่งด้านหลัง

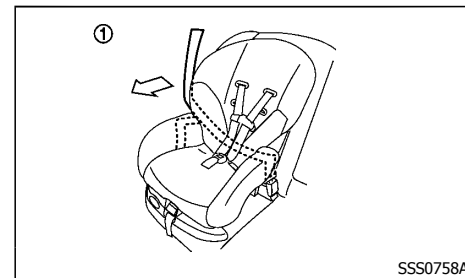

ขั้นที่ 1

แบบหันหน้าออก:

ให้แน่ใจว่าปฏิบัติตามคำแนะนำของผู้ผลิต เพื่อการใช้เบาะนั่งสำหรับเด็กอย่างเหมาะสม ปฏิบัติตามขั้นตอนต่อไป นี้ เพื่อติดตั้งเบาะนั่งสำหรับเด็กแบบหันหน้าออกลงบนเบาะหลัง โดยใช้เข็มขัดนิรภัยแบบยึดสามจุด:

1. วางเบาะนั่งสำหรับเด็กลงบนเบาะนั่ง ①

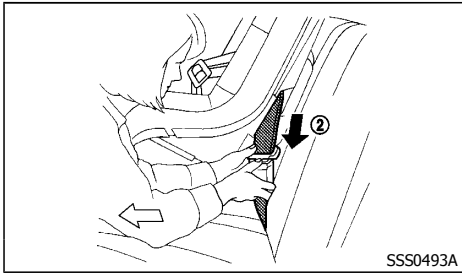

ขั้นที่ 2

- ดึงลิ้นเข็มขัดสอดผ่านเบาะนั่งสำหรับเด็ก และสอดลงในหัวเข็มขัด ② จนกระทั่งได้ยินเสียง และรู้สึกว่าคุณล็อกเรียบร้อยแล้ว
- เพื่อป้องกันสายเข็มขัดนิรภัยหย่อน จำเป็นต้องยึดเข็มขัดนิรภัยในที่ที่มีเครื่องมือล็อกติดกับเบาะนั่งสำหรับเด็ก

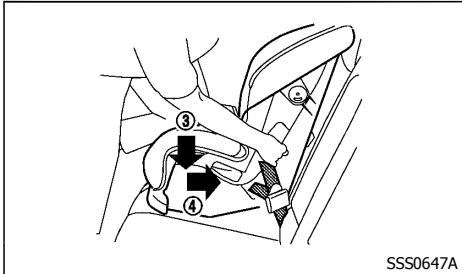

ขั้นที่ 4

- เพื่อให้เข็มขัดนิรภัยตึง; ให้ดันไปทางด้านล่าง ③ และด้านหลัง ④ ให้แน่นด้วยเข่าเข้าที่บริเวณตรงกลางของเบาะนั่งสำหรับเด็ก เพื่อดันเบาะรองนั่งและพนักพิงหลัง ขณะที่ดึงเข็มขัดนิรภัยขึ้น

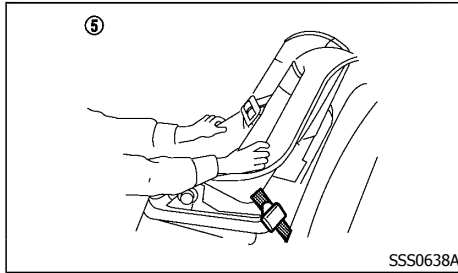

ขั้นที่ 5

- ทดสอบเบาะนั่งสำหรับเด็กก่อนที่จะให้เด็กนั่ง ⑤ ดันเบาะนั่งสำหรับเด็กไปทางซ้ายและขวา และดึงไปด้านหน้า เพื่อให้แน่ใจว่าเบาะนั่งล็อกแน่นหนาดีแล้ว
- ตรวจสอบให้แน่ใจว่าเบาะนั่งสำหรับเด็กยึดแน่นก่อนเริ่มใช้งานแต่ละครั้ง หากเบาะนั่งสำหรับเด็กหลวม ให้ทำขั้นที่ 3 ถึง 5 ซ้ำอีกครั้ง

แบบหันหลังออก:

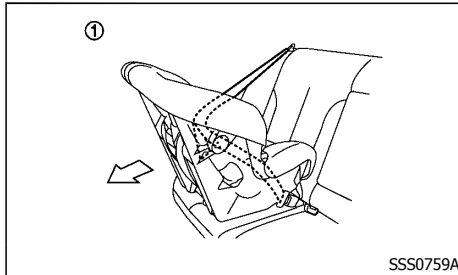

ขั้นที่ 1

ให้แน่ใจว่าปฏิบัติตามคำแนะนำของผู้ผลิต เพื่อการใช้เบาะนั่งสำหรับเด็กอย่างเหมาะสม ปฏิบัติตามขั้นตอนต่อไปนี้ เพื่อติดตั้งเบาะนั่งสำหรับเด็กแบบหันหลังออก

บนเบาะหลัง โดยใช้เข็มขัดนิรภัยแบบยึดสามจุด:

- วางเบาะนั่งสำหรับเด็กลงบนเบาะนั่ง ①

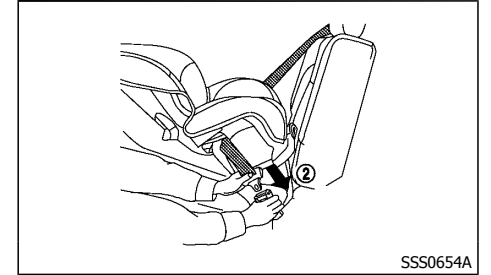

ขั้นที่ 2

- ดึงลิ้นเข็มขัดสอดผ่านเบาะนั่งสำหรับเด็ก และสอดลงในหัวเข็มขัด ② จนกระทั่งได้ยินเสียง และรู้สึกว่าคุณล็อกเรียบร้อยแล้ว
- เพื่อป้องกันสายเข็มขัดนิรภัยหย่อน จำเป็นต้องยึดเข็มขัดนิรภัยในที่ที่มีเครื่องมือล็อกติดกับเบาะนั่งสำหรับเด็ก

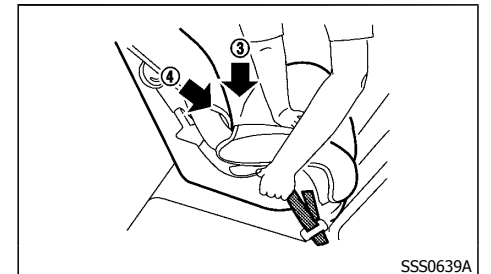

ขั้นที่ 4

- เพื่อให้เข็มขัดนิรภัยตึง; ให้ดันไปทางด้านล่าง ③ และด้านหลัง ④ ให้แน่นด้วยมือเข้าที่บริเวณตรงกลาง

ของเบาะนั่งสำหรับเด็ก เพื่อดันเบาะรองนั่งและพนัก
พิงหลัง ขณะที่ตั้งเข็มขัดนิรภัยขึ้น

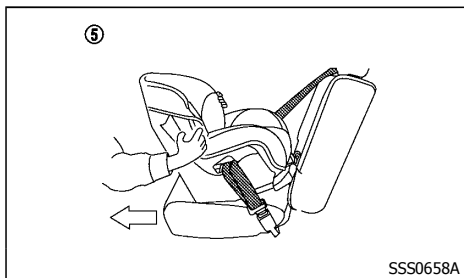

ขั้นที่ 5

- ทดสอบเบาะนั่งสำหรับเด็กก่อนที่จะให้เด็กนั่ง ⑤ ดันเบาะนั่งสำหรับเด็กไปทางซ้ายและขวา และดึงไปด้านหน้า เพื่อให้แน่ใจว่าเบาะนั่งล็อกแน่นหนาดีแล้ว
- ตรวจสอบให้แน่ใจว่าเบาะนั่งสำหรับเด็กยึดแน่นก่อนเริ่มใช้งานแต่ละครั้ง หากเบาะนั่งสำหรับเด็กหลวม ให้ทำขั้นที่ 3 ถึง 5 ซ้ำอีกครั้ง

การติดตั้งลงบนเบาะนั่งผู้โดยสารด้านหน้า

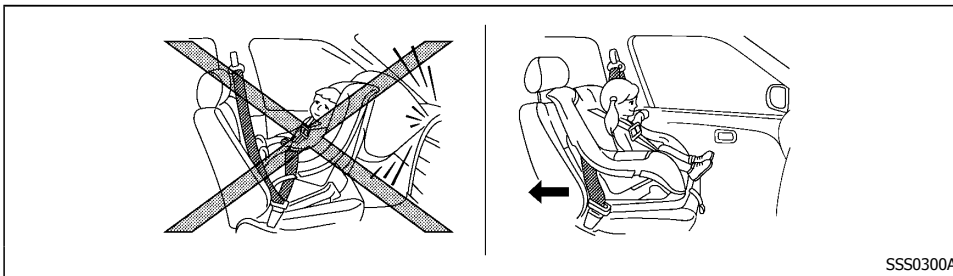

⚠ คำเตือน:

- ห้ามติดตั้งเบาะนั่งสำหรับเด็กแบบหันหลังออกบนเบาะนั่งผู้โดยสารด้านหน้า เมื่อเบาะนั่งผู้โดยสารด้านหน้าติดตั้งถุงลมเสริมความปลอดภัย ถุงลมเสริมความปลอดภัยด้านหน้าจะพองตัวอย่างรุนแรง เบาะนั่งสำหรับเด็กแบบหันหลังออกอาจถูกกระแทกจากถุงลมเสริมความปลอดภัยที่รับแรงกระแทกจากด้านหน้าในอุบัติเหตุ และอาจทำให้เด็กได้รับบาดเจ็บร้ายแรงหรือถึงแก่ชีวิตได้
- ห้ามติดตั้งเบาะนั่งสำหรับเด็กที่มีสายยึดด้านหลังบนที่เบาะนั่งด้านหน้า
- นิสสันขอแนะนำให้ติดตั้งเบาะนั่งสำหรับเด็กไว้บนเบาะนั่งด้านหลัง อย่างไรก็ตาม ถ้าท่านจำเป็นต้องติดตั้งเบาะนั่งสำหรับเด็กบนเบาะนั่งผู้โดยสารด้านหน้า ให้เลื่อนเบาะนั่งผู้โดยสารออกไปยังตำแหน่งหลังสุด
- เบาะนั่งสำหรับเด็กทารกจำเป็นต้องใช้แบบหันหลังออก ดังนั้นต้องไม่ใช่ที่เบาะนั่งผู้โดยสารด้าน

หน้า เมื่อมีถุงลมเสริมความปลอดภัยด้านหน้าผู้โดยสารอยู่

- หากไม่ใช่เข็มขัดนิรภัย จะทำให้การยึดเบาะนั่งสำหรับเด็กไม่ถูกต้อง เบาะนั่งสำหรับเด็กอาจหงายท้อง หรือไม่ได้รับการยึดและทำให้เด็กได้รับบาดเจ็บ หากหยุดรถกะทันหัน หรือรถชน

แบบหันหน้าออก:

ให้แน่ใจว่าปฏิบัติตามคำแนะนำของผู้ผลิต เพื่อการใช้เบาะนั่งสำหรับเด็กอย่างเหมาะสม ปฏิบัติตามขั้นตอนต่อไป นี้ เพื่อติดตั้งเบาะนั่งสำหรับเด็กแบบหันหน้าออกลงบนเบาะนั่งผู้โดยสารด้านหน้า โดยใช้เข็มขัดนิรภัยแบบยึดสามจุด:

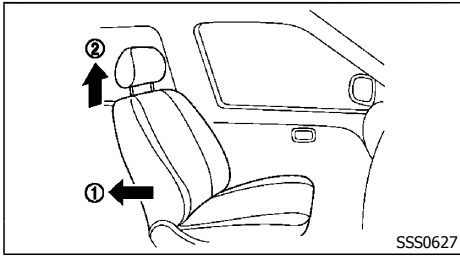

ขั้นที่ 1 และ 2

1. เลื่อนเบาะนั่งถอยไปยังตำแหน่งหลังสุด ①
2. ปรับหมอนพิงศีรษะไปอยู่ตำแหน่งที่สูงที่สุด ②
3. วางเบาะนั่งสำหรับเด็กลงบนเบาะนั่ง

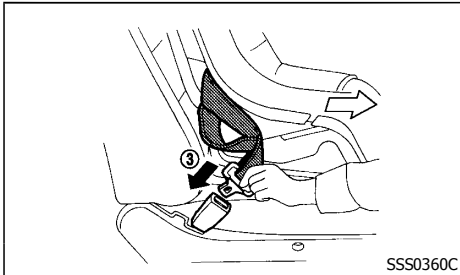

ขั้นที่ 4

4. ดึงลึนเข็มขัดสอดผ่านเบาะนั่งสำหรับเด็ก และสอดลงในหัวเข็มขัด ③ จนกระทั่งได้ยินเสียง และรู้สึกว่าคุณล็อกเรียบร้อยแล้ว
5. เพื่อป้องกันสายเข็มขัดนิรภัยหย่อน จำเป็นต้องยึดเข็มขัดนิรภัยในที่ที่มีเครื่องมือล็อกติดกับเบาะนั่งสำหรับเด็ก

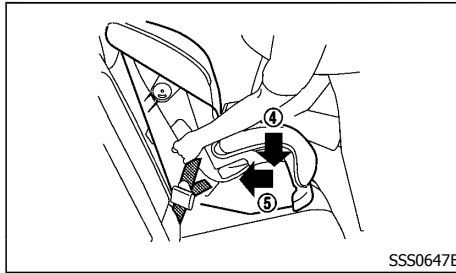

ขั้นที่ 6

6. เพื่อให้เข็มขัดนิรภัยตึง; ให้ดันไปทางด้านล่าง ④ และด้านหลัง ⑤ ให้แน่นด้วยเข่าเข่าที่บริเวณตรงกลางของเบาะนั่งสำหรับเด็ก เพื่อดันเบาะรองนั่งและพนักพิงหลัง ขณะที่ตั้งเข็มขัดนิรภัยขึ้น

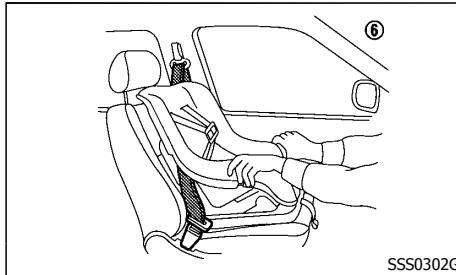

ขั้นที่ 7

7. ทดสอบเบาะนั่งสำหรับเด็กก่อนที่จะให้เด็กนั่ง ⑥ ดันเบาะนั่งสำหรับเด็กไปทางซ้ายและขวา และดึงไปด้านหน้า เพื่อให้แน่ใจว่าเบาะนั่งล็อกแน่นหนาดีแล้ว
8. ตรวจสอบให้แน่ใจว่าเบาะนั่งสำหรับเด็กยึดแน่นก่อนเริ่มใช้งานแต่ละครั้ง หากเบาะนั่งสำหรับเด็กหลวม ให้ทำขั้นที่ 4 ถึง 7 ซ้ำอีกครั้ง

ระบบความปลอดภัยเสริม (SRS)

ข้อควรระวังเกี่ยวกับระบบความปลอดภัยเสริม (SRS)

ในหมวดระบบความปลอดภัยเสริม (SRS) จะมีข้อมูลสำคัญที่เกี่ยวข้องกับถุงลมเสริมความปลอดภัยด้านหน้าฝั่งคนขับ และฝั่งผู้โดยสาร ถุงลมเสริมความปลอดภัยด้านข้าง ม่านนิรภัยด้านข้าง และเข็มขัดนิรภัยแบบ Pre-tensioner

ระบบถุงลมเสริมความปลอดภัยด้านหน้า

ระบบนี้จะช่วยรองรับแรงกระแทกบริเวณศีรษะและหน้าอกของคนขับ และ/หรือผู้โดยสารด้านหน้า เมื่อเกิดการชนทางด้านหน้าบางแบบ ถุงลมเสริมความปลอดภัยด้านหน้าได้รับการออกแบบให้พองตัว เมื่อรถมีแรงปะทะมาจากด้านหน้า

ระบบถุงลมเสริมความปลอดภัยด้านข้าง (ถ้ามีติดตั้ง)

ระบบนี้จะช่วยรองรับแรงกระแทกบริเวณหน้าอกและกระดูกเชิงกรานของคนขับ และผู้โดยสารด้านหน้า เมื่อเกิดการชนทางด้านข้างบางแบบ ถุงลมเสริมความปลอดภัยด้านข้างได้รับการออกแบบให้พองตัว เมื่อรถมีแรงปะทะมาจากด้านข้าง

ระบบม่านนิรภัยด้านข้าง (ถ้ามีติดตั้ง)

ระบบนี้จะช่วยรองรับแรงกระแทกที่ศีรษะของคนขับ ผู้โดยสารด้านหน้า และด้านหลังที่นั่งตำแหน่งติดประตู เมื่อเกิดการชนทางด้านข้างบางแบบ ม่านนิรภัยด้านข้างได้รับการออกแบบให้พองตัว เมื่อรถมีแรงปะทะมาจากด้านข้าง

ระบบความปลอดภัยเสริม SRS ออกแบบมาเพื่อเสริม

การป้องกันอุบัติเหตุ โดยเข็มขัดนิรภัยของผู้ขับและผู้โดยสาร และไม่ได้ออกแบบมาเพื่อทดแทนกัน ระบบความปลอดภัยเสริม (SRS) สามารถช่วยรักษาชีวิต และลดการบาดเจ็บที่รุนแรงได้ อย่างไรก็ตาม ถุงลมเสริมความปลอดภัยที่พองขึ้นอาจทำให้เกิดแผลถลอก หรือการบาดเจ็บอื่นๆ ถุงลมเสริมความปลอดภัยไม่ได้ป้องกันส่วนล่างของร่างกาย ควรคาดเข็มขัดนิรภัยให้ถูกต้อง และผู้โดยสารควรนั่งอยู่ห่างจากพวงมาลัยและแผงหน้าปัดในระยะเวลาที่เหมาะสมตลอดเวลา (โปรดดูที่ “เข็มขัดนิรภัย” (หน้า 1-6)) ถุงลมเสริมความปลอดภัยจะพองอย่างรวดเร็วเพื่อช่วยปกป้องผู้โดยสาร แรงปะทะจากการพองตัวของถุงลมเสริมความปลอดภัยอาจเพิ่มความเสี่ยงที่จะได้รับบาดเจ็บ ถ้าผู้โดยสารนั่งอยู่ใกล้ถุงลมเสริมความปลอดภัยมากเกินไป ในขณะที่ถุงลมพองตัว ถุงลมเสริมความปลอดภัยจะแฟบลงอย่างรวดเร็ว หลังจากถูกกระตุ้นให้ทำงาน

SRS จะทำงานเมื่อสวิตช์ถูกแจมอยู่ในตำแหน่ง “ON” เท่านั้น

เมื่อสวิตช์ถูกแจมอยู่ในตำแหน่ง “ON” ไฟเตือนระบบถุงลมเสริมความปลอดภัย SRS จะสว่างขึ้นเป็นเวลาประมาณ 7 วินาที แล้วจะดับลง ซึ่งแสดงว่าถุงลมเสริมความปลอดภัย SRS ยังทำงานได้เป็นปกติ (โปรดดูที่ “ไฟเตือนถุงลมเสริมความปลอดภัย SRS” (หน้า 1-20))

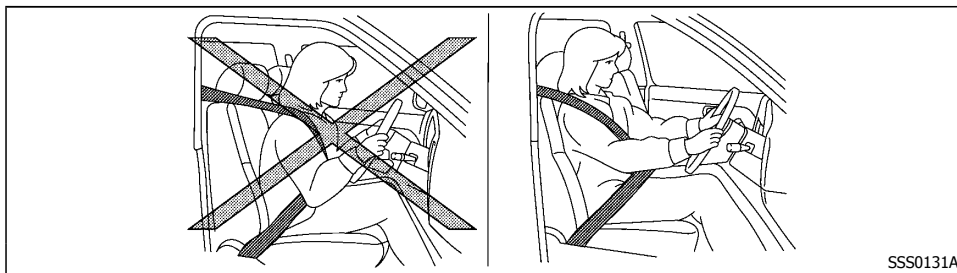

SSS0131A

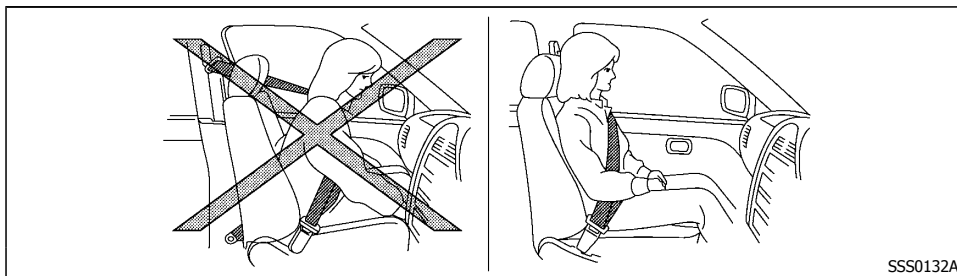

SSS0132A

เสมอ

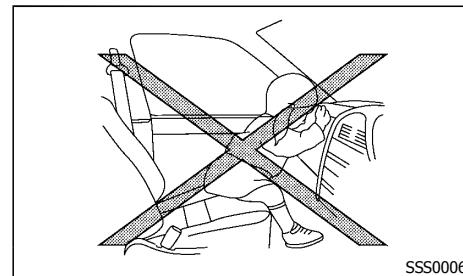

SSS0006

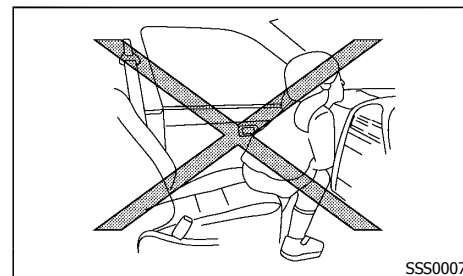

SSS0007

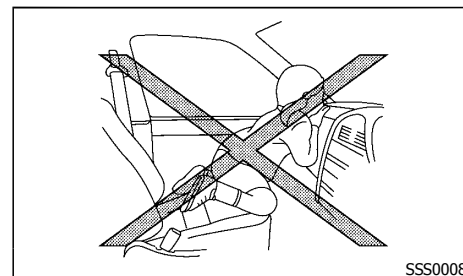

SSS0008



คำเตือน:

- โดยปกติถุงลมเสริมความปลอดภัยด้านหน้าจะไม่พองตัว ถ้าเกิดการชนทางด้านข้าง ด้านหลัง พลิกคว่ำ หรือชนด้านหน้าแต่ไม่รุนแรง ควรคาดเข็มขัดนิรภัยอยู่เสมอ เพื่อช่วยลดความเสี่ยงหรือความรุนแรงของการบาดเจ็บจากอุบัติเหตุ
- เข็มขัดนิรภัยและถุงลมเสริมความปลอดภัยด้านหน้าจะมีประสิทธิภาพสูงสุด เมื่อท่านนั่งตัวตรงและเอาหลังแนบกับพนักพิงหลัง ถุงลมเสริมความปลอดภัยด้านหน้าจะพองตัวอย่างรุนแรง

ถ้าท่านและผู้โดยสารไม่คาดเข็มขัดนิรภัย นั่งโน้มตัวไปข้างหน้า นั่งชิดด้านข้าง หรือนั่งไม่ตรงตำแหน่ง จะเพิ่มความเสี่ยงที่ท่านและผู้โดยสารจะได้รับบาดเจ็บถึงแก่ชีวิตได้หากเกิดอุบัติเหตุ นอกจากนี้ ท่านและผู้โดยสารอาจได้รับบาดเจ็บร้ายแรงหรือเสียชีวิตจากการพองตัวของถุงลมเสริมความปลอดภัยด้านหน้า ถ้านั่งพิงกับถุงลมเมื่อถุงลมพองตัว ให้นั่งเอาหลังชิดกับพนักพิงหลัง และห่างจากพวงมาลัยหรือแผงหน้าปัดในระยะเวลาที่เหมาะสมตลอดเวลา คาดเข็มขัดนิรภัย

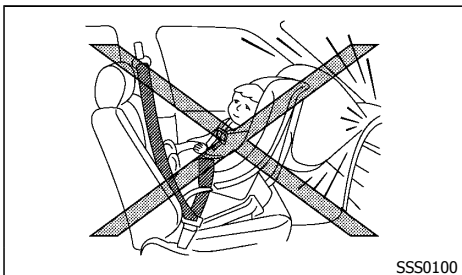
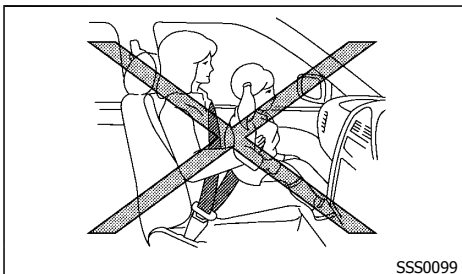
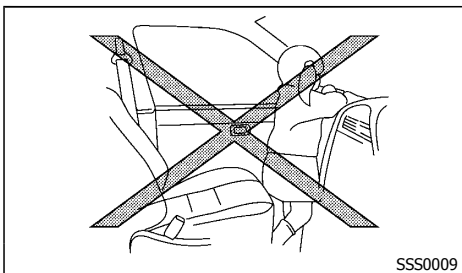

⚠ คำเตือน:

- ห้ามปล่อยให้เด็กนั่งรถโดยไม่คาดเข็มขัดนิรภัย หรือไม่นั่งบนเบาะสำหรับเด็ก ห้ามปล่อยให้เด็ก ยืนมือหรือหน้าออกนอกหน้าต่าง ห้ามอุ้มเด็กไว้ บนตักหรือในอ้อมแขน ตัวอย่างตำแหน่งการนั่งที่เป็นอันตรายแสดงอยู่ในภาพ
- เด็กอาจได้รับบาดเจ็บร้ายแรงหรือเสียชีวิต ถ้าไม่นั่งบนเบาะนั่งสำหรับเด็กอย่างเหมาะสมเมื่อถูกลม พองตัว
- ห้ามติดตั้งเบาะนั่งสำหรับเด็กแบบหันหลังออกบน เบาะนั่งด้านหน้า เนื่องจากถูกลมเสริม ความปลอดภัยด้านหน้าที่พองตัว อาจทำให้เด็ก ได้รับบาดเจ็บร้ายแรงหรือถึงแก่ชีวิตได้ (โปรดดู ที่ “เบาะนั่งสำหรับเด็ก” (หน้า 1-11))

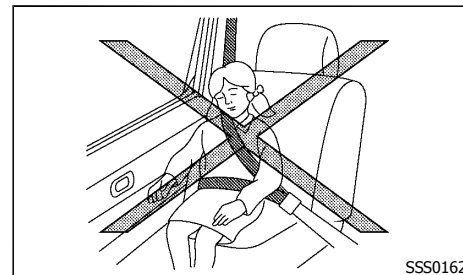
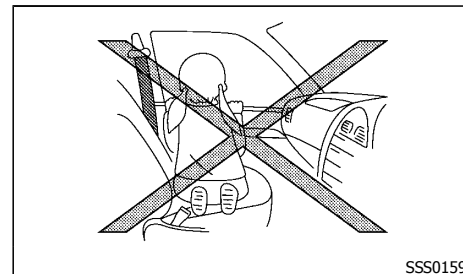
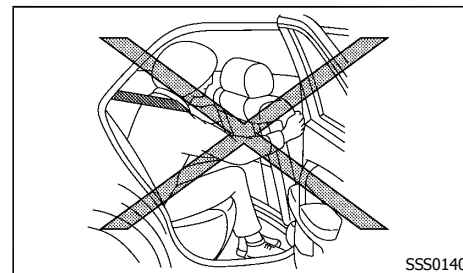
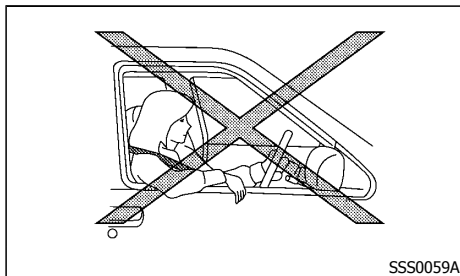

⚠ คำเตือน:

- โดยปกติ ถุงลมเสริมความปลอดภัยด้านข้างและมานนิรภัยด้านข้างจะไม่พองตัว ถ้าเกิดการชนทางด้านหน้า ด้านหลัง พลิกคว่ำ หรือชนด้านข้างแต่ไม่รุนแรง ควรคาดเข็มขัดนิรภัยอยู่เสมอเพื่อช่วยลดความเสี่ยงหรือความรุนแรงของการบาดเจ็บจากอุบัติเหตุ
- เข็มขัดนิรภัยและถุงลมเสริมความปลอดภัยด้านข้าง และมานนิรภัยด้านข้างจะมีประสิทธิภาพสูงสุด เมื่อท่านนั่งตัวตรงและเอาหลังแนบกับพนักพิงหลัง ถุงลมเสริมความปลอดภัยด้านข้างและมานนิรภัยด้านข้างจะพองตัวอย่างรุนแรง ถ้าท่านและผู้โดยสารไม่คาดเข็มขัดนิรภัย นั่งโน้มตัวไปข้างหน้า นั่งชิดด้านข้าง หรือนั่งไม่ตรงตำแหน่ง จะเพิ่มความเสี่ยงที่ท่านและผู้โดยสารจะได้รับบาดเจ็บถึงแก่ชีวิตได้หากเกิดอุบัติเหตุ
- ห้ามวางมือ ขา หรือหน้าใกล้กับถุงลมเสริมความปลอดภัยด้านข้าง และมานนิรภัยด้านข้าง บนด้านข้างพนักพิงหลังของเบาะหน้า หรือใกล้กับรางหลังคาด้านข้าง ห้ามให้ผู้โดยสารบนเบาะนั่งด้านหน้าหรือด้านหลังที่นั่งข้างประตู ยื่นแขนออกนอกกระจกหน้าต่างหรือยื่นพิงประตู ตัวอย่างตำแหน่งการนั่งที่เป็นอันตรายแสดงอยู่ในภาพ
- เมื่อนั่งบนเบาะนั่งด้านหลัง ห้ามจับที่พนักพิงหลังของเบาะนั่งด้านหน้า ถ้าถุงลมเสริมความปลอดภัยด้านข้างและมานนิรภัยด้านข้างพองตัว ท่านอาจได้รับบาดเจ็บร้ายแรง โปรดระวังโดยเจเพาะอย่างยิ่งกับเด็ก ควรเห็นยารังตัวเด็กไว้ถูกต้องเสมอ

- ห้ามใช้ผ้าคลุมเบาะบนพนักพิงหลังด้านหน้า เพราะอาจขัดขวางการพองตัวของถุงลมเสริมความปลอดภัยด้านข้าง

ระบบเข็มขัดนิรภัยแบบ Pre-tensioner

ระบบเข็มขัดนิรภัยแบบ Pre-tensioner อาจทำงานพร้อมกับระบบถุงลมเสริมความปลอดภัยในการชนบางแบบ โดยทำงานพร้อมกับชุดดึงกลับเข็มขัดนิรภัยด้านหน้า และตัวยึดเข็มขัดที่หน้าตัก (ด้านคนขับ ถ้ามีติดตั้ง) ซึ่งจะช่วยให้สายเข็มขัดกลับทันทีที่มีการชนบางแบบ ซึ่งจะช่วยให้ยารังผู้โดยสารไว้กับเบาะนั่งด้านหน้า (โปรดดูที่ "ระบบเข็มขัดนิรภัยแบบ Pre-tensioner" (หน้า 1-25))

ป้ายเตือนถุงลมเสริมความปลอดภัย

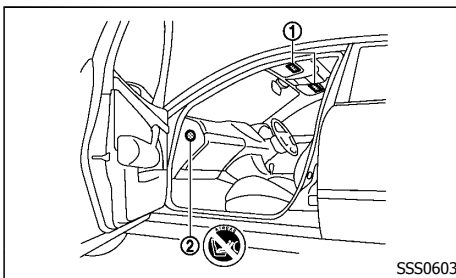

ตำแหน่งป้ายเตือน

ป้ายเตือนระบบถุงลมเสริมความปลอดภัยด้านหน้าจะติดอยู่ในรถ ตามที่แสดงในภาพ

ป้ายเตือน ① อยู่หน้าแผ่นบังแดดด้านคนขับ และ/หรือด้านผู้โดยสาร

ป้ายเตือน ② (ถ้ามีติดตั้ง) อยู่ข้างแผงหน้าปัดด้านผู้โดยสาร

ป้ายนี้จะเตือนไม่ให้ติดตั้งเบาะนั่งสำหรับเด็กแบบหันหลัง ออกบนเบาะนั่งผู้โดยสารหน้า เนื่องจากการติดตั้งเบาะนั่งสำหรับเด็กในตำแหน่งนี้อาจทำให้ทารกได้รับบาดเจ็บร้ายแรง ถ้าถุงลมเสริมความปลอดภัยพองตัวเมื่อเกิดการชน

แบบ A:



JVR0260X

① ป้ายเตือนถุงลมเสริมความปลอดภัย (ตัวอย่าง) รูป แบบ ป้ายเตือน ① เปลี่ยนแปลง ตาม รุ่น รถป้ายเตือน:

"อันตรายร้ายแรง! ห้ามติดตั้งเบาะนั่งสำหรับเด็กแบบหันหลัง ออกบนเบาะนั่งที่มีถุงลมเสริมความปลอดภัยอยู่ข้างหน้า!"

แบบ B:



① ป้ายเตือนถุงลมเสริมความปลอดภัย

ป้าย ① เตือน:

“ห้ามใช้เบาะนั่งสำหรับเด็ก หันเข้าหาเบาะนั่งที่มีการป้องกันด้วยถุงลมเสริมความปลอดภัยอยู่ด้านหน้า จะทำให้เด็กได้รับบาดเจ็บสาหัสหรือเสียชีวิตได้”

ในรถที่มีระบบถุงลมเสริมความปลอดภัยด้านหน้า ควรติดตั้งเบาะนั่งสำหรับเด็กแบบหันหลังออกบนเบาะนั่งด้านหลังเท่านั้น

เมื่อติดตั้งเบาะนั่งสำหรับเด็กในรถยนต์ของท่าน ให้ปฏิบัติตามขั้นตอนการติดตั้งของผู้ผลิตเบาะนั่งสำหรับเด็กเสมอ สำหรับข้อมูลเพิ่มเติม โปรดดูที่ “เบาะนั่งสำหรับเด็ก” (หน้า 1-11)

ไฟเตือนถุงลมเสริมความปลอดภัย SRS



ไฟเตือนถุงลมเสริมความปลอดภัยแสดง  ขึ้นบนแผงหน้าปัด จะตรวจสอบวงจรระบบถุงลมเสริมความปลอดภัย, Pre-tensioners และระบบสายไฟที่เกี่ยวข้องทั้งหมด

เมื่อสวิตช์กุญแจอยู่ที่ “ON” ไฟเตือนระบบถุงลมเสริมความปลอดภัย SRS จะสว่างขึ้นเป็นเวลาประมาณ 7 วินาที แล้วจะดับลง ซึ่งแสดงว่าระบบถุงลมเสริมความปลอดภัย SRS ทำงานเป็นปกติ

หากมีสถานะใดต่อไปนี้จะเกิดขึ้น จำเป็นต้องนำรถเข้าทำการตรวจสอบระบบถุงลมเสริมความปลอดภัย SRS และ/หรือเข็มขัดนิรภัยแบบ Pre-tensioner ที่ศูนย์บริการ:

- ไฟเตือนระบบถุงลมเสริมความปลอดภัย (SRS) สว่างค้างหลังจากประมาณ 7 วินาที
- ไฟเตือนระบบถุงลมเสริมความปลอดภัย (SRS) กระพริบเป็นครั้งคราว
- ไฟเตือนระบบถุงลมเสริมความปลอดภัย SRS ไม่สว่างขึ้นเลย

ภายใต้สถานะเหล่านี้ ถุงลมนิรภัย และ/หรือระบบเข็มขัดนิรภัยแบบ Pre-tensioner อาจทำงานผิดปกติ ซึ่งต้องได้

รับการตรวจสอบและซ่อมแซม กรุณาติดต่อศูนย์บริการนิสสันทันที

ระบบถุงลมเสริมความปลอดภัย

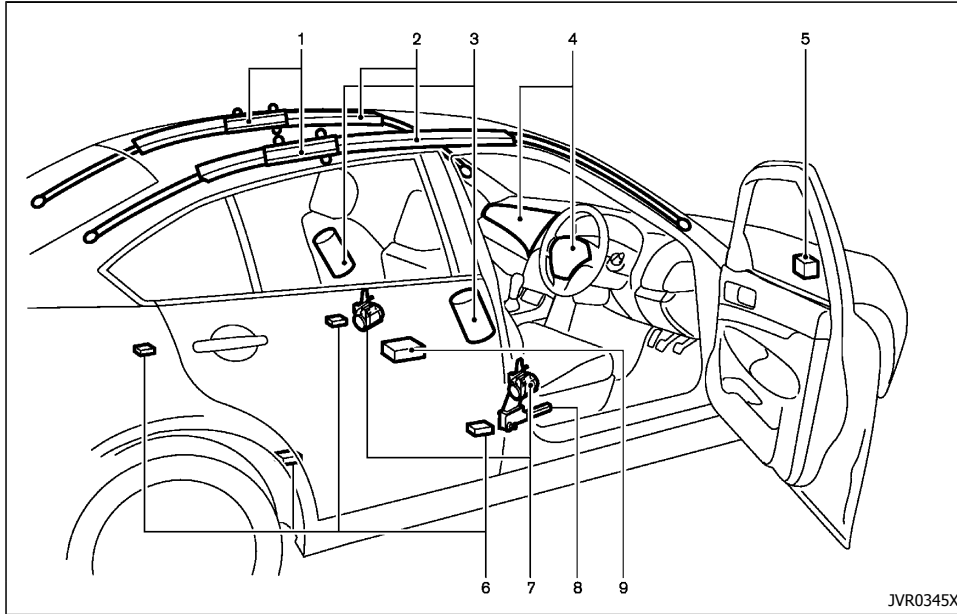

1. ตัวทำให้พองของมานนิรภัยด้านข้าง (ถ้ามีติดตั้ง)
2. มานนิรภัยด้านข้าง (ถ้ามีติดตั้ง)
3. โมดูลถุงลมเสริมความปลอดภัยด้านข้าง (ถ้ามีติดตั้ง)
4. โมดูลถุงลมเสริมความปลอดภัยด้านหน้า
5. เซ็นเซอร์ตรวจจับพื้นที่การชน
6. เซ็นเซอร์ดาวเทียม (ถ้ามีติดตั้ง)
7. ชุดดึงกลับเข็มขัดนิรภัยแบบ Pre-tensioner
8. Pre-tensioner ช่วงตัก (ถ้ามีติดตั้งสำหรับด้านคนขับ)
9. ชุดเซ็นเซอร์วิเคราะห์ถุงลมเสริมความปลอดภัย



คำเตือน:

- ห้ามวางสิ่งของใดๆ ไว้บนฝาด้านหน้าพวงมาลัย, แผงหน้าปัด, ใกล้เคียงเปิดประตูด้านหน้า และเบาะนั่งด้านหน้า ห้ามวางสิ่งของใดๆ ระหว่างผู้โดยสารและฝาด้านหน้าพวงมาลัย, บนแผงหน้าปัด, ใกล้เคียงเปิดประตูหน้า และเบาะนั่งด้านหน้า เนื่องจากสิ่งของเหล่านั้นอาจกระเด็นออกมาจนเกิดอันตราย และทำให้ได้รับบาดเจ็บ ถ้าถุงลมเสริมความปลอดภัยพองตัว
- ห้ามทำการดัดแปลงหรือปรับตั้งระบบถุงลมเสริมความปลอดภัยบางชิ้นจะร้อน ห้ามสัมผัส: เนื่องจากอาจทำให้เกิดแผลไหม้ได้อย่างรุนแรงได้
- ห้ามดัดแปลงชิ้นส่วนใดๆ หรือสายไฟของระบบถุงลมเสริมความปลอดภัย เพื่อป้องกันไม่ให้ถุงลมเสริมความปลอดภัยพองตัวโดยไม่ตั้งใจ หรือทำให้ระบบถุงลมเสริมความปลอดภัยเกิดความเสียหาย
- ห้ามดัดแปลงระบบไฟฟ้าของรถ, ระบบรองรับน้ำหนัก, โครงสร้างด้านหน้า และแผงข้างตัวถัง เนื่องจากจะมีผลกระทบต่อการทำงานของระบบถุงลมเสริมความปลอดภัย
- การเข้าไปรบกวนระบบถุงลมเสริมความปลอดภัย อาจทำให้ได้รับบาดเจ็บร้ายแรง การรบกวนรวมถึงการเปลี่ยนแปลงของพวงมาลัยและแผงหน้าปัด โดยการวางสิ่งของบนรถพวงมาลัยพวงมาลัย หรือโดยการติดตั้งอุปกรณ์เสริมรอบๆ ระบบถุงลมเสริมความปลอดภัย
- การทำงานเกี่ยวกับระบบถุงลมเสริมความปลอดภัยควร

ดำเนินการโดยศูนย์บริการนิสสัน ห้ามเปลี่ยนแปลงหรือถอดสายไฟ SRS ไม่ควรใช้อุปกรณ์ทดสอบทางไฟฟ้า หรือไขควงวัดไฟที่ไม่ได้รับอนุญาตกับระบบถุงลมเสริมความปลอดภัย

- **เชื่อมต่อชุดสายไฟ SRS จะเป็นสีเหลืองและ/หรือสีส้ม เพื่อให้สังเกตเห็นได้ง่าย**

เมื่อถุงลมเสริมความปลอดภัยพองตัว จะได้ยินเสียงดังและมีความร้อนออกมา คราวนี้ไม่เป็นอันตรายและไม่ได้แสดงว่าไฟไหม้ ควรระมัดระวังไม่สุดตมครวนี้เข้าไป เนื่องจากอาจทำให้ระคายเคืองและสาหัสได้ สำหรับผู้ที่มีปัญหาเกี่ยวกับระบบหายใจ ควรรีบออกไปสูดอากาศบริสุทธิ์ทันที

ระบบถุงลมเสริมความปลอดภัยด้านหน้า

ถุงลมเสริมความปลอดภัยด้านหน้าฝั่งคนขับติดตั้งอยู่ตรงกลางพวงมาลัย ถุงลมเสริมความปลอดภัยด้านหน้าฝั่งผู้โดยสารติดตั้งอยู่ที่แผงหน้าปัดข้างบนกล่องเก็บของระบบถุงลมเสริมความปลอดภัยด้านหน้านั้นถูกออกแบบมาให้พองตัว เมื่อเกิดการชนที่รุนแรงทางด้านหน้า แต่ก็อาจจะพองตัวหากแรงที่เกิดจากการชนรูปแบบอื่นใกล้เคียงกับแรงที่เกิดจากการชนที่รุนแรงทางด้านหน้า อาจไม่พองตัวในการชนจากด้านหน้าบางแบบ สภาพความเสียหายของรถ (หรือไม่เสียหายเลย) ไม่ได้บ่งชี้ถึงการทำงานที่ถูกต้องของระบบถุงลมเสริมความปลอดภัยด้านหน้าเสมอไป

ระบบถุงลมเสริมความปลอดภัยด้านข้าง (ถ้ามีติดตั้ง)

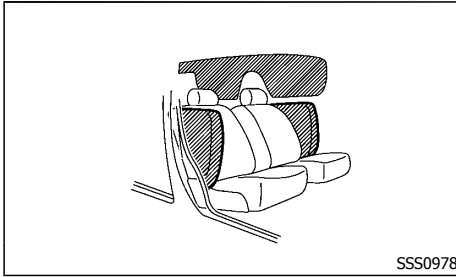

ถุงลมเสริมความปลอดภัยด้านข้างติดตั้งอยู่ที่ด้านหลังของพนักพิงหลังของเบาะนั่งด้านหน้า

ระบบถุงลมเสริมความปลอดภัยด้านข้างนั้นถูกออกแบบให้พองตัว เมื่อเกิดการชนที่รุนแรงทางด้านข้าง แต่ก็อาจจะพองตัวหากแรงที่เกิดจากการชนรูปแบบอื่นใกล้เคียงกับแรงที่เกิดจากการชนที่รุนแรงทางด้านข้าง และอาจไม่พองตัวในการชนจากด้านข้างบางแบบ สภาพความเสียหายของรถ (หรือไม่เสียหายเลย) ไม่ได้บ่งชี้ถึงการทำงานที่ถูกต้องของระบบถุงลมเสริมความปลอดภัยด้านข้างเสมอไป

ระบบม่านนิรภัยด้านข้าง (ถ้ามีติดตั้ง)

ม่านนิรภัยด้านข้างติดตั้งอยู่ที่รางหลังคา

ระบบม่านนิรภัยด้านข้างนั้นถูกออกแบบให้พองตัวเมื่อเกิดการชนที่รุนแรงทางด้านข้าง แต่ก็อาจจะพองตัวหากแรงที่เกิดจากการชนรูปแบบอื่นใกล้เคียงกับแรงที่เกิดจากการชนที่รุนแรงทางด้านข้าง และอาจไม่พองตัวในการชนจากด้านข้างบางแบบ สภาพความเสียหายของรถ (หรือไม่เสียหาย

เลย) ไม่ได้บ่งชี้ถึงการทำงานที่ถูกต้องของระบบม่านนิรภัยด้านข้างเสมอไป

สภาวะการพองตัวของถุงลมเสริมความปลอดภัย SRS

ถุงลมเสริมความปลอดภัย SRS ทำงานในกรณีที่มีแรงกระแทกทางด้านหน้าหรือด้านข้าง ซึ่งผู้โดยสารอาจได้รับบาดเจ็บสาหัส แม้ว่าจะคาดเข็มขัดนิรภัยอย่างถูกต้องแล้วก็ตาม

และอาจไม่ทำงานเมื่อแรงจากการชนถูกดูดซับ และ/หรือกระจายด้วยตัวถัง สภาพความเสียหายของรถ (หรือไม่เสียหายเลย) ไม่ได้เป็นการชี้บ่งชี้การทำงานที่ถูกต้องของระบบถุงลมเสริมความปลอดภัย SRS เสมอไป

ถุงลมเสริมความปลอดภัย SRS จะพองตัวเมื่อถุงลมเสริมความปลอดภัยด้านหน้า:

ระบบถุงลมเสริมความปลอดภัยด้านหน้าถูกออกแบบมาให้พองตัว เมื่อเกิดการชนทางด้านหน้าที่รุนแรงมาก ตัวอย่างแสดงอยู่ในภาพดังต่อไปนี้

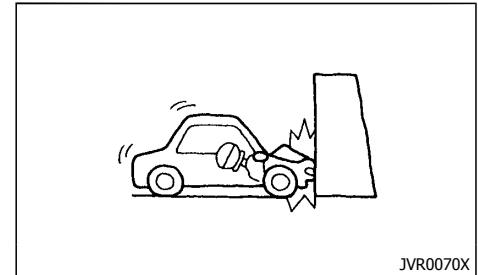

ระบบถุงลมเสริมความปลอดภัยด้านหน้าจะพองตัว ในกรณี

ที่มีแรงกระแทกเกิน 25 กม./ชม. (16 ไมล์/ชม.) จากการชนทางด้านหน้าเข้ากับผนังที่ไม่เคลื่อนที่หรือเสียรูป ระบบถุงลมเสริมความปลอดภัยด้านหน้าอาจพองตัว เมื่อช่วงล่างของรถยนต์ได้รับความเสียหายร้ายแรง

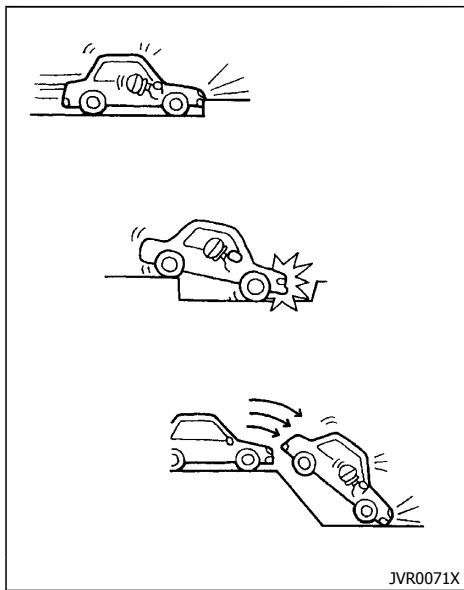

- การชนขอบ มุมทางเข้า หรือพื้นผิวที่แข็งที่ความเร็วสูง
- การตกลงในหลุมหรือคูน้ำลึก
- รถลอยกระแทกพื้นอย่างแรง

ถุงลมเสริมความปลอดภัยด้านข้าง และม่านนิรภัยด้านข้าง (ถ้ามีติดตั้ง):

ระบบถุงลมเสริมความปลอดภัยด้านข้าง และม่านนิรภัยด้านข้างถูกออกแบบมาให้พองตัว เมื่อเกิดการชนทางด้านข้างที่รุนแรงมาก ตัวอย่างแสดงอยู่ในภาพดังต่อไปนี้

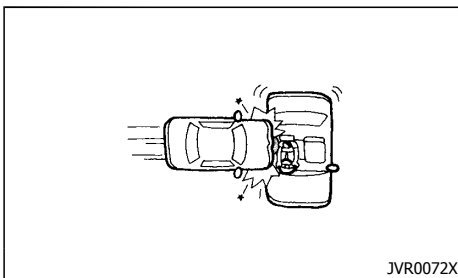

(ระบบถุงลมเสริมความปลอดภัยด้านข้าง)

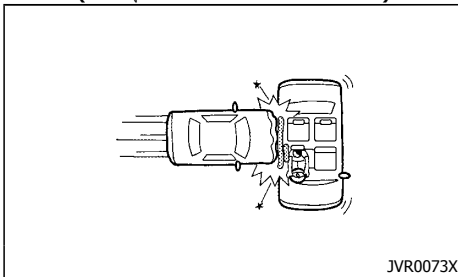

(ระบบม่านนิรภัยด้านข้าง)

- ระบบถุงลมเสริมความปลอดภัยด้านข้าง และม่านนิรภัยด้านข้างจะพองตัว ในกรณีที่มีแรงกระแทกทางด้านข้างกับรถยนต์โดยสารทั่วไปเกิน 25 กม./ชม. (16 ไมล์/ชม.)

ถุงลมเสริมความปลอดภัย SRS อาจจะไม่พองตัวเมื่อ

ถุงลมเสริมความปลอดภัย SRS อาจไม่พองตัวในกรณีที่มีการชนไม่แรงพอที่จะทำให้ถุงลมเสริมความปลอดภัย SRS พองตัว

ตัวอย่าง ถ้ารถยนต์ชนสิ่งของ เช่น รถยนต์ที่จอดอยู่หรือเสาป้ายสัญลักษณ์ ซึ่งสามารถเคลื่อนที่หรือเสียรูปได้เนื่องจากแรงกระแทก ถุงลมเสริมความปลอดภัย SRS อาจจะไม่พองตัว

ถุงลมเสริมความปลอดภัยด้านหน้า:

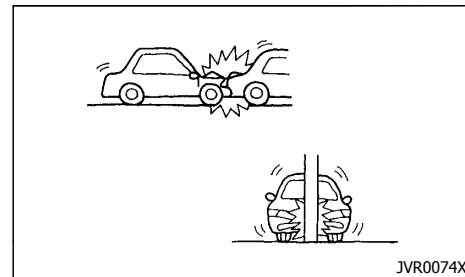

- การชนกับรถยนต์ประเภทเดียวกันที่จอดอยู่
- การชนเข้ากับเสาไฟฟ้า

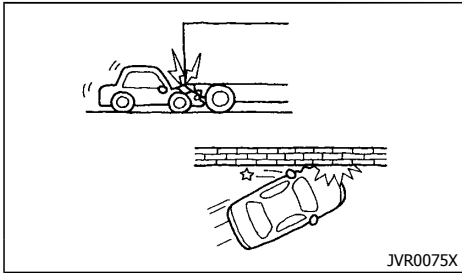

- การวิ่งชนมุดท้ายรถบรรทุก
- การชนแบบเฉียงทางด้านหน้าเข้ากับรั้วกัน

ถุงลมเสริมความปลอดภัยด้านข้าง และมานนิรภัยด้านข้าง (ถ้ามีติดตั้ง):

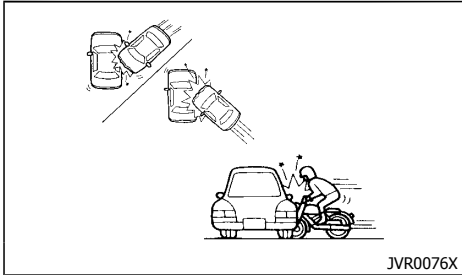

- การชนจากทางมุมด้านข้าง
- การชนทางด้านข้างกับรถสองล้อ

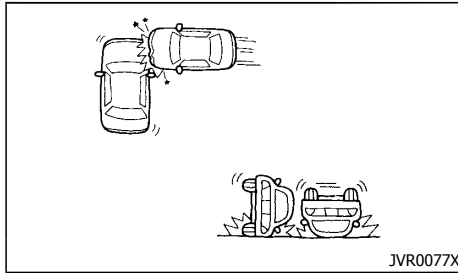

- การชนจากการกระแทกห้องเครื่องยนต์ (ห้องเก็บสัมภาระ) ทางด้านข้าง
- รถยนต์พลิกคว่ำ

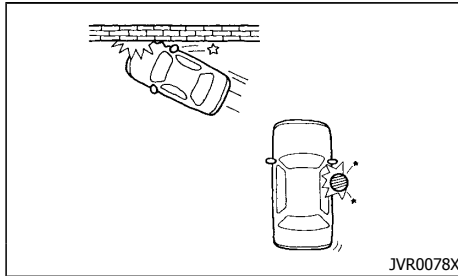

- การชนแบบเฉียงทางด้านหน้าเข้ากับรั้วกัน
- การชนเสา

ถุงลมเสริมความปลอดภัย SRS จะไม่พองตัวเมื่อเมื่อถุงลมเสริมความปลอดภัย SRS พองตัวแล้ว โมดูลถุงลมเสริมความปลอดภัยจะไม่ทำงานอีก ถ้ารถของท่านชนกับรถยนต์คันอื่นหรือวัตถุ

ตัวอย่างอื่นที่ถุงลมเสริมความปลอดภัย SRS จะไม่พองตัวแสดงอยู่ในภาพดังต่อไปนี้

ถุงลมเสริมความปลอดภัยด้านหน้า:

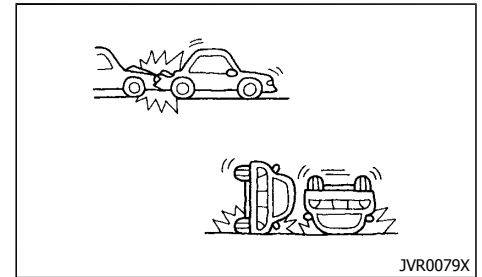

- การชนจากทางด้านข้างหรือด้านหลัง
- รถยนต์พลิกคว่ำ

ถุงลมเสริมความปลอดภัยด้านข้าง และมานนิรภัยด้านข้าง (ถ้ามีติดตั้ง):

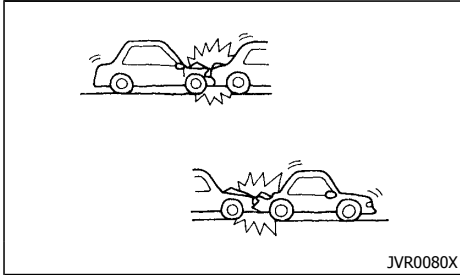

- การชนทางด้านหน้ากับรถที่จอดอยู่หรือกำลังเคลื่อนที่
- การชนทางด้านหลัง

ระบบเข็มขัดนิรภัยแบบ PRE-TENSIONER

คำเตือน:

- เข็มขัดนิรภัยแบบ Pre-tensioner ไม่สามารถนำกลับมาใช้ใหม่ได้อีก หากถูกใช้งานไปแล้ว โดยต้องเปลี่ยนทั้งชุดพร้อมกับชุดดิ่งกลับและหัวล็อก
- ในกรณีที่เกิดการชน แต่เข็มขัดนิรภัยแบบ Pre-tensioner ไม่ได้ถูกกระตุ้นให้ทำงาน ให้แน่ใจว่ามีการตรวจสอบระบบเข็มขัดนิรภัยแบบ Pre-tensioner และถ้าจำเป็น ให้เปลี่ยนใหม่โดยศูนย์บริการนิรภัย
- ห้ามดัดแปลงชิ้นส่วนใดๆ หรือสายไฟของระบบเข็มขัดนิรภัยแบบ Pre-tensioner เพื่อป้องกันไม่ให้เข็มขัดนิรภัยแบบ Pre-tensioner ทำงานโดยไม่ได้ตั้งใจ หรือทำให้ระบบเข็มขัดนิรภัยแบบ

Pre-tensioner เกิดความเสียหาย

- การปฏิบัติงานเกี่ยวกับระบบเข็มขัดนิรภัยแบบ Pre-tensioner ควรดำเนินการ โดย ศูนย์บริการนิรภัย ห้ามเปลี่ยนแปลงหรือถอดสายไฟ SRS ไม่ควรใช้อุปกรณ์ทดสอบทางไฟฟ้า หรือไขควงวัดไฟที่ไม่ได้รับอนุญาตกับระบบเข็มขัดนิรภัยแบบ Pre-tensioner
- ถ้าท่านต้องการทำลายเข็มขัดนิรภัยแบบ Pre-tensioner หรือทำลายรถ กรุณาติดต่อศูนย์บริการนิรภัย ขึ้นตอนการทำลายเข็มขัดนิรภัยแบบ Pre-tensioner ที่ถูกต้อง มีระบุไว้ในคู่มือการบริการของนิรภัย การทำลายที่ไม่ถูกต้องอาจทำให้เกิดบาดเจ็บขึ้นได้

ระบบเข็มขัดนิรภัยแบบ Pre-tensioner อาจทำงานพร้อมกับระบบถุงลมเสริมความปลอดภัยในการชนบางแบบ โดยทำงานพร้อมกับชุดดิ่งกลับเข็มขัดนิรภัย ซึ่งจะช่วยให้สายเข็มขัดกลับทันทีที่เกิดการชนบางแบบ ซึ่งจะช่วยให้ยัวร์ผู้โดยสารไว้กับเบาะนั่งด้านหลัง

เข็มขัดนิรภัยแบบ Pre-tensioner จะอยู่ในตัวยึด และชุดดิ่งกลับของเข็มขัดนิรภัยด้านหน้า เข็มขัดนิรภัยแบบนี้จะมี การ ใช้งาน เหมือน กับ เข็มขัด นิรภัย ทั่วไป เมื่อเข็มขัดนิรภัยแบบ Pre-tensioner ทำงาน จะได้ยินเสียงดังและมีควันออกมา ครุ่นนี้ไม่เป็นอันตรายและไม่ได้แสดงว่าไฟไหม้ ควรระมัดระวังไม่สูดดมควันนี้เข้าไปเนื่องจากอาจทำให้ระคายเคืองและสาหัสได้ สำหรับผู้ที่มิปัญหาเกี่ยวกับระบบหายใจ ควรรีบออกไปสูดอากาศบริสุทธิ์ทันที

ขั้นตอนการซ่อมและการเปลี่ยน



คำเตือน:

- เมื่อถุงลมเสริมความปลอดภัยพองตัวแล้ว โมดูลถุงลมเสริมความปลอดภัยจะไม่ทำงานอีก และต้องเปลี่ยนใหม่ ต้องให้ศูนย์บริการนิรภัยเปลี่ยนโมดูลถุงลมใหม่ เพราะไม่สามารถซ่อมโมดูลถุงลมที่พองตัวแล้วได้
- ถ้าเกิดความเสียหายใดๆ ขึ้นที่ด้านหน้าของตัวถังรถ ควรนำรถไปยังศูนย์บริการนิรภัย เพื่อทำการตรวจสอบระบบ ถุง ลม เสริม ความ ปลอดภัย
- ถ้าท่านต้องการทำลายระบบความปลอดภัยเสริมหรือทำลายรถ กรุณาติดต่อศูนย์บริการนิรภัย ขึ้นตอนการทำลายที่ถูกต้อง มีระบุไว้ในคู่มือการบริการของนิรภัย การทำลายที่ไม่ถูกต้องอาจทำให้เกิดบาดเจ็บขึ้นได้

ถุงลมเสริมความปลอดภัยและเข็มขัดนิรภัยแบบ Pre-tensioner ได้รับการออกแบบมาให้ใช้งานได้เพียงครั้งเดียว ถ้าไฟเตือนถุงลมเสริมความปลอดภัย SRS ทำงานเป็นปกติ หลังจากถุงลมมีการพองตัว ไฟเตือนถุงลมเสริมความปลอดภัย SRS จะสว่างค้างเพื่อเป็นการเตือนการซ่อมและการเปลี่ยน SRS ควรต้องดำเนินการโดยศูนย์บริการนิรภัยเท่านั้น

เมื่อต้องนำรถเข้ารับบริการ ควรแจ้งข้อมูลเกี่ยวกับถุงลมเสริมความปลอดภัย เข็มขัดนิรภัยแบบ Pre-tensioner และชิ้นส่วนที่เกี่ยวข้องให้กับช่างที่ทำการซ่อมบำรุง สวิตช์กุญแจควรอยู่ในตำแหน่ง "LOCK" เสมอเมื่อทำงานอยู่ใต้ฝากระโปรงหน้าหรือภายในรถ

บันทึก

บันทึก

บันทึก

2 แผงหน้าปิดและระบบควบคุม

ที่นั่งคนขับ	2-2	สวิตช์ที่ปิดน้ำฝนและที่ฉีดน้ำล้างกระจก	2-18
แผงหน้าปิด	2-3	สวิตช์ที่ปิดน้ำฝนและที่ฉีดน้ำล้างกระจกบังลมหน้า	2-18
มาตรวัดและเกาวิต	2-4	สวิตช์ไล่ฝ้า	2-19
มาตรวัดความเร็ว	2-4	แดร	2-19
มาตรวัดรอบเครื่องยนต์	2-4	กระจก	2-20
เกาวิตอุณหภูมิน้ำหล่อเย็นเครื่องยนต์	2-5	กระจกหน้าต่างไฟฟ้า	2-20
เกาวิตระดับน้ำมันเชื้อเพลิง	2-5	ชั้นรูป (ถ้ามีติดตั้ง)	2-21
การควบคุมความสว่างของแผงหน้าปิด	2-5	ชั้นรูปอัตโนมัติ	2-21
หน้าจอแสดงข้อมูลรถยนต์	2-5	ช่องจ่ายไฟ (ถ้ามีติดตั้ง)	2-22
มาตรวัดระยะทางรวม	2-8	ช่องเก็บของ	2-23
ไฟเตือน, ไฟแสดง และเสียงเตือน	2-9	กล่องเก็บของ	2-23
การตรวจสอบไฟเตือน/ไฟแสดงบนหน้าปิด	2-10	กล่องเก็บของที่คอนโซลกลาง	2-23
ไฟเตือน	2-10	กล่องเก็บของ (ถ้ามีติดตั้ง)	2-24
ไฟแสดง	2-13	ที่วางแก้วน้ำ	2-24
เสียงเตือน	2-14	ที่ใส่แว่นกันแดด	2-24
สวิตช์ไฟหน้าและสัญญาณไฟเลี้ยว	2-15	ที่แขวนเสื้อโค้ท	2-25
ไฟหน้าแบบซินอน (ถ้ามีติดตั้ง)	2-15	แผ่นบังแดด	2-25
สวิตช์ไฟหน้า	2-15	ไฟส่องสว่างภายใน	2-25
การควบคุมการปรับระดับไฟหน้า (ถ้ามีติดตั้ง)	2-16	ไฟส่องสว่างในห้องโดยสาร	2-25
สวิตช์สัญญาณไฟเลี้ยว	2-17	ไฟอ่านแผนที่	2-26
สวิตช์ไฟตัดหมอก (ถ้ามีติดตั้ง)	2-17	ไฟที่กระจกแหงหน้า (ถ้ามีติดตั้ง)	2-26
ไฟตัดหมอกหน้า (ถ้ามีติดตั้ง)	2-17	ไฟห้องเก็บสัมภาระ	2-26

ที่นั่งคนขับ

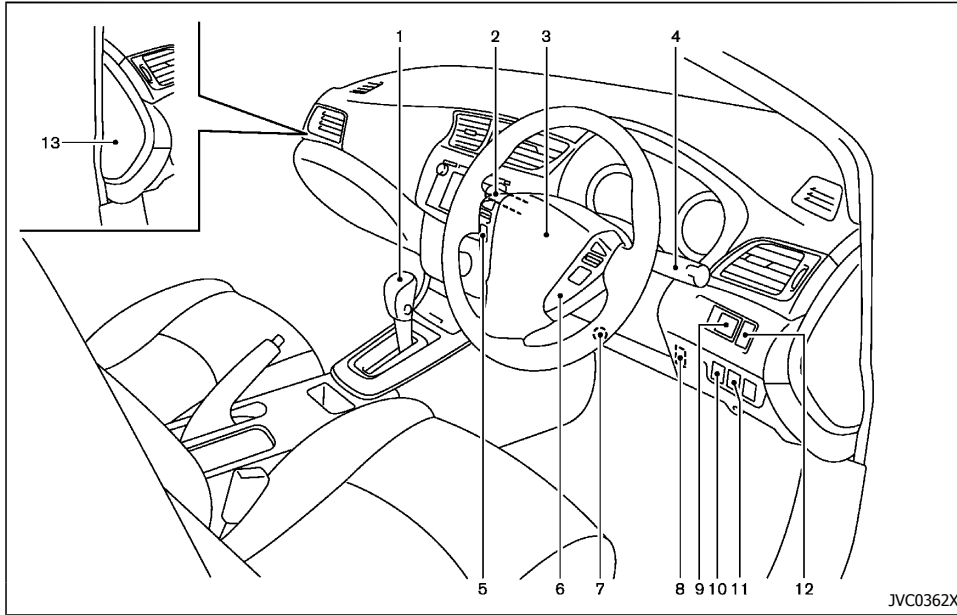

1. คันเกียร์
 - ระบบควบคุมการเปลี่ยนเกียร์แบบต่อเนื่อง (CVT)
 - เกียร์ธรรมดา (MT)
2. สวิตช์ไฟหน้า, ไฟตัดหมอก และสัญญาณไฟเลี้ยว หรือสวิตช์สวิตช์ที่ปิดน้ำฝนและที่ฉีดน้ำล้างกระจก
 - ไฟหน้า
 - สัญญาณไฟเลี้ยว
 - ไฟตัดหมอก*
 - ที่ ปิด น้ำ ฝน และ ที่ ฉีด น้ำ ล้าง กระจก

3. พวงมาลัย
 - ระบบพวงมาลัยพาวเวอร์ไฟฟ้า
 - แตร
 - ถัง ลม เสริม ความ ปลอดภัย หน้า ด้าน คน ขับ
4. สวิตช์ไฟหน้า, ไฟตัดหมอก และสัญญาณไฟเลี้ยว หรือสวิตช์สวิตช์ที่ปิดน้ำฝนและที่ฉีดน้ำล้างกระจก
 - ไฟหน้า
 - สัญญาณไฟเลี้ยว
 - ไฟตัดหมอก*
 - ที่ ปิด น้ำ ฝน และ ที่ ฉีด น้ำ ล้าง กระจก

5. ปุ่มควบคุมที่พวงมาลัย (ด้านซ้าย)
 - สวิตช์  (มาตรฐานระยะทางรวมและคอมพิวเตอร์ระยะทาง*)
 - ระบบเครื่องเสียง*
 - ระบบโทรศัพท์แบบไร้สาย Bluetooth®*
 6. ปุ่มควบคุมที่พวงมาลัย* (ด้านขวา)
 - สวิตช์ควบคุมความเร็วรถยนต์อัตโนมัติ*
 7. คันปรับระดับพวงมาลัย
 8. ที่เปิดฝากระโปรงท้าย
 9. สวิตช์ควบคุมกระจกมองข้าง
 10. สวิตช์ OFF ระบบควบคุมเสถียรภาพการทรงตัวอัตโนมัติ (VDC)*
 11. สวิตช์ควบคุมระดับไฟหน้า*
 12. สวิตช์ควบคุมความสว่างของแผงหน้าปัด
 13. ฝาปิดกล่องฟิวส์
- *: ถ้ามีติดตั้ง

แผงหน้าปัด

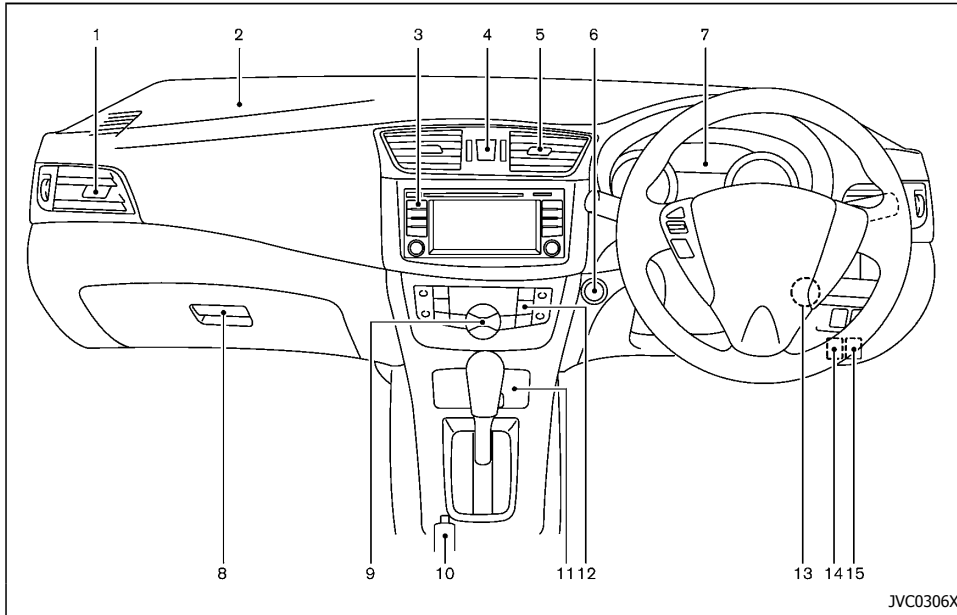

JVC0306X

- | | |
|--|---|
| 1. ช่องลมด้านข้าง | 9. ชุดควบคุมระบบปรับอากาศ |
| 2. ถูกลมเสริมความปลอดภัยด้านหน้าผู้โดยสาร | 10. เบรกมือ |
| 3. ระบบเครื่องเสียง* หรือ ระบบนำทาง** | 11. ช่องเก็บของ*/ช่องจ่ายไฟ* |
| 4. สวิตช์ไฟกะพริบฉุกเฉิน | 12. สวิตช์ไฟฟ้า |
| 5. ช่องลมกลาง | 13. สวิตช์กุญแจ (รุ่นที่ไม่มีระบบกุญแจอัจฉริยะ) |
| 6. สวิตช์กุญแจแบบปุ่มกด (รุ่นที่มีระบบกุญแจอัจฉริยะ) | 14. คันปลดล็อกฝากระโปรงหน้า |
| 7. มาตรวัดและเกจวัด | 15. คันปลดล็อกฝาปิดช่องเติมน้ำมันเชื้อเพลิง |
| 8. กลองเก็บของ | *: ถ้ามีติดตั้ง |
| | ** : โปรดดูที่คู่มือการใช้งานระบบนำทางอีกเล่มหนึ่ง (ถ้ามีติดตั้ง) |

มาตรวัดและเกจวัด

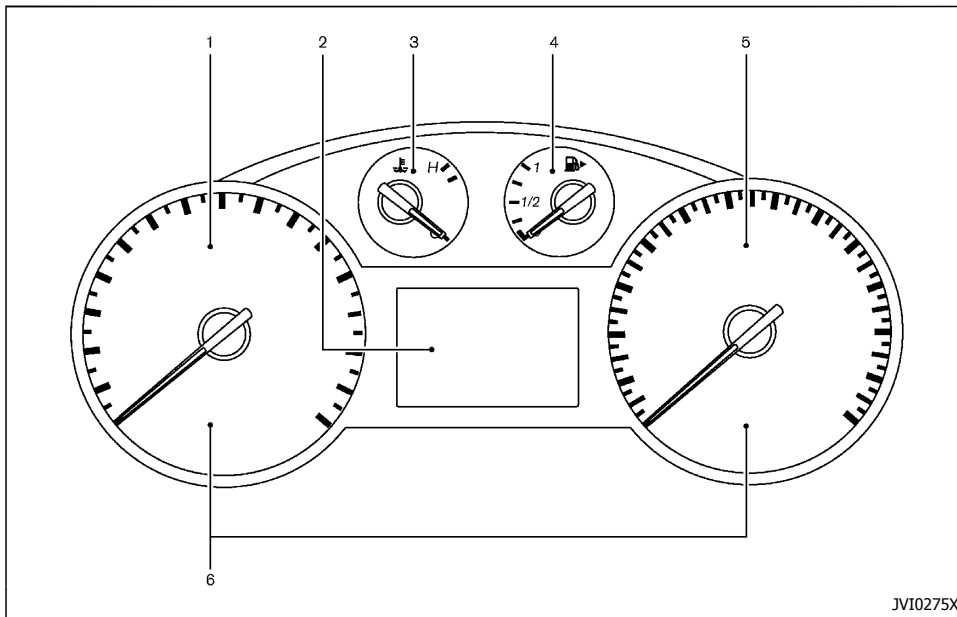

1. มาตรวัดรอบเครื่องยนต์
2. หน้าจอแสดงข้อมูลรถยนต์
 - คอมพิวเตอร์ระยะทาง*
 - อุณหภูมิอากาศภายนอก
 - ไฟแสดงตำแหน่งระบบควบคุมการเปลี่ยนเกียร์แบบต่อเนื่อง (CVT)*
 - มาตรวัดระยะทางรวม/มาตรวัดระยะทางเป็นเที่ยว
3. เกจวัดอุณหภูมิน้ำหล่อเย็นเครื่องยนต์

4. เกจวัดระดับน้ำมันเชื้อเพลิง
 5. มาตรวัดความเร็ว
 6. ไฟเตือน/ไฟแสดง
- *: ถ้ามีติดตั้ง

เข็มชี้อาจเคลื่อนที่ไปเล็กน้อยหลังจากสวิตช์กุญแจไปอยู่ที่ตำแหน่ง "OFF" หรือ "LOCK" ซึ่งไม่ใช่การทำงานผิดปกติ

มาตรวัดความเร็ว

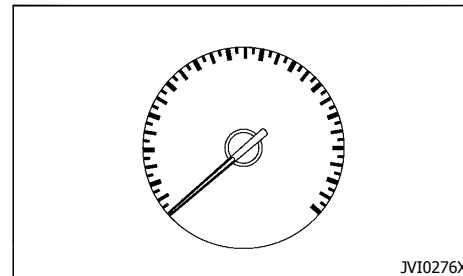

มาตรวัดความเร็วจะแสดงความเร็วของรถ

มาตรวัดรอบเครื่องยนต์

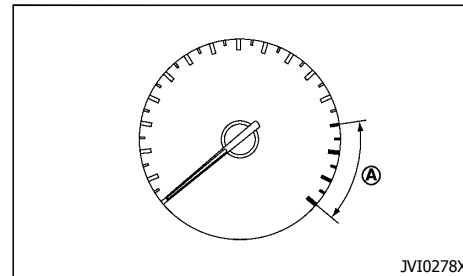

มาตรวัดรอบเครื่องยนต์จะแสดงความเร็วรอบเครื่องยนต์เป็นหน่วยรอบต่อนาที (rpm) ห้ามเร่งเครื่องยนต์จนถึงพื้นที่สีแดง **A**

เกจวัดอุณหภูมิน้ำหล่อเย็นเครื่องยนต์

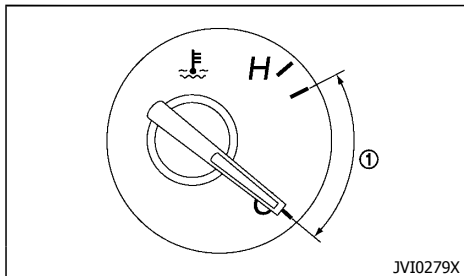

เกจวัดอุณหภูมิน้ำหล่อเย็นเครื่องยนต์จะแสดงอุณหภูมิ น้ำหล่อเย็นเครื่องยนต์

เมื่อเข็มที่เกอชี้ไปบริเวณ ① ตามภาพที่แสดง ถือว่า อุณหภูมิน้ำหล่อเย็นเครื่องยนต์เป็นปกติ

อุณหภูมิน้ำหล่อเย็นเครื่องยนต์จะแตกต่างกันไปตามอุณหภูมิ อากาศภายนอก และสภาพการขับขี่

⚠️ ข้อควรระวัง:

- ถ้าเกอบ่งชี้ว่าอุณหภูมิน้ำหล่อเย็นเครื่องยนต์อยู่ ใกล้ด้านร้อน (H) ของช่วงปกติ ให้ลดความเร็ว รถยนต์เพื่อลดอุณหภูมิ
- ถ้าเกออยู่เกินช่วงปกติ ให้หยุดรถอย่างปลอดภัย เร็วที่สุดเท่าที่จะเป็นไปได้
- ถ้าเครื่องยนต์มีความร้อนสูงผิดปกติ การขับรด ต่อไปอาจทำให้เครื่องยนต์เสียหายร้ายแรง (โปรดดูที่ "ถ้ารถของท่านมีความร้อนสูงผิดปกติ" (หน้า 6-7) สำหรับสิ่งที่ต้องปฏิบัติโดยทันที)

เกจวัดระดับน้ำมันเชื้อเพลิง

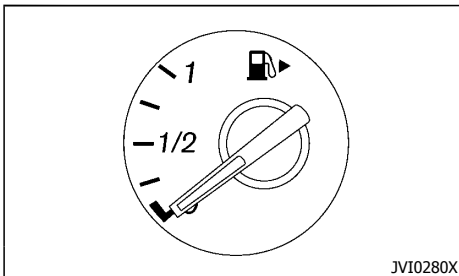

เกจวัดระดับน้ำมันเชื้อเพลิงจะแสดงระดับน้ำมันเชื้อเพลิง ในถังน้ำมันโดยประมาณเมื่อสวิตช์กุญแจอยู่ที่ตำแหน่ง "ON"

เข็มชี้ในเกจวัดอาจเคลื่อนไหวเล็กน้อยขณะเบรก เลี้ยวโค้ง เร่งความเร็ว หรือขับขึ้นหรือลงเนินตามการแกว่งตัวของ น้ำมันเชื้อเพลิงในถัง

ไฟเตือนระดับน้ำมันเชื้อเพลิงเล็กน้อย  จะสว่างขึ้น เมื่อระดับน้ำมันเชื้อเพลิงในถังเหลือน้อย ให้เติมน้ำมันเชื้อเพลิงทันทีที่สะดวกก่อนที่เข็มชี้จะลดลงถึง 0

ลูกศรชี้  จะช่วยเตือนว่าฟ้ปัดของเติมน้ำมันเชื้อเพลิง อยู่ที่ด้านขวาของตัวรถ

⚠️ ข้อควรระวัง:

ให้เติมน้ำมันเชื้อเพลิงก่อนที่เข็มชี้จะลดลงถึง 0 (น้ำมันหมดถัง)

ยังมีน้ำมันเชื้อเพลิงสำรองในถังอีกเล็กน้อยเมื่อเข็มชี้ที่ 0 (น้ำมันหมดถัง)

การควบคุมความสว่างของแผงหน้าปัด

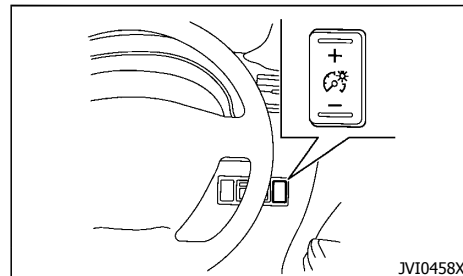

การควบคุมความสว่างของแผงหน้าปัดจะทำงานเมื่อสวิตช์ กุญแจอยู่ที่ตำแหน่ง "ON"

กดด้าน + ของสวิตช์เพื่อเพิ่มความสว่างของแผงหน้าปัด กดด้าน - ของสวิตช์เพื่อลดความสว่างของแผงหน้าปัด

เมื่อระดับความสว่างถึงจุดสูงสุดหรือต่ำสุด เสียงบี๊บจะดัง

หน้าจอแสดงข้อมูลรถยนต์

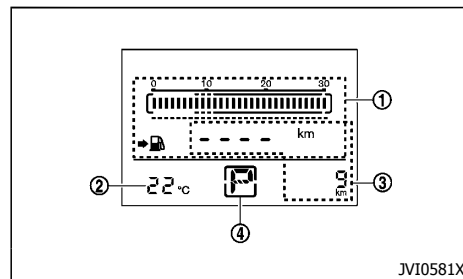

เมื่อสวิตช์กุญแจอยู่ที่ตำแหน่ง "ON" จอแสดงผลจะ แสดงข้อมูลดังต่อไปนี้:

- ① คอมพิวเตอร์ระยะทาง (ถ้ามีติดตั้ง)
—“คอมพิวเตอร์ระยะทาง (ถ้ามีติดตั้ง)” (หน้า 2-6)
- ② อุณหภูมิอากาศภายนอก
—“อุณหภูมิอากาศภายนอก” (หน้า 2-6)
- ③ มาตรวัดระยะทางรวม/มาตรวัดระยะทางเป็นเที่ยว
—“มาตรวัดระยะทางรวม/มาตรวัดระยะทางเป็นเที่ยว” (หน้า 2-8)
- ④ ไฟแสดงตำแหน่งระบบควบคุมการเปลี่ยนเกียร์แบบต่อเนื่อง (CVT) (ถ้ามีติดตั้ง)
—“ไฟแสดงตำแหน่งระบบควบคุมการเปลี่ยนเกียร์แบบต่อเนื่อง (CVT) (ถ้ามีติดตั้ง)” (หน้า 2-6)

อุณหภูมิอากาศภายนอก

อุณหภูมิอากาศภายนอกจะปรากฏเป็น °C

เมื่ออุณหภูมิอากาศภายนอกอยู่ที่ 3°C (37°F) หรือต่ำกว่า จอแสดง อุณหภูมิ อากาศภายนอก จะ กะพริบ เตือน หน้าจอจะหยุดกะพริบหลังจากผ่านไป 1 นาที หรือเมื่ออุณหภูมิอากาศภายนอกอยู่ที่ 4°C (39°F) หรือ สูงกว่า

ไฟแสดงตำแหน่งระบบควบคุมการเปลี่ยนเกียร์แบบต่อเนื่อง (CVT) (ถ้ามีติดตั้ง)

ไฟแสดงตำแหน่งระบบควบคุมการเปลี่ยนเกียร์แบบต่อเนื่อง (CVT) จะแสดงตำแหน่งของคันเลือกเกียร์เมื่อสวิตช์ถูกแฉงอยู่ที่ตำแหน่ง “ON”

คอมพิวเตอร์ระยะทาง (ถ้ามีติดตั้ง)

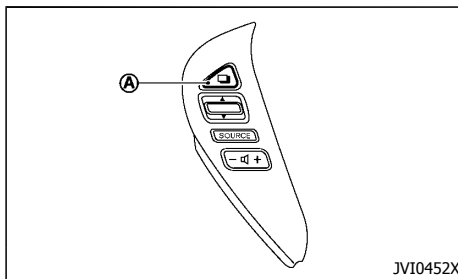

สวิตช์คอมพิวเตอร์ระยะทางถูกติดตั้งอยู่ทางด้านซ้ายมือของพวงมาลัย

เมื่อสวิตช์ถูกแฉงอยู่ที่ตำแหน่ง “ON” สามารถเลือกโหมดของคอมพิวเตอร์ระยะทางได้ โดยกด สวิตช์  **A**

ในแต่ละครั้งที่สวิตช์  **A** ถูกกด จอแสดงผลจะเปลี่ยนตามรายการข้างล่างนี้:

ตัวชี้อัตราการประหยัดน้ำมันเชื้อเพลิง (ถ้ามีติดตั้ง) → การสิ้นเปลืองน้ำมันเชื้อเพลิงโดยเฉลี่ย (เส้นกราฟและตัวเลข) → การสิ้นเปลืองน้ำมันเชื้อเพลิงโดยเฉลี่ย (ตัวเลข) → ความเร็วเฉลี่ยรถยนต์ → ระยะทางที่สามารถขับต่อได้จนน้ำมันหมดถัง (dte) → (TRIP A → TRIP B) → ตัวชี้อัตราการประหยัดน้ำมันเชื้อเพลิง

ตัวชี้อัตราการประหยัดน้ำมันเชื้อเพลิง (ถ้ามีติดตั้ง):

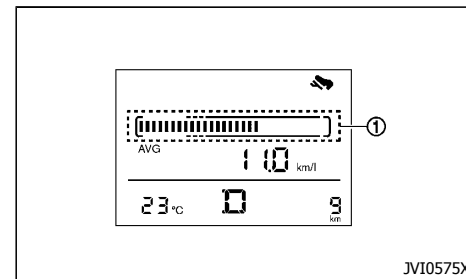

ใช้ตัวชี้อัตราการประหยัดน้ำมันเชื้อเพลิง ① เพื่อลดการสิ้นเปลืองน้ำมันเชื้อเพลิง

เมื่อตัวชี้อัตราการประหยัดน้ำมันเชื้อเพลิงอยู่บริเวณพื้นที่สีเขียว แสดงว่าได้ขับรถยนต์ในช่วงความเร็วที่ประหยัดน้ำมัน

เมื่อตัวชี้อัตราการประหยัดน้ำมันเชื้อเพลิงอยู่นอกบริเวณพื้นที่สีเขียว แสดงว่าไม่ได้ขับรถยนต์ในช่วงความเร็วที่ประหยัดน้ำมัน

ตัวชี้อัตราการประหยัดน้ำมันเชื้อเพลิงไม่แสดงขึ้นเมื่อระบบควบคุมความเร็วรถยนต์อัตโนมัติ (ถ้ามีติดตั้ง) กำลังทำงาน

การเปลี่ยนแปลงน้ำมันเชื้อเพลิงโดยเฉลี่ย (กม./ลิตร หรือ ลิตร/100กม.):

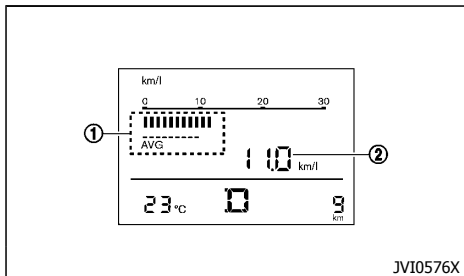

โหมดการเปลี่ยนแปลงน้ำมันเชื้อเพลิงโดยเฉลี่ยจะแสดงการเปลี่ยนแปลงน้ำมันเชื้อเพลิงในขณะนั้น และการเปลี่ยนแปลงน้ำมันเชื้อเพลิงโดยเฉลี่ยเป็นแท่งกราฟ ① การเปลี่ยนแปลงน้ำมันเชื้อเพลิงโดยเฉลี่ยยังแสดงอยู่ในตำแหน่ง ② ด้วย โหมดการเปลี่ยนแปลงน้ำมันเชื้อเพลิงโดยเฉลี่ยจะแสดงอัตราการเปลี่ยนแปลงน้ำมันเชื้อเพลิงเฉลี่ยตั้งแต่รีเซ็ตครั้งสุดท้าย การรีเซ็ตจะเสร็จสิ้นเมื่อกดสวิตช์ **A** เป็นเวลานานกว่า 1 วินาที

จอแสดงผลจะอัปเดตทุก ๆ 30 วินาที ที่ประมาณ 500 ม. (1/3 ไมล์) แรกหลังจากรีเซ็ต หน้าจอจะแสดงผลเป็น "----" และตัวเลข ② จะไม่แสดงผล

ความเร็วรถยนต์โดยเฉลี่ย (กม./ชม.):

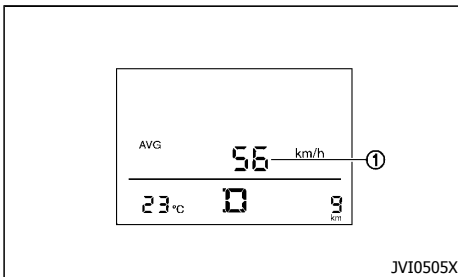

โหมดความเร็วเฉลี่ยจะแสดงความเร็วเฉลี่ย ① ตั้งแต่รีเซ็ตครั้งสุดท้าย การรีเซ็ตจะเสร็จสิ้นเมื่อกดสวิตช์ **A** เป็นเวลานานกว่า 1 วินาที จอแสดงผลจะอัปเดตทุก ๆ 30 วินาที ประมาณ 30 วินาทีแรกหลังจากรีเซ็ต หน้าจอจะแสดงผลเป็น "----"

ระยะทางที่สามารถขับต่อได้จนน้ำมันหมดถัง (dte - กม.):

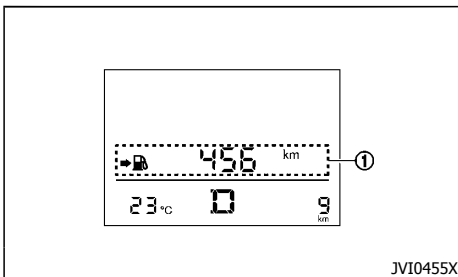

โหมดระยะทางที่สามารถขับต่อได้จนน้ำมันหมดถัง (dte) จะแสดงระยะทางโดยประมาณที่สามารถขับรถต่อไปได้ ① ก่อนที่จะต้องเติมน้ำมันใหม่อีกครั้ง ข้อมูล dte จะได้รับการ

คำนวณอย่างต่อเนื่องจากปริมาณน้ำมันเชื้อเพลิงที่เหลืออยู่ในถังและอัตราการสิ้นเปลืองน้ำมันเชื้อเพลิงที่แท้จริง จอแสดงผลจะอัปเดตทุก ๆ 30 วินาที

โหมด dte จะมีคุณลักษณะในการเตือนช่วงที่น้ำมันเชื้อเพลิงต่ำ เมื่อน้ำมันใกล้หมด โหมด dte ถูกเลือกโดยอัตโนมัติ และตัวเลขจะกะพริบเพื่อให้เห็นชัดเจน **A** เพื่อกลับไปยังโหมดที่เลือกไว้ก่อนที่การเตือนจะแสดงขึ้น

เมื่อน้ำมันเหลือน้อยกว่าเดิม การแสดงผล dte จะเปลี่ยนเป็น "----"

- ถ้าเติมน้ำมันในปริมาณน้อย หน้าจอที่แสดงอยู่ก่อนจะปิดสวิตช์ก็อาจจะยังแสดงขึ้นอยู่
- เมื่อขับรถขึ้นทางลาดชันหรือเลียว่าโค้ง น้ำมันในถังจะเคลื่อน ซึ่งอาจจะทำให้การแสดงผลเปลี่ยนไปได้

การรีเซ็ตหน้าจอ:

กดสวิตช์ **A** ให้นานกว่า 3 วินาที จอแสดงผลของการเปลี่ยนแปลงน้ำมันเชื้อเพลิงโดยเฉลี่ย อัตราความเร็วรถยนต์โดยเฉลี่ย และมาตรวัดระยะทาง (TRIP B เท่านั้น) จะถูกรีเซ็ตพร้อมกัน

มาตรวัดระยะทางรวม

มาตรวัดระยะทางรวม/มาตรวัดระยะทางเป็นเที่ยว

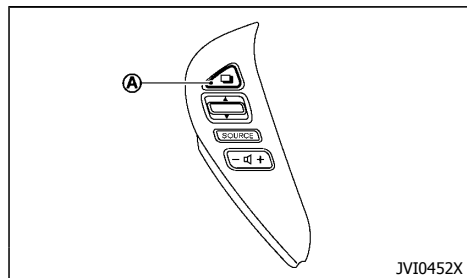
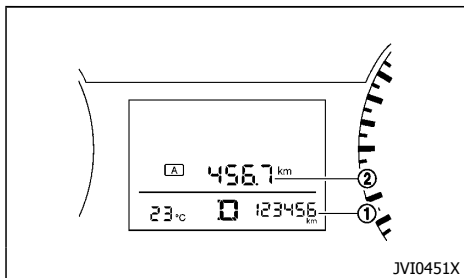

มาตรวัดระยะทางรวม/มาตรวัดระยะทางเป็นเที่ยวจะปรากฏตัวเลขขึ้นบนหน้าจอแสดงข้อมูลเมื่อสวิตช์กุญแจอยู่ที่ตำแหน่ง "ON"

มาตรวัดระยะทางรวม ① จะแสดงระยะทางทั้งหมดที่รถยนต์ถูกใช้งาน

มาตรวัดระยะทางเป็นเที่ยว ② จะแสดงระยะทางที่เดินทางเป็นเที่ยว ๆ

การเปลี่ยนหน้าจอมาตรวัดระยะทางเป็นเที่ยว:

กดสวิตช์ ① ด้านซ้ายมือของพวงมาลัยเพื่อเปลี่ยนการแสดงผลตามรายการข้างล่างนี้:























TRIP A → TRIP B → โหมดคอมพิวเตอร์ระยะทาง (ถ้ามีติดตั้ง) → TRIP A

สำหรับข้อมูลคอมพิวเตอร์ระยะทาง (ถ้ามีติดตั้ง) โปรดดูที่ "คอมพิวเตอร์ระยะทาง (ถ้ามีติดตั้ง)" (หน้า 2-6)

การรีเซ็ตมาตรวัดระยะทางเป็นเที่ยว:



กดสวิตช์ ① ประมาณ 1 วินาทีเพื่อรีเซ็ตมาตรวัดระยะทางเป็นเที่ยวให้เป็นศูนย์

ไฟเตือน, ไฟแสดง และเสียงเตือน

	ไฟเตือนระบบเบรกแบบป้องกันล้อล็อก (ABS)*		ไฟเตือนน้ำมันล่างกระจกมีระดับต่ำ*		ไฟแสดงไฟสูง
	ไฟเตือนระบบเบรก		ไฟเตือนเกียร์อยู่ที่ตำแหน่ง P*		ไฟแสดงการทำงานผิดปกติของเครื่องยนต์ (MIL)
	ไฟเตือนการชาร์จไฟ		ไฟเตือนเข็มขัดนิรภัย		ไฟแสดงระบบกันขโมย*
	ไฟเตือนประตูเปิด		ไฟเตือนระบบถุงลมเสริมความปลอดภัย (SRS)		ไฟแสดงการเปิดไฟหรี่
	ไฟเตือนพวงมาลัยพาวเวอร์ไฟฟ้า		ไฟเตือนระบบควบคุมเสถียรภาพการทรงตัวอัตโนมัติ (VDC)*		ไฟแสดงโหมด SPORT*
	ไฟเตือนแรงดันน้ำมันเครื่อง		ไฟแสดงการควบคุมความเร็วรถยนต์อัตโนมัติ*		สัญญาณไฟเลี้ยว/ไฟกะพริบฉุกเฉิน
	ไฟเตือนระบบกุญแจอัจฉริยะ*		ไฟแสดงการทำงานของการสแตร์ทเครื่องยนต์*		ไฟแสดง OFF ระบบควบคุมเสถียรภาพการทรงตัวอัตโนมัติ (VDC)*
	ไฟเตือนน้ำมันเชื้อเพลิงมีระดับต่ำ		ไฟแสดงไฟตัดหมอกหน้า*		*: ถ้ามีติดตั้ง

การตรวจสอบไฟเตือน/ไฟแสดงบน

หน้าปัด

เมื่อปิดประตูทุกบาน เข้าเบรกมือ คาดเข็มขัดนิรภัย แล้วให้สวิตช์กุญแจอยู่ที่ตำแหน่ง "ON" โดยไม่สตาร์ทเครื่องยนต์ ไฟต่อไปนี้จะสว่างขึ้น (ถ้ามีติดตั้ง): , , .

PS

ไฟต่อไปนี้ (ถ้ามีติดตั้ง) จะสว่างขึ้นชั่วคราวแล้วดับลง:

, , , SPORT, , , .

ถ้าไฟดวงใดไม่สว่างขึ้น หรือทำงานต่างจากที่อธิบาย อาจแสดงว่าหลอดไฟขาดและ/หรือระบบทำงานผิดปกติ ให้นำรถไปยังศูนย์บริการนิสสันเพื่อตรวจสอบและทำการซ่อมแซมทันที ถ้าจำเป็น

ไฟเตือน

ไฟเตือนระบบเบรกแบบป้องกันล้อล็อก (ABS) (ถ้ามีติดตั้ง)

เมื่อสวิตช์กุญแจอยู่ที่ตำแหน่ง "ON" ไฟเตือนระบบเบรกแบบป้องกันล้อล็อก (ABS) จะสว่างขึ้นแล้วจะดับลง แสดงว่าระบบ ABS กำลังทำงาน

ถ้าไฟเตือน ABS สว่างขึ้นขณะเครื่องยนต์ทำงานหรือขณะขับขี่แสดงว่า ABS อาจทำงานผิดปกติ นารถเข้ารับการตรวจสอบที่ศูนย์บริการนิสสันทันที

ถ้า ABS ทำงานผิดปกติ ฟังก์ชันป้องกันล้อล็อกจะหยุดทำงาน ซึ่งระบบเบรกจะทำงานเป็นปกติ แต่ไม่มีการช่วยป้องกันล้อล็อก (โปรดดูที่ "ระบบเบรก" (หน้า 5-21))

ไฟเตือนระบบเบรก

คำเตือน:

- ถ้าระดับน้ำมันเบรกอยู่น้อยกว่าเครื่องหมายต่ำสุดบนกระปุกน้ำมันเบรก ห้ามขับรถจนกว่าระบบเบรกจะได้รับการตรวจสอบจากศูนย์บริการนิสสัน
- ถึงแม้ท่านจะคิดว่ายังปลอดภัยที่จะขับรถต่อไปได้ให้ใช้วิธีลากรถแทนเนื่องจากอาจเกิดอันตรายได้
- การเหยียบแป้นเบรกโดยที่เครื่องยนต์ไม่ทำงาน และ/หรือในขณะที่น้ำมันเบรกต่ำ จะต้องเพื่อระยะหยุดมากขึ้นและต้องใช้แรงและระยะเหยียบแป้นเบรกมากขึ้นด้วย

ไฟเตือนระบบเบรกจะแสดงการทำงานของระบบเบรกมือ ระดับน้ำมันเบรกในระบบต่ำ และการทำงานผิดปกติของระบบเบรกแบบป้องกันล้อล็อก (ABS)

ไฟเตือนเบรกมือ:

เมื่อสวิตช์กุญแจอยู่ที่ตำแหน่ง "ON" ไฟเตือนเบรกจะสว่างขึ้น เมื่อสตาร์ทเครื่องยนต์และปลดเบรกมือ ไฟเตือนเบรกจะดับลง

ถ้าเบรกมือถูกปลดไม่สุด ไฟเตือนเบรกมือจะยังคงสว่างอยู่ก่อนขับรถ ให้แน่ใจว่าไฟเตือนเบรกมือได้ดับลงแล้ว (โปรดดูที่ "เบรกมือ" (หน้า 3-21))

ไฟเตือนน้ำมันเบรกต่ำ:

ถ้าไฟเตือนระบบเบรกสว่างขึ้นขณะเครื่องยนต์ทำงานหรือขณะขับขี่โดยที่ไม่ได้ใช้เบรกมือ อาจแสดงว่าระดับน้ำมันเบรกต่ำ

เมื่อไฟเตือนระบบเบรกสว่างขึ้นขณะขับขี่ ให้หยุดรถในที่ที่ปลอดภัยทันที ดับเครื่องยนต์และตรวจสอบระดับน้ำมันเบรก ถ้าระดับน้ำมันเบรกอยู่ที่ขีดต่ำสุด ให้เติมน้ำมันเบรกตามจำเป็น (โปรดดูที่ "น้ำมันเบรก" (หน้า 8-13))

ถ้าน้ำมันเบรกอยู่ในระดับที่เพียงพอ ให้นำรถเข้ารับการตรวจสอบระบบเบรกที่ ศูนย์บริการนิสสันทันที

ไฟเตือนระบบเบรกแบบป้องกันล้อล็อก (ABS) (ถ้ามีติดตั้ง):

เมื่อปลดเบรกมือและระดับน้ำมันเบรกมีเพียงพอ ถ้าทั้งไฟเตือนระบบเบรก และไฟเตือนระบบเบรกแบบป้องกันล้อล็อก (ABS) สว่างขึ้น อาจแสดงว่า ABS ทำงานผิดปกติ ให้นำรถไปยังศูนย์บริการนิสสันเพื่อตรวจสอบเบรกและทำการซ่อมแซมทันที ถ้าจำเป็น (โปรดดูที่ "ไฟเตือนระบบเบรกแบบป้องกันล้อล็อก (ABS) (ถ้ามีติดตั้ง)" (หน้า 2-10))

ไฟเตือนการชาร์จไฟ

เมื่อสวิตช์กุญแจอยู่ที่ตำแหน่ง "ON" ไฟเตือนการชาร์จไฟจะสว่างขึ้น หลังจากสตาร์ทเครื่องยนต์ ไฟเตือนการชาร์จไฟจะดับลง ซึ่งแสดงว่าระบบชาร์จทำงานเป็นปกติ

ถ้าไฟเตือนการชาร์จไฟสว่างขึ้นขณะเครื่องยนต์ทำงานหรือขณะขับขี่ แสดงว่าระบบชาร์จไฟอาจทำงานผิดปกติ และ อาจ ต้อง นำ รถ เข้า ศูนย์ บริการ นิส สัน

เมื่อไฟเตือนการชาร์จไฟสว่างขึ้นขณะขับขี่ ให้หยุดรถในที่ที่ปลอดภัยทันที ดับเครื่องยนต์และตรวจสอบสายพานได

ชาร์จ ถ้าสายพานไคชาร์จหย่อน, แดกร้าว หรือขาด ต้องทำการซ่อมแซมระบบชาร์จไฟ (โปรดดูที่ "สายพาน" (หน้า 8-11))

ถ้าสายพานไคชาร์จอยู่ในสภาพปกติ แต่ไฟเดือนการชาร์จไฟยังคงสว่างอยู่ ให้นำรถเข้ารับการตรวจสอบระบบชาร์จไฟที่ศูนย์บริการนิสสันทันที



ข้อควรระวัง:

ห้ามขับรถต่อถ้าสายพานไคชาร์จหย่อน แดกร้าว หรือขาด



ไฟเดือนประตูเปิด

เมื่อสวิตช์กุญแจอยู่ที่ตำแหน่ง "ON" ไฟเดือนประตูเปิดจะสว่างขึ้น ถ้าประตูบานใดบานหนึ่งเปิดอยู่หรือปิดไม่สนิท



ไฟเดือนพวงมาลัยพาวเวอร์ไฟฟ้า

เมื่อสวิตช์กุญแจอยู่ที่ตำแหน่ง "ON" ไฟเดือนพวงมาลัยพาวเวอร์ไฟฟ้าจะสว่างขึ้น หลังจากสตาร์ทเครื่องยนต์ ไฟเดือนพวงมาลัยพาวเวอร์ไฟฟ้าจะดับลง ซึ่งแสดงว่าระบบพวงมาลัยพาวเวอร์ไฟฟ้าทำงานปกติ

ถ้าไฟเดือนพวงมาลัยพาวเวอร์ไฟฟ้าสว่างขึ้น ขณะเครื่องยนต์ทำงานแสดงว่าระบบพวงมาลัยพาวเวอร์ไฟฟ้าอาจทำงานผิดปกติและอาจต้องเข้ารับบริการ นำรถเข้ารับการตรวจสอบระบบพวงมาลัยพาวเวอร์ไฟฟ้าที่ศูนย์บริการนิสสันทันที

เมื่อไฟเดือนพวงมาลัยพาวเวอร์ไฟฟ้าสว่างขึ้นเมื่อเครื่องยนต์กำลังทำงาน กำลังที่ช่วยการบังคับเลี้ยวจะหยุดการทำงาน แต่ท่านยังสามารถควบคุมรถยนต์ได้อยู่ใน

ขณะนั้น จะต้องใช้แรงมากขึ้นในการบังคับพวงมาลัย โดยเฉพาะเมื่อเลี้ยวโค้งหักมุม และที่ความเร็วต่ำ (โปรดดูที่ "พวงมาลัยพาวเวอร์ไฟฟ้า" (หน้า 5-20))



ไฟเดือนแรงดันน้ำมันเครื่อง

เมื่อสวิตช์กุญแจอยู่ที่ตำแหน่ง "ON" ไฟเดือนแรงดันน้ำมันเครื่องจะสว่างขึ้น หลังจากสตาร์ทเครื่องยนต์ ไฟเดือนแรงดันน้ำมันเครื่องจะดับลง ซึ่งแสดงว่าเซ็นเซอร์วัดแรงดันน้ำมันเครื่องในรถยนต์ทำงานปกติ

ถ้าไฟเดือนแรงดันน้ำมันเครื่องสว่างขึ้นขณะเครื่องยนต์ทำงานแสดงว่าแรงดันน้ำมันเครื่องต่ำ

ให้หยุดรถให้เร็วที่สุดเท่าที่จะเป็นไปได้ ให้หยุดรถทันทีและติดต่อศูนย์บริการนิสสัน



ข้อควรระวัง:

- การปล่อยให้เครื่องยนต์ทำงานโดยที่ไฟเดือนแรงดันน้ำมันเครื่องสว่างอยู่จะทำให้เครื่องยนต์เสียหายร้ายแรง
- ไฟเดือนแรงดันน้ำมันเครื่องไม่ได้ออกแบบมาเพื่อใช้แสดงระดับน้ำมันเครื่องต่ำ ควรตรวจสอบระดับน้ำมันเครื่องโดยใช้ก้านวัดระดับ (โปรดดูที่ "น้ำมันเครื่อง" (หน้า 8-9))



ไฟเดือนระบบกุญแจอัจฉริยะ (ถ้ามีติดตั้ง)

หลังจากที่สวิตช์กุญแจอยู่ที่ตำแหน่ง "ON" ไฟจะสว่างขึ้นประมาณ 2 วินาที แล้วจึงดับลง

ไฟจะสว่างหรือกะพริบดังนี้:

- ไฟจะกะพริบสีเหลืองเมื่อประตูปิด โดยที่กุญแจอัจฉริยะอยู่ภายนอกรถยนต์ และสวิตช์กุญแจอยู่ที่ตำแหน่ง "ACC" หรือ "ON" ดูให้แน่ใจว่ากุญแจอัจฉริยะอยู่ในรถ
- ไฟกะพริบสีเขียวเมื่อแบตเตอรี่ของกุญแจอัจฉริยะกำลังจะหมด เปลี่ยนแบตเตอรี่ก่อนใหม่ (โปรดดูที่ "แบตเตอรี่" (หน้า 8-18))
- ไฟสว่างขึ้นเป็นสีเหลืองเพื่อเตือนว่าเกิดการทำงานผิดปกติของระบบล็อกพวงมาลัยไฟฟ้า หรือ ระบบกุญแจอัจฉริยะ

ถ้าไฟเดือนสว่างขึ้นเป็นสีเหลืองเมื่อเครื่องยนต์หยุดทำงาน อาจไม่สามารถปลดล็อกพวงมาลัย หรือสตาร์ทเครื่องยนต์ได้ ถ้าไฟสว่างขึ้นระหว่างที่เครื่องยนต์ยังทำงานอยู่ ท่านสามารถขับรถยนต์ต่อไป อย่างไรก็ตามในกรณีต่อไปนี้ ให้ติดต่อศูนย์บริการนิสสันเพื่อซ่อมแซมให้เร็วที่สุดเท่าที่จะทำได้



ไฟเดือนน้ำมันเชื้อเพลิงมีระดับต่ำ

ไฟเดือนน้ำมันเชื้อเพลิงมีระดับต่ำจะสว่างขึ้น เมื่อระดับน้ำมันเชื้อเพลิงในถังเหลือน้อย ให้เติมน้ำมันเชื้อเพลิงทันทีที่สะดวกก่อนที่เกจวัดระดับน้ำมันเชื้อเพลิงจะชี้ไป 0 (น้ำมันหมดถัง)

ยังมีน้ำมันเชื้อเพลิงสำรองในถังอีกเล็กน้อยเมื่อเกจวัดน้ำมันเชื้อเพลิงชี้ไป 0 (น้ำมันหมดถัง)



ไฟเดื่อนน้ำล้างกระจกมีระดับต่ำ (ถ้ามีติดตั้ง)

ไฟเดื่อนนี้จะสว่างขึ้นเมื่อระดับน้ำยาล้างกระจกในถังพักเหลือน้อย เติมน้ำยาล้างกระจกตามความจำเป็น (โปรดดูที่ “น้ำยาล้างกระจก” (หน้า 8-17))



ไฟเดื่อนเกียรอยู่ที่ตำแหน่ง P (ถ้ามีติดตั้ง)

ไฟเดื่อนจะกะพริบเป็นสีแดง เมื่อสวิตช์ถูกกดเพื่อไห้เครื่องยนต์หยุดทำงาน โดยที่คันเกียรอยู่ที่ตำแหน่งอื่นนอกจาก “P” (จอด)

หากไฟเดื่อนนี้ปรากฏขึ้น ให้เลื่อนคันเกียรไปที่ตำแหน่ง “P” (จอด) หรือ กดสวิตช์ถูกแกลงไปที่ตำแหน่ง “ON”

เสียงเตือนภายในจะดังขึ้นเช่นกัน

โปรดดูที่ “ระบบถูกแฉ้อจรัยะ (ถ้ามีติดตั้ง)” (หน้า 3-7)



ไฟเดื่อนเข็มขัดนิรภัย

แบบ A:

เมื่อสวิตช์ถูกแกลงอยู่ที่ตำแหน่ง “ON” ไฟเดื่อนเข็มขัดนิรภัยจะสว่างขึ้น ไฟเดื่อนจะดับลงก็ต่อเมื่อผู้โดยสารด้านหน้าคาดเข็มขัดนิรภัย (โปรดดูที่ “เข็มขัดนิรภัย” (หน้า 1-6))

เมื่อความเร็วรถยนต์เกิน 15 กม./ชม. (10 ไมล์/ชม.) ไฟจะกะพริบและเสียงเตือนจะดังจนกว่าผู้โดยสารด้านหน้าจะคาดเข็มขัดนิรภัย เสียงเตือนจะดังต่อไปเรื่อยๆ ประมาณ 90 วินาที จนกว่าจะคาดเข็มขัดนิรภัย

แบบ B:

เมื่อสวิตช์ถูกแกลงอยู่ที่ตำแหน่ง “ON” ไฟเดื่อนเข็มขัดนิรภัยจะสว่างขึ้น ไฟเดื่อนจะดับลงก็ต่อเมื่อคนขับคาดเข็มขัดนิรภัย (โปรดดูที่ “เข็มขัดนิรภัย” (หน้า 1-6))

เมื่อรถยนต์วิ่งเร็วกว่า 15 กม./ชม. (10 ไมล์/ชม.) ไฟจะกะพริบและเสียงเตือนจะดังจนกว่าคนขับจะคาดเข็มขัดนิรภัย เสียงเตือนจะดังต่อไปเรื่อยๆ ประมาณ 90 วินาที จนกว่าจะคาดเข็มขัดนิรภัย

แบบ C:

เมื่อสวิตช์ถูกแกลงอยู่ที่ตำแหน่ง “ON” ไฟเดื่อนเข็มขัดนิรภัยจะสว่างขึ้น ไฟเดื่อนจะดับลงก็ต่อเมื่อคนขับคาดเข็มขัดนิรภัย (โปรดดูที่ “เข็มขัดนิรภัย” (หน้า 1-6))



ไฟเดื่อนระบบถุงลมเสริมความปลอดภัย (SRS)

เมื่อสวิตช์ถูกแกลงอยู่ที่ตำแหน่ง “ON” ไฟเดื่อนระบบถุงลมเสริมความปลอดภัย (SRS) จะสว่างขึ้นเป็นเวลา 7 วินาที แล้วจะดับลง ซึ่งแสดงว่าระบบถุงลมเสริมความปลอดภัย SRS ทำงานปกติ

ถ้าไฟเดื่อนต่อไปนี้เกิดขึ้น แสดงว่าระบบถุงลมเสริมความปลอดภัย SRS และเข็มขัดนิรภัยแบบ pre-tensioner ต้องได้รับ

การบริการ ให้นำรถไปยังศูนย์บริการนิสสันเพื่อตรวจสอบและทำการซ่อมแซมทันที ถ้าจำเป็น

- ไฟเดื่อนระบบถุงลมเสริมความปลอดภัย (SRS) สว่างนานกว่า 7 วินาที
- ไฟเดื่อนระบบถุงลมเสริมความปลอดภัย (SRS) กะพริบเป็นครั้งคราว

- ไฟเดื่อนระบบถุงลมเสริมความปลอดภัย (SRS) ไม่สว่างขึ้นเลย

ระบบถุงลมเสริมความปลอดภัย SRS และ/หรือเข็มขัดนิรภัยแบบ pre-tensioner อาจทำงานผิดพลาดหรือไม่ทำงานจนกว่าจะได้รับการตรวจและซ่อมแซม (โปรดดูที่ “ระบบความปลอดภัยเสริม (SRS)” (หน้า 1-16))



ไฟเดื่อนระบบควบคุมเสถียรภาพการทรงตัวอัตโนมัติ (VDC) (ถ้ามีติดตั้ง)

เมื่อสวิตช์ถูกแกลงอยู่ที่ตำแหน่ง “ON” ไฟเดื่อนระบบ VDC จะสว่างขึ้นแล้วจะดับลง ซึ่งแสดงว่าระบบ VDC ทำงานเป็นปกติ

ไฟเดื่อนจะกะพริบเมื่อระบบ VDC กำลังทำงาน เมื่อไฟเดื่อนกะพริบระหว่างการขับขี่ แสดงว่ากำลังทำการขับขี่ในสภาวะถนนลื่น และค่าจำกัดความสามารถในการเกาะถนนกำลังจะเกิน

ถ้าไฟเดื่อนสว่างขึ้น เมื่อสวิตช์ถูกแกลงอยู่ที่ตำแหน่ง “ON” แสดงว่าระบบ VDC อาจทำงานผิดปกติ และอาจต้องนำรถเข้ารับ

การบริการ ให้นำรถไปยังศูนย์บริการนิสสันเพื่อตรวจสอบและทำการซ่อมแซมทันที ถ้าจำเป็น

ถ้าระบบมีการทำงานผิดปกติ ฟังก์ชันการทำงานของระบบ VDC จะถูกยกเลิก แต่ยังสามารถทำการขับขี่รถยนต์ได้ (โปรดดูที่ “ระบบควบคุมเสถียรภาพการทรงตัวอัตโนมัติ (VDC) (ถ้ามีติดตั้ง)” (หน้า 5-15))

ไฟแสดง

 ไฟแสดงการควบคุมความเร็วอัตโนมัติ (ถ้ามีติดตั้ง)

ไฟแสดงการควบคุมความเร็วอัตโนมัติแสดงการใช้ระบบการควบคุมความเร็วอัตโนมัติ

ไฟแสดงสถานะสวิตช์หลักควบคุมความเร็วรถยนต์อัตโนมัติ:

เมื่อเปิดสวิตช์หลักควบคุมความเร็วรถยนต์อัตโนมัติ ไฟแสดงจะสว่างขึ้น แสดงว่าระบบควบคุมความเร็วอัตโนมัติอยู่ในโหมดเตรียมพร้อม

การควบคุมความเร็วอัตโนมัติทำงานผิดปกติ:

ไฟแสดงการควบคุมความเร็วอัตโนมัติกะพริบระหว่างที่เครื่องยนต์กำลังทำงาน อาจบ่งชี้ว่าระบบควบคุมความเร็วอัตโนมัติทำงานผิดปกติ ให้นำรถเข้ารับการตรวจสอบที่ศูนย์บริการนิสสัน (โปรดดูที่ "ระบบควบคุมความเร็วรถยนต์อัตโนมัติ (ถ้ามีติดตั้ง)" (หน้า 5-16))

 ไฟแสดงการทำงานของเกียร์รถยนต์ (ถ้ามีติดตั้ง)

ไฟนี้จะสว่างขึ้นเมื่อเลื่อนคันเกียร์ไปที่ตำแหน่ง "P" (จอด) (รุ่นที่มีระบบควบคุมการเปลี่ยนเกียร์แบบต่อเนื่อง) หรือตำแหน่ง "N" (เกียร์ว่าง) (รุ่นเกียร์ธรรมดา) ไฟนี้แสดงว่าเครื่องยนต์จะสตาร์ทโดยการกดสวิตช์กุญแจขณะที่เหยียบแป้นเบรก (รุ่นเกียร์ CVT) หรือแป้นคลัตช์ (รุ่นเกียร์ MT) ไว้ ท่านสามารถสตาร์ทเครื่องยนต์ได้จากตำแหน่งใดก็ได้

 ไฟแสดงไฟตัดหมอกหน้า (ถ้ามีติดตั้ง)

ไฟแสดงไฟตัดหมอกหน้าจะสว่างขึ้นเมื่อเปิดไฟตัดหมอกหน้า (โปรดดูที่ "สวิตช์ไฟตัดหมอก (ถ้ามีติดตั้ง)" (หน้า 2-17))

 ไฟแสดงไฟสูง

ไฟแสดงไฟสูงจะสว่างขึ้นเมื่อเปิดไฟสูง ไฟแสดงจะดับลงเมื่อเปลี่ยนไปใช้ไฟต่ำ (โปรดดูที่ "สวิตช์ไฟหน้าและสัญญาณไฟเลี้ยว" (หน้า 2-15))

 ไฟแสดงการทำงานของเครื่องยนต์ (MIL)



ข้อควรระวัง:

- การขับรถต่อไปโดยไม่ตรวจสอบระบบควบคุมเครื่องยนต์อย่างถูกต้องจะทำให้ประสิทธิภาพในการขับขี่ลดลง อัตราสิ้นเปลืองน้ำมันเชื้อเพลิงสูงขึ้นและระบบควบคุมเครื่องยนต์เสียหายซึ่งส่งผลถึงการคุ้มครองจากการรับประกันรถ
- การตั้งค่าที่ไม่ถูกต้องในระบบควบคุมเครื่องยนต์จะทำให้การปล่อยมลพิษไอเสียของรถยนต์ไม่ปฏิบัติตามกฎหมายและข้อกำหนดการปล่อยไอเสีย

เมื่อสวิตช์กุญแจอยู่ที่ตำแหน่ง "ON" ไฟแสดงการทำงานของเครื่องยนต์ของเครื่องยนต์ (MIL) จะสว่างขึ้น หลังจากสตาร์ทเครื่องยนต์ ไฟ MIL จะดับลง ซึ่งแสดงว่าระบบควบคุมเครื่องยนต์ทำงานปกติ

ถ้าไฟ MIL สว่างขึ้นขณะเครื่องยนต์ทำงานแสดงว่าระบบควบคุมเครื่องยนต์อาจทำงานผิดปกติและอาจต้องนำรถเข้าศูนย์บริการนิสสัน ให้นำรถไปยังศูนย์บริการนิสสันเพื่อตรวจสอบ และทำการซ่อมแซมทันที ถ้าจำเป็น ถ้าไฟ MIL กะพริบในขณะที่เครื่องยนต์ทำงานแสดงว่าความผิดปกติอาจเกิดขึ้นได้กับระบบควบคุมมลพิษ ในกรณีนี้ ระบบควบคุมมลพิษอาจทำงานผิดปกติและอาจต้องเข้ารับการบริการ ให้นำรถไปยังศูนย์บริการนิสสันเพื่อตรวจสอบและทำการซ่อมแซมทันที ถ้าจำเป็น

ข้อควรระวัง:

เพื่อเป็นการลดหรือหลีกเลี่ยงไม่ให้เกิดความเสียหายกับระบบควบคุมเครื่องยนต์เมื่อไฟ MIL สว่างขึ้น:

- หลีกเลี่ยงการขับรถยนต์เกิน 70 กม./ชม. (43 ไมล์/ชม.)
- หลีกเลี่ยงการเร่ง หรือ ลดความเร็วอย่างฉับพลัน
- หลีกเลี่ยงการขับ ขึ้นเนิน เขา ที่ชัน มาก
- หลีกเลี่ยงการลาก หรือ บรรทุกน้ำหนักเกินความจำเป็น



ไฟแสดงระบบกันขโมย (ถ้ามีติดตั้ง)

ไฟแสดงระบบกันขโมยจะกะพริบในขณะที่สวิตช์กุญแจอยู่ที่ตำแหน่ง "LOCK", "OFF" หรือ "ACC" ฟังก์ชันนี้แสดงว่า NATS (ระบบป้องกันการขโมยของนิสสัน)* ที่ติดตั้งอยู่บนรถยนต์ทำงานเป็นปกติ

(* ระบบป้องกันการขโมย)

ถ้า NATS ทำงานผิดพลาด ไฟนี้จะสว่างค้างอยู่ ขณะที่สวิตช์กุญแจอยู่ที่ตำแหน่ง "ON" (โปรดดูที่ "ระบบกันขโมย (ถ้ามีติดตั้ง)" (หน้า 3-16))

ไฟแสดงการเปิดไฟหรี

ไฟแสดงการเปิดไฟหรีจะสว่างขึ้นเมื่อเปิดไฟหรีด้านหน้าไฟแผงหน้าปัด ชุดไฟท้าย และไฟส่องป้ายทะเบียน ไฟแสดงนี้จะดับลงเมื่อปิด 

ไฟแสดงโหมด Sport (ถ้ามีติดตั้ง)

เมื่อสวิตช์กุญแจอยู่ที่ตำแหน่ง "ON" โหมด SPORT จะสว่างขึ้นแล้วจะดับลง

ไฟแสดงโหมด SPORT จะสว่างขึ้นเมื่อโหมด SPORT อยู่ที่ "ON" (สำหรับการใช้งานสวิตช์โหมด SPORT โปรดดูที่ "การขับขี่ด้วยระบบควบคุมการเปลี่ยนเกียร์แบบต่อเนื่อง (CVT)" (หน้า 5-10))

สัญญาณไฟเลี้ยว/ไฟกะพริบฉุกเฉิน

สัญญาณไฟเลี้ยว/ไฟกะพริบฉุกเฉินจะกะพริบ เมื่อเปิดสวิตช์สัญญาณไฟเลี้ยวหรือสวิตช์ไฟกะพริบฉุกเฉิน (โปรดดูที่ "สวิตช์ไฟหน้าและสัญญาณไฟเลี้ยว" (หน้า 2-15) หรือ "สวิตช์ไฟกะพริบฉุกเฉิน" (หน้า 6-2))

ไฟแสดง OFF ระบบควบคุมเสถียรภาพการทรงตัวอัตโนมัติ (VDC) (ถ้ามีติดตั้ง)

เมื่อสวิตช์กุญแจอยู่ที่ตำแหน่ง "ON" ไฟแสดงระบบควบคุมเสถียรภาพการทรงตัวอัตโนมัติ (VDC) จะสว่างขึ้นแล้วจะดับไป

ไฟแสดง VDC สว่างขึ้นเมื่อกดสวิตช์ปิด VDC ไปที่ตำแหน่ง "OFF"

เมื่อกดสวิตช์ off VDC ไปที่ตำแหน่ง "OFF" ระบบ VDC จะปิด (โปรดดูที่ "ระบบควบคุมเสถียรภาพการทรงตัวอัตโนมัติ (VDC) (ถ้ามีติดตั้ง)" (หน้า 5-15))

เสียงเตือน

เสียงเตือนผ้าเบรกหมด

ผ้าเบรกติดส์เบรกจะมีเสียงเตือนเมื่อใกล้หมด หากจำเป็นต้องเปลี่ยนผ้าเบรก ผ้าเบรกจะมีเสียงแหลมเสียดสี เมื่อรถเคลื่อนที่ เสียงนี้จะเริ่มเกิดขึ้นเมื่อเหยียบแป้นเบรกหลังจากผ้าเบรกเริ่มสึกมากขึ้น จะได้ยินเสียงเตือนตลอดเวลา แม้จะไม่ได้เหยียบแป้นเบรก ให้ตรวจสอบเบรกโดยเร็วที่สุด ถ้าได้ยินเสียงเตือนผ้าเบรกสึก

ให้นำรถไปยังศูนย์บริการนิสสันเพื่อตรวจสอบและทำการซ่อมแซมทันที ถ้าจำเป็น (โปรดดูที่ "เบรก" (หน้า 8-12))

เสียงเตือนกุญแจอัจฉริยะ (ถ้ามีติดตั้ง)

เสียงเตือนกุญแจอัจฉริยะจะดังขึ้นถ้าระบบตรวจพบสถานะที่ไม่ถูกต้องอย่างหนึ่งอย่างใดต่อไปนี้

- สวิตช์กุญแจไม่อยู่ที่ตำแหน่ง "LOCK" เมื่อล็อกประตู
- กุญแจอัจฉริยะ ยัง อยู่ ใน รถ เมื่อ ล็อก ประตู
- มีประตูบานใดบานหนึ่งปิดไม่สนิทเมื่อล็อกประตู

เมื่อมีเสียงเตือน ให้ตรวจสอบทั้งที่ตัวรถและที่กุญแจอัจฉริยะ (โปรดดูที่ "ระบบกุญแจอัจฉริยะ (ถ้ามีติดตั้ง)" (หน้า 3-7))

เสียงเตือนกุญแจ

เสียงเตือนกุญแจจะดังขึ้นถ้าตรวจพบการทำงานใดดังต่อไปนี้:

รุ่นที่มีระบบกุญแจอัจฉริยะ:



- ประตูด้านคนขับเปิดอยู่ขณะที่สวิตช์กุญแจอยู่ที่ตำแหน่ง "ACC"

รุ่นที่ไม่มีระบบกุญแจอัจฉริยะ:

- เมื่อประตูด้านคนขับถูกล็อกด้วยสวิตช์ล็อกประตูไฟฟ้า แต่ประตูยังคงเปิดอยู่ในขณะที่กุญแจยังเสียบอยู่ที่สวิตช์กุญแจและสวิตช์กุญแจอยู่ที่ตำแหน่ง "ACC", "OFF" หรือ "LOCK"

เสียงเตือนไฟ

เสียงเตือนไฟจะดังขึ้น ถ้าประตูด้านคนขับเปิดขึ้นและพบการทำงานที่ไม่เหมาะสมดังต่อไปนี้:

- สวิตช์ไฟหน้าอยู่ที่ตำแหน่ง  หรือ  และสวิตช์กุญแจอยู่ที่ตำแหน่ง "ACC", "OFF" หรือ "LOCK"
- เสียงเตือนจะดังขึ้นเป็นเวลา 2 วินาที เมื่อสวิตช์กุญแจถูกกดไปยังตำแหน่ง "ACC", "OFF" หรือ "LOCK" ในขณะที่เปิดไฟตัดหมอก (ถ้ามีติดตั้ง) และสวิตช์ไฟหน้าอยู่ที่ตำแหน่ง "AUTO" (ถ้ามีติดตั้ง)

ให้แน่ใจว่าได้ปิดสวิตช์ไฟหน้าไปยังตำแหน่ง "OFF" หรือ "AUTO" (ถ้ามีติดตั้ง) และสวิตช์ไฟตัดหมอกไปยังตำแหน่ง "OFF" เมื่อออกจากรถ

สวิตช์ไฟหน้าและสัญญาณไฟเลี้ยว

เสียงเตือนเบรกมือ

เสียงเตือนเบรกมือจะดังขึ้นถ้าขับรถยนต์เร็วกว่า 7 กม./ชม. (4 ไมล์/ชม.) โดยที่ยังเข้าเบรกมืออยู่ ให้หยุดรถยนต์และปลดเบรกมือ

ไฟหน้าแบบซินอน (ถ้ามีติดตั้ง)



คำเตือน:



แรงเคลื่อนไฟฟ้าสูง

- เมื่อเปิดไฟหน้าแบบซินอน จะมีแรงเคลื่อนไฟฟ้าสูงเกิดขึ้น เพื่อป้องกันไฟฟ้าช็อต ห้ามพยายามทำการตัดแปลงหรือถอดแยกชิ้นส่วน โปรดนำไฟหน้าแบบซินอน เข้ารับการตรวจเช็คอย่างสม่ำเสมอและ/หรือเปลี่ยนหลอดไฟที่ศูนย์บริการนิสสัน
- ไฟหน้าแบบซินอนจะให้แสงสว่างมากกว่าหลอดไฟธรรมดา ถ้าไม่ปรับตั้งระดับความสูงของไฟหน้าให้ถูกต้อง แสงไฟจะส่องรบกวนสายตาคนขับรถที่ขับสวนมาหรือรถที่วิ่งอยู่ด้านหน้า และอาจส่งผลให้เกิดอุบัติเหตุร้ายแรง ให้นำรถไปยังศูนย์บริการนิสสันทันทีเพื่อปรับตั้งระดับความสูงของไฟหน้าให้ถูกต้อง

เมื่อเริ่มเปิดไฟหน้าแบบซินอน ความสว่างและสีของไฟอาจจะยังไม่คงที่ อย่างไรก็ตาม เมื่อรถสักรูสีและความสว่างของไฟจะคงที่

อายุการใช้งานของหลอดไฟแบบซินอนจะสั้นลงถ้าเปิดปิดบ่อยๆ ดังนั้น จึงไม่ควรปิดไฟหน้าในช่วงเวลาสั้นๆ

ถ้าหลอดไฟแบบซินอนใกล้จะขาด ความสว่างจะลดลงมาก ไฟหน้าจะเริ่มกะพริบหรือสีไฟจะเปลี่ยนเป็นสีแดงเร็ว ถ้ามีลักษณะอาการอย่างใดอย่างหนึ่งข้างต้นหรือมากกว่าเกิดขึ้น กรุณาติดต่อศูนย์บริการนิสสัน

สวิตช์ไฟหน้า

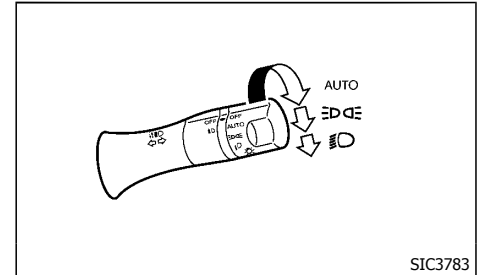

SIC3783

นิสสันแนะนำให้ตรวจสอบข้อกำหนดในพื้นที่เกี่ยวกับการใช้งานไฟ

ตำแหน่ง AUTO (ถ้ามีติดตั้ง)

เมื่อสวิตช์ถูกแจ้อยู่ที่ตำแหน่ง "ON" และสวิตช์ไฟหน้าอยู่ที่ตำแหน่ง "AUTO" ไฟหน้า, ไฟหรือด้านหน้า, ไฟแผงหน้าปัด, ไฟท้าย และไฟอื่นๆ จะเปิดขึ้นโดยอัตโนมัติขึ้นอยู่กับความสว่างของบริเวณโดยรอบ

ไฟหน้าจะเปิดขึ้นอัตโนมัติในเวลากลางคืนหรือช่วงฝนตก (ในขณะที่ที่ปิดน้ำฝนกระຈกบั้งลมหน้ามีการทำงานอย่างต่อเนื่อง)

เมื่อสวิตช์ถูกแจ้อยู่ที่ตำแหน่ง "OFF" ไฟจะปิดโดยอัตโนมัติ

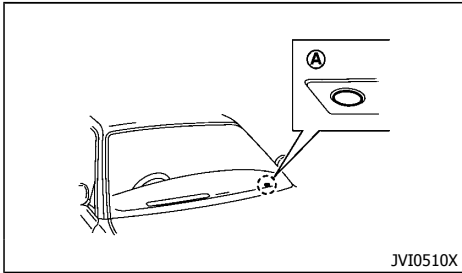

JVI0510X

⚠️ ข้อควรระวัง:

ห้ามวางวัตถุใด ๆ ไว้บนเซ็นเซอร์ **A** เซ็นเซอร์จะตรวจจับระดับความสว่างและความคมพิกซ์ชั้นไฟตัดหมอกอัตโนมัติ ถ้าเซ็นเซอร์ถูกบัง เซ็นเซอร์จะคิดว่าเป็นเวลา กลาง คืน ดังนั้น ไฟ หน้า จะ สว่าง ขึ้น

☑️ ตำแหน่ง

ตำแหน่ง ☑️ จะเปิดไฟหน้า, แผงหน้าปัด, ไฟท้าย และไฟส่องป้ายทะเบียน

⊖ ตำแหน่ง

ตำแหน่ง ⊖ จะเปิดไฟหน้าเพิ่มเติมจากไฟอื่นๆ

ไฟสูง

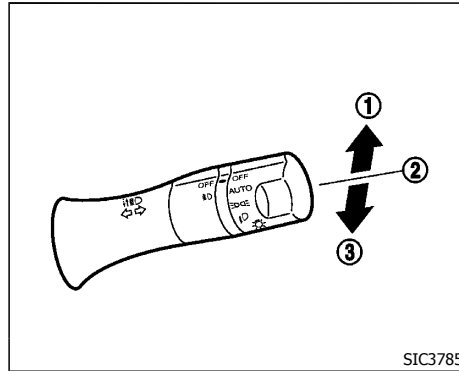

SIC3785

สำหรับการเปิดไฟสูง ให้ ดัน ก้าน ไป ข้าง หน้า ① สำหรับการปิดไฟสูง ให้ ดัน ก้าน ไป ยัง ตำแหน่ง กลาง ② สำหรับการกะพริบไฟสูง ให้ ดึง ก้าน มา ข้าง หลัง ③ สามารถกะพริบไฟสูง ได้ แม้ว่า จะ ไม่ได้ เปิด ไฟ หน้า ก็ ตาม

ระบบประหยัดไฟแบบเดอรี

เสียงเตือนไฟจะดังขึ้น ถ้าประตูด่านคนขับเปิดขึ้นขณะที่การทำงานต่อไปนี้จะเกิดขึ้น:

- สวิตช์ไฟหน้าอยู่ที่ตำแหน่ง ☑️ หรือ ⊖ และ สวิตช์กุญแจอยู่ที่ตำแหน่ง "ACC", "OFF" หรือ "LOCK"

ให้แน่ใจว่าได้ปิดสวิตช์ไฟหน้าไปยังตำแหน่ง "OFF" เมื่อออกจากรถ

ถ้าปิดและล็อกประตูด้วยกุญแจอัจฉริยะหรือรีโมทขณะที่สวิตช์ไฟหน้าอยู่ที่ตำแหน่ง ☑️ หรือ ⊖ ฟังก์ชัน

ประหยัดไฟแบบเดอรีจะปิดไฟเพื่อป้องกันแบตเตอรี่หมด ไฟจะเปิดเมื่อเปิดประตู

⚠️ ข้อควรระวัง:

ห้ามเปิดไฟทิ้งไว้เมื่อเครื่องยนต์ไม่ได้ทำงานเป็นเวลานานเพื่อป้องกันแบตเตอรี่ไฟหมด

การควบคุมการปรับระดับไฟหน้า (ถ้ามีติดตั้ง)

แบบปรับด้วยตนเอง

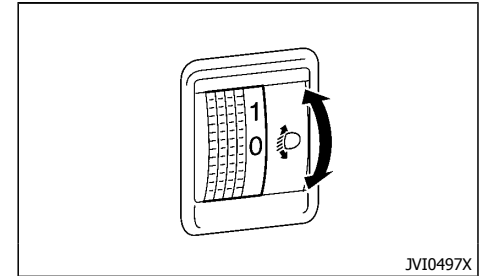

JVI0497X

การควบคุมระดับไฟหน้าจะทำงานเมื่อสวิตช์กุญแจอยู่ที่ตำแหน่ง "ON" และเปิดไฟหน้าอยู่ เพื่อปรับระดับความสูงของไฟหน้า ตามสภาพการขับขี่

เมื่อขับรถโดยไม่มีน้ำหนักบรรทุก/สัมภาระหนักหรือขับรถบนถนนเรียบ ให้เลือกตำแหน่งปกติ "0"

ถ้าจำนวนผู้โดยสารและน้ำหนักบรรทุก/สัมภาระในรถเปลี่ยนแปลงไป ระดับของไฟหน้าจะสูง ขึ้น กว่า ปกติ

ถ้าขับรถบนเนินเขา แสงไฟหน้าจะส่องตรงไปยังกระจก

มองหลังและกระจกมองข้างของรถที่อยู่ด้านหน้า หรือสอง ไปยังกระจกบังลมหน้าของรถที่ขับสวนมา ซึ่งจะไปรบกวน สายตาของคนขับคนอื่นได้

สำหรับการปรับตั้งระดับความสูงที่เหมาะสม ให้เลื่อนสวิตช์ ตามนี้ หมายเลขที่มากขึ้นจะมีระดับความสูงที่ลดลง

แบบอัตโนมัติ

สำหรับรถยนต์ที่ติดตั้ง ระบบ ไฟหน้าปรับระดับสูง-ต่ำ อัตโนมัติ (automatic leveling system) ระดับของไฟ หน้าจะถูกควบคุมโดยอัตโนมัติ

สวิตช์สัญญาณไฟเลี้ยว

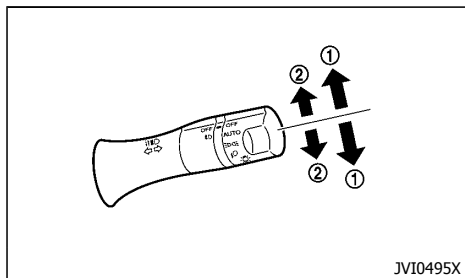

ข้อควรระวัง:

สวิตช์สัญญาณไฟเลี้ยวจะไม่คืนกลับอัตโนมัติ ถ้ามุม ที่หักเลี้ยวพวงมาลัยไม่เกินค่ามุมที่กำหนดไว้ หลังจากที่ใช้หรือเปลี่ยนเลน ให้แน่ใจว่าสวิตช์ สัญญาณไฟเลี้ยว คืนกลับไปยังตำแหน่งเดิม

สัญญาณไฟเลี้ยว

สำหรับการเปิดสัญญาณไฟเลี้ยว ให้เลื่อนก้านขึ้นหรือลง

① ไปยังจุดที่ขีดก้าน เมื่อเลี้ยวแล้วสัญญาณไฟเลี้ยวจะดับ โดยอัตโนมัติ

สัญญาณเปลี่ยนช่องทางวิ่ง

สำหรับการเปิดสัญญาณเปลี่ยนช่องทางวิ่ง ให้เลื่อนก้าน ไฟเลี้ยวขึ้นหรือลง ② ไปในทิศทางที่ต้องการ ไฟเลี้ยวจะ เริ่มกะพริบ

ถ้าก้านไฟเลี้ยวตีกลับมายังตำแหน่งเดิมทันทีหลังจากการ เลื่อนขึ้นหรือลง ไฟเลี้ยวจะกะพริบ 3 ครั้ง (ถ้ามีติดตั้ง) เพื่อยกเลิกไฟกะพริบ เลื่อนก้านไปยังทิศทางตรงกันข้าม

สวิตช์ไฟตัดหมอก (ถ้ามีติดตั้ง)

ไฟตัดหมอกหน้า (ถ้ามีติดตั้ง)

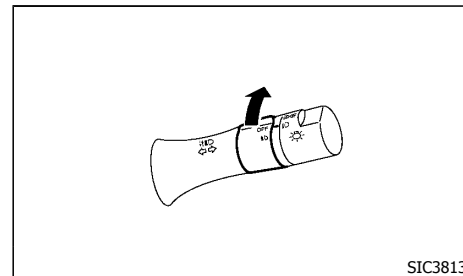

สำหรับการเปิดไฟตัดหมอกหน้า ให้บิดสวิตช์ไฟตัดหมอก หน้าไปยังตำแหน่ง $\neq \text{O}$ ในขณะที่สวิตช์ไฟหน้าอยู่ที่ ตำแหน่ง $\neq \text{OFF}$ หรือ $\equiv \text{O}$

เมื่อต้องการปิด ให้บิดสวิตช์ไฟตัดหมอกไปยังตำแหน่ง "OFF"

เมื่อสวิตช์ไฟหน้าอยู่ที่ตำแหน่ง "AUTO" (ถ้ามีติดตั้ง) การ บิดสวิตช์ไฟตัดหมอกไปที่ตำแหน่ง $\neq \text{O}$ จะทำให้ไฟหน้า ไฟตัดหมอก และไฟอื่น ๆ สว่างขึ้น

สวิตช์ที่ปิดน้ำฝนและที่ฉีดน้ำล้างกระจก



คำเตือน:

เมื่ออุณหภูมิถึงจุดเยือกแข็ง น้ำฉีดล้างกระจกอาจแข็งตัวบนกระจกบังลมหน้า และบดบังการมองเห็น ลุ้นกระจกบังลมหน้าด้วยการไล่ฝ้า ก่อนจะล้างกระจกบังลมหน้า



ข้อควรระวัง:

- ห้ามฉีดน้ำล้างกระจกต่อเนื่องนานกว่า 30 วินาที
- ห้ามฉีดน้ำล้างกระจก ถ้าน้ำในถังฟักหมด
- ถ้าน้ำแข็งขัดขวางการทำงานของที่ปิดน้ำฝน ที่ปิดน้ำฝนอาจหยุดทำงานเพื่อป้องกันมอเตอร์ หากเหตุการณ์นี้เกิดขึ้น ให้ปิดสวิตช์ที่ปิดน้ำฝนไปที่ตำแหน่ง "OFF" และกำจัดน้ำแข็งที่อยู่รอบๆ ที่ปิดน้ำฝนออก หลังจากนั้นประมาณ 1 นาที ลองเปิด สวิตช์ ให้ที่ปิดน้ำฝนทำงานอีกครั้ง

สวิตช์ที่ปิดน้ำฝนและที่ฉีดน้ำล้างกระจกบังลมหน้า

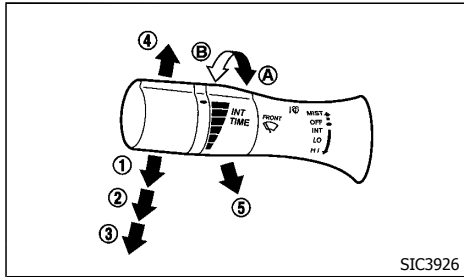

SIC3926

ที่ปิดน้ำฝนและที่ฉีดน้ำล้างกระจกจะทำงาน เมื่อสวิตช์

ถูกแฉกอยู่ที่ตำแหน่ง "ON"

การทำงานของที่ปิดน้ำฝน

ตำแหน่งก้านปิดน้ำฝน "INT" ① จะทำการปิดน้ำฝนเป็นจังหวะ

- การปิดเป็นจังหวะนี้สามารถปรับระยะเวลาในการปิดได้ โดยบิดปุ่มควบคุมการปิด (นาฬิก้า) (A) หรือ (สั้นลง) (B)
- การทำงานเป็นจังหวะจะเปลี่ยนไปตามความเร็วของรถยนต์ (ตัวอย่างเช่น เมื่อรถยนต์วิ่งเร็ว การทำงานเป็นจังหวะจะเร็วขึ้น)

ตำแหน่งก้านสวิตช์ปิดน้ำฝน "LO" ② จะทำการปิดน้ำฝนด้วยความเร็วต่ำ

ตำแหน่งก้านสวิตช์ปิดน้ำฝน "HI" ③ จะทำการปิดน้ำฝนด้วยความเร็วสูง

เพื่อหยุดการทำงานของที่ปิดน้ำฝน ให้เลื่อนก้านปิดน้ำฝนไปที่ตำแหน่ง "OFF"

ตำแหน่งก้านสวิตช์ปิดน้ำฝน "MIST" ④ จะทำการปิดน้ำฝนหนึ่งครั้ง ก้านปิดน้ำฝนจะกลับไปตำแหน่งเดิมโดยอัตโนมัติ

การดึงก้านปิดน้ำฝนขึ้น:

ก้านปิดน้ำฝนควรอยู่ที่ตำแหน่งตั้งขึ้นในขณะ que เปลี่ยนที่ปิดน้ำฝน

สำหรับการดึงก้านปิดน้ำฝนขึ้น ให้ดึงก้าน ⑤ ในนานกว่า 1 วินาที ขณะที่สวิตช์ถูกแฉกอยู่ที่ตำแหน่ง "OFF" ภายใน 1 นาที ที่ปิดน้ำฝนจะหยุดการทำงานในตำแหน่งกลางและก้านปิดน้ำฝนจะสามารถดึงขึ้นได้

สำหรับการคืนก้านปิดน้ำฝนกลับที่เดิม ให้ก้านปิดน้ำฝนอยู่ตำแหน่งด้านล่าง หลังจากนั้นให้ผลักก้าน ④ ขึ้นหนึ่งครั้ง

ขณะที่สวิตช์ถูกแฉกอยู่ที่ตำแหน่ง "ON"

การทำงานของที่ฉีดน้ำล้างกระจก

สำหรับการฉีดน้ำล้างกระจก ให้ดึงก้านไปทางด้านหลังรถ ⑤ จนกว่าน้ำล้างกระจกจะฉีดออกมาบนกระจกบังลมหน้า ในปริมาณที่ต้องการ ที่ปิดน้ำฝนจะปิดกระจกสองสามครั้งโดยอัตโนมัติ

ระบบการปิดหยุดน้ำของที่ปิดน้ำฝน:

ที่ปิดน้ำฝนจะทำงานอีกครั้งประมาณ 3 วินาทีหลังจากใช้งานที่ปิดน้ำฝนและฉีดน้ำล้างกระจก ซึ่งเป็นการปิดหยุดน้ำที่ยังเหลือค้างบนกระจกบังลมหน้า

ที่ทำความสะอาดไฟหน้า (ถ้ามีติดตั้ง)

ดึงก้านไปทางซ้าย ⑤

ที่ทำความสะอาดไฟหน้าจะทำงานร่วมกับการทำงานของที่ฉีดน้ำล้างกระจกบังลมหน้า

- ที่ทำความสะอาดไฟหน้าจะทำงานร่วมกับการฉีดน้ำล้างกระจกบังลมหน้า การทำงานในแต่ละครั้งจะเริ่มขึ้นเมื่อสวิตช์ถูกแฉกหรือสวิตช์ไฟหน้าปิด หรือเปิด
- หลังจากการทำงานครั้งแรก ที่ทำความสะอาดไฟหน้าจะทำงานหนึ่งครั้งเมื่อที่ฉีดน้ำล้างกระจกบังลมหน้าทำงานสองถึงสามครั้ง



ข้อควรระวัง:

ห้ามใช้งานที่ทำความสะอาดไฟหน้า ถ้าน้ำในถังฟักหมด

สวิตช์ไฟฟ้า

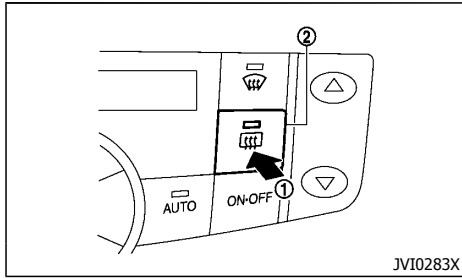

แบบ A

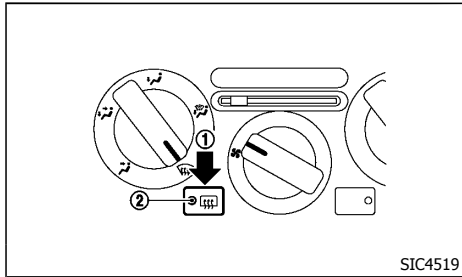

แบบ B

สวิตช์ไฟฟ้าจะทำงานเมื่อสวิตช์ถูกแฉกอยู่ที่ตำแหน่ง "ON" ที่ไฟฟ้ากระจกจะทำการลดความชื้น, หมอก หรือน้ำค้างบนผิวกระจกบังลมหลังและผิวกระจกด้านนอก (ถ้ามีติดตั้ง) เพื่อเพิ่มทัศนวิสัยด้านหลังรถ

เมื่อกดสวิตช์ไฟฟ้า ① ไฟแสดง ② จะสว่างขึ้นและไฟฟ้ากระจกหลังจะทำงานเป็นเวลาประมาณ 15 นาที หลังจากนั้น ไฟฟ้าจะหยุดทำงานโดยอัตโนมัติ

สามารถปิดไฟฟ้าด้วยตัวเองได้โดย กดสวิตช์ไฟฟ้าอีกครั้ง



ข้อควรระวัง:

- ให้แน่ใจว่าได้สตาร์ทเครื่องยนต์ เมื่อใช้งานที่ไฟฟ้าอย่างต่อเนื่อง ไม่เช่นนั้น อาจทำให้แบตเตอรี่ไฟหมดได้
- เมื่อทำความสะอาดด้านในของกระจก กระจกระวังไม่ให้ขูดขีดหรือไปทำลายลวดนำไฟฟ้าบนผิวกระจก

แดร

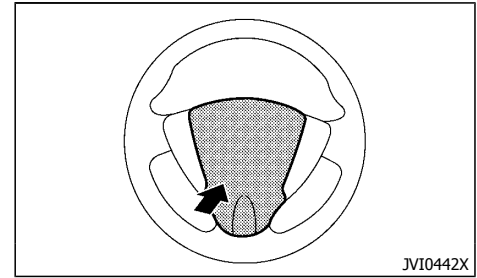

แดรสามารถทำงานได้ไม่ว่าสวิตช์ถูกแฉกจะอยู่ในตำแหน่งใดก็ตาม ยกเว้นเมื่อแบตเตอรี่ไฟหมด

เมื่อกดแดรค้างไว้ แดรจะส่งเสียงดัง แดรจะหยุดส่งเสียงเมื่อปล่อยแดร

กระจก

กระจกหน้าต่างไฟฟ้า

คำเตือน:

- ให้แน่ใจว่าผู้โดยสารทุกคนไม่ยื่นมือ ฯลฯ ออกนอกรถยนต์ ก่อนใช้งานกระจกหน้าต่างไฟฟ้า
- เพื่อช่วยหลีกเลี่ยงความเสี่ยงในการบาดเจ็บหรือถึงแก่ชีวิตเนื่องจากรถยนต์ และ/หรือระบบทำงานโดยไม่ตั้งใจ รวมทั้งการถูกกระจกหน้าต่างหนีบ หรือการลื่นไถลโดยไม่ตั้งใจ ห้ามปล่อยให้เด็กและผู้ใหญ่ที่ต้องได้รับการดูแลจากผู้อื่น หรือสัตว์เลี้ยงไว้ในรถเพียงลำพัง นอกจากนี้ อุณหภูมิภายในรถที่ปิดประตูไว้หมดในวันที่อากาศอบอุ่นจะสูงขึ้นอย่างรวดเร็วจนสามารถก่อให้เกิดความเสี่ยงอย่างมากในการบาดเจ็บหรือถึงแก่ชีวิตแก่คนและสัตว์เลี้ยง

กระจกหน้าต่างไฟฟ้าจะทำงานเมื่อสวิตช์ถูกฉายอยู่ที่ตำแหน่ง "ON"

สำหรับการเปิดกระจก ให้กดสวิตช์กระจกหน้าต่างไฟฟ้าลง
สำหรับการปิดกระจก ให้ดึงสวิตช์กระจกหน้าต่างไฟฟ้าขึ้น

สวิตช์กระจกด้านคนขับ

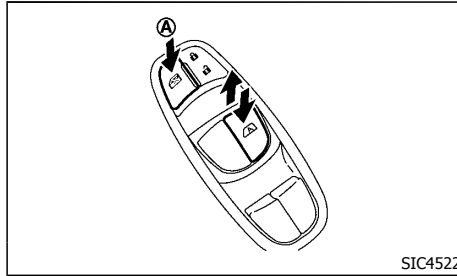

สวิตช์กระจกด้านคนขับเป็นสวิตช์หลักซึ่งสามารถควบคุมกระจกได้ทุกบาน

การล็อกกระจกด้านผู้โดยสาร:

เมื่อกดปุ่มล็อก **A** กระจกด้านผู้โดยสารจะไม่สามารถทำงานได้

เพื่อยกเลิกการล็อกกระจกด้านผู้โดยสาร ให้กดปุ่มล็อก **A** อีกครั้ง

สวิตช์กระจกด้านผู้โดยสาร

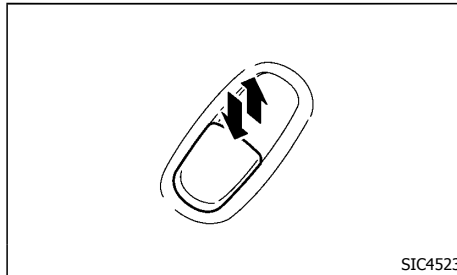

สวิตช์กระจกด้านผู้โดยสารสามารถควบคุมกระจกได้เฉพาะด้านนั้น ๆ

ถ้ากดสวิตช์ล็อกกระจกด้านผู้โดยสารจากสวิตช์ควบคุมด้านคนขับ สวิตช์ด้านผู้โดยสารจะไม่สามารถทำงานได้

ฟังก์ชันอัตโนมัติ

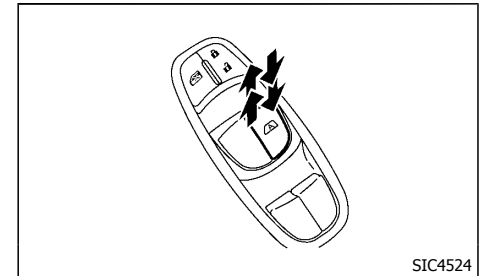

ฟังก์ชันอัตโนมัติจะทำงานสำหรับสวิตช์ที่มีสัญลักษณ์ **A** อยู่บนพื้นผิว

ฟังก์ชันอัตโนมัติทำให้กระจกสามารถเลื่อนเปิดหรือปิดจนสุด โดยไม่ต้องกดสวิตช์ขึ้นหรือลงค้างไว้

ถ้าต้องการเปิดกระจกจนสุด ให้กดสวิตช์กระจกหน้าต่างไฟฟ้าลงจนถึงจังหวะสองแล้วปล่อยสวิตช์ ถ้าต้องการปิดกระจกจนสุด ให้ดึงสวิตช์กระจกหน้าต่างไฟฟ้าขึ้นจนถึงจังหวะสองแล้วปล่อยสวิตช์ ไม่จำเป็นต้องกดสวิตช์ค้างไว้ในระหว่างที่กระจกเปิด/ปิด

ถ้าต้องการหยุดการเลื่อนเปิด/ปิดของกระจกระหว่างที่ฟังก์ชันอัตโนมัติกำลังทำงาน ให้กดสวิตช์ลงหรือดึงสวิตช์ขึ้นในทิศทางตรงกันข้าม

ฟังก์ชันเลื่อนกลับอัตโนมัติ:



คำเตือน:

ก่อนที่กระจกจะปิดสนิทจะมีระยะห่างเล็กน้อยซึ่งระบบไม่สามารถตรวจจับได้ ให้แน่ใจว่าผู้โดยสารไม่ยื่นมือหรือส่วนใดส่วนหนึ่งของร่างกายออกไปนอกรถก่อนปิดกระจก

ระบบเลื่อนกระจกกลับอัตโนมัติจะบังคับกระจกให้เลื่อนลงอัตโนมัติเมื่อมีบางสิ่งไปขวางทางขณะกระจกกำลังเลื่อนปิด เมื่อชุดควบคุมตรวจพบสิ่งกีดขวาง กระจกจะเลื่อนลงทันที

ฟังก์ชันกระจกเลื่อนกลับอัตโนมัติอาจทำงานถ้ามีแรงปะทะหรือน้ำหนักที่เหมือนกับสิ่งกีดขวางกระจกโดยขึ้นอยู่กับสภาพแวดล้อมและสภาพการขับขี่

ถ้ากระจกไม่เลื่อนปิดอัตโนมัติ

ถ้าฟังก์ชันอัตโนมัติของกระจกหน้าต่างไฟฟ้าทำงานผิดปกติ (เฉพาะการเลื่อนปิดเท่านั้น) ให้ปฏิบัติตามขั้นตอนต่อไปนี่เพื่อเริ่มการทำงานของระบบกระจกหน้าต่างไฟฟ้าอีกครั้ง

1. เปลี่ยนสวิตช์กุญแจไปยังตำแหน่ง "ON"
2. ปิดประตู
3. ใช้งานสวิตช์กระจกหน้าต่างไฟฟ้าเพื่อเปิดกระจกจนสุด
4. ดึงสวิตช์กระจกหน้าต่างไฟฟ้าค้างไว้เพื่อปิดกระจก จากนั้นให้ดึงสวิตช์ค้างไว้อีก 3 วินาทีหลังจากที่กระจกปิดจนสุดแล้ว

5. ปลดลยสวิตช์กระจกหน้าต่างไฟฟ้า ใช้งานฟังก์ชันอัตโนมัติของกระจกเพื่อให้แน่ใจว่าฟังก์ชันอัตโนมัติใช้งานได้แล้ว

ถ้าหากว่าฟังก์ชันอัตโนมัติของกระจกหน้าต่างไฟฟ้ายังไม่สามารถทำงานได้อย่างเหมาะสมหลังจากที่ได้ปฏิบัติตามขั้นตอนข้างต้นแล้ว ให้ติดต่อศูนย์บริการนิสสันเพื่อทำการตรวจสอบ

ชั้นรูป (ถ้ามีติดตั้ง)



คำเตือน:

- หากเกิดอุบัติเหตุ ท่านอาจถูกเหรียญหลุดออกจากรถผ่านชั้นรูปที่เปิดอยู่ได้ ผู้ใหญ่ควรใช้เข็มขัดนิรภัยเสมอ และเด็กควรใช้เข็มขัดนิรภัยหรือที่นั่งบนเบาะสำหรับเด็ก
- ห้ามให้ผู้โดยสารยืนหรือยื่นส่วนใดส่วนหนึ่งของร่างกายออกจากตัวรถ ขณะที่รถกำลังวิ่งหรือขณะที่ชั้นรูปกำลังปิด



ข้อควรระวัง:

- กำจัดหมدن้า, น้ำแข็ง หรือทรายออกจากชั้นรูปก่อนจะเปิด
- ห้ามวางสิ่งของใด ๆ บนชั้นรูปหรือพื้นที่รอบข้าง

ชั้นรูปอัตโนมัติ

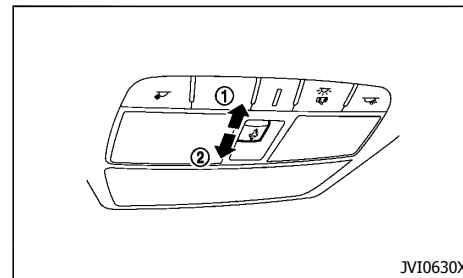

ชั้นรูปจะทำงานเมื่อสวิตช์กุญแจอยู่ที่ตำแหน่ง "ON"

ที่บังแดด

ใช้มือเลื่อนที่บังแดดเพื่อเปิดหรือปิด ชันรูป ที่บังแดดจะเปิดออกโดยอัตโนมัติเมื่อเปิดชันรูป จำเป็นต้องปิดที่บังแดดเองโดยเลื่อนกลับ

ชันรูป

การเอียง:

ในการเอียงชันรูปขึ้น ให้เริ่มด้วยการปิดชันรูป จากนั้นกดสวิตช์ชันรูปไปที่ตำแหน่งเอียงขึ้น ② และปล่อยออก; ไม่ต้องกดค้างไว้ ในการเอียงชันรูปลง ให้กดสวิตช์ชันรูปไปที่ตำแหน่งเอียงลง ①

การเลื่อน:

ในการเปิดหรือปิดชันรูป ให้กดสวิตช์ชันรูปไปที่ตำแหน่งเปิด ① หรือปิด ② และปล่อยออก; ไม่ต้องกดค้างไว้ ชันรูปจะเปิดหรือปิดจนสุดโดยอัตโนมัติ ในการหยุดการปิด/เปิดชันรูป ให้กดสวิตช์อีกครั้งระหว่างที่ชันรูปกำลังเปิดหรือปิด

ฟังก์ชันเลื่อนกลับอัตโนมัติ



คำเตือน:

ก่อนที่กระจกจะปิดสนิทจะมีระยะห่างเล็กน้อยซึ่งระบบไม่สามารถตรวจจับได้ ให้อุ่นใจว่าผู้โดยสารไม่มีมือหรือส่วนใดส่วนหนึ่งของร่างกายออกไปนอกรถก่อนปิดชันรูป

ระบบเลื่อนกลับอัตโนมัติจะบังคับชันรูปให้เลื่อนกลับอัตโนมัติเมื่อมีบางสิ่งไปขวางขณะชันรูปกำลังเลื่อนปิด เมื่อชุดควบคุมตรวจพบสิ่งกีดขวาง ชันรูปจะเปิดออกทันที หากชันรูปไม่ปิดโดยอัตโนมัติ เมื่อเปิดใช้งานระบบเลื่อน

กลับอัตโนมัติ เพราะระบบทำงานผิดปกติ ให้กดสวิตช์ชันรูปไปที่ตำแหน่งปิด ② ค้างไว้

ฟังก์ชันเลื่อนกลับอัตโนมัติอาจทำงานถ้าเกิดแรงปะทะหรือน้ำหนักซึ่งคล้ายกับสิ่งกีดขวางในชันรูป โดยขึ้นอยู่กับสภาพแวดล้อมและสภาพการขับขี่

ถ้าชันรูปไม่ทำงาน

ถ้าชันรูปทำงานไม่ปกติ ให้ปฏิบัติตามขั้นตอนต่อไปนี้เพื่อเริ่มต้นการทำงานของระบบชันรูป

1. ถ้าชันรูปเปิดอยู่ ให้ปิดจนสุดโดยกดสวิตช์ชันรูปไปที่ตำแหน่งปิด ② ชั่วๆ
2. กดสวิตช์ค้างไว้ที่ตำแหน่งปิด ② เพื่อเลื่อนชันรูปขึ้น
3. ปล่อยให้สวิตช์ชันรูปหลังจากชันรูปเลื่อนขึ้นและเลื่อนลงเล็กน้อย
4. กดสวิตช์ค้างไว้ที่ตำแหน่งเปิด ① เพื่อเลื่อนชันรูปลงจนสุด
5. ตรวจสอบว่าสวิตช์ชันรูปทำงานเป็นปกติหรือไม่

ถ้าหากว่าชันรูปไม่สามารถทำงานได้อย่างถูกต้องหลังจากที่ได้ปฏิบัติตามขั้นตอนข้างต้นแล้ว ให้ติดต่อศูนย์บริการนิสสันเพื่อทำการตรวจสอบ

ช่องจ่ายไฟ (ถ้ามีติดตั้ง)

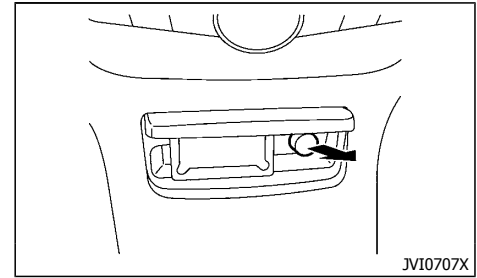

ช่องจ่ายไฟ ใช้สำหรับจ่ายไฟให้กับอุปกรณ์ที่ใช้ไฟฟ้าต่าง ๆ



ข้อควรระวัง:

- ช่องจ่ายไฟและปลั๊กอาจร้อนขณะใช้งาน หรือทันทีหลังจากใช้งาน
- ช่องจ่ายไฟนี้ไม่ได้ออกแบบมาสำหรับชุดจุดบุหรี่
- ห้ามใช้เครื่องใช้ไฟฟ้าที่ใช้ไฟเกิน 12 โวลต์ 120W (10A) ห้ามใช้ขอเตปเตอร์สองตัว หรือใช้งานเครื่องใช้ไฟฟ้ามากกว่าหนึ่งเครื่อง
- ใช้ช่องจ่ายไฟขณะที่รถยนต์วิ่ง เพื่อหลีกเลี่ยงไม่ให้แบตเตอรี่หมด
- หลีกเลี่ยงการใช้ช่องจ่ายไฟขณะที่เปิดเครื่องปรับอากาศ ฝอพน้ำ หรือ ไล่ฝ้ากระจกหลัง
- ก่อนเสียบ หรือ ถอดปลั๊ก ให้อุ่นใจว่าปิดสวิตช์ของเครื่องใช้ไฟฟ้าที่ใช้ และสวิตช์กุญแจแล้ว
- ดันปลั๊กเข้าไปจนสุด ถ้าเสียบปลั๊กไม่ดี ปลั๊กอาจมีความร้อนสูงผิดปกติ หรือ ฟ้าผ่าลัดวงจรในภายภาคหน้าได้

- ห้ามให้น้ำโดนช่องจ่ายไฟ
- เมื่อไม่ได้ใช้งาน ให้แน่ใจว่าปิดฝาไว้

ช่องเก็บของ

⚠ คำเตือน:

- ไม่ควรใช้งานช่องเก็บของขณะขับขี่ เพื่อให้คนขับ มีสมาธิ เต็ม ที่ ในการ บังคับ ควบคุม รถ
- ฝาช่องเก็บของต้องปิดอยู่เสมอขณะขับขี่เพื่อช่วยป้องกันอันตรายจากอุบัติเหตุหรือการหยุดรถกะทันหัน

กล่องเก็บของ

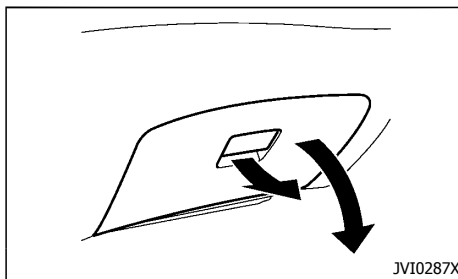

แบบ A

ดึงมือจับ เพื่อเปิดกล่องเก็บของ
ดันฝาจนกระทั่งล็อกเพื่อปิดกล่องเก็บของ

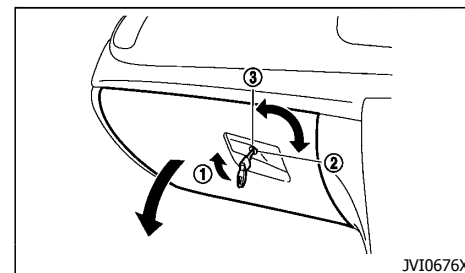

แบบ B

ดึงมือจับ ① เพื่อเปิดกล่องเก็บของ
ดันฝาจนกระทั่งล็อกเพื่อปิดกล่องเก็บของ
ใช้กุญแจในการล็อก ②/ปลดล็อก ③ กล่องเก็บของ
กล่องเก็บของที่คอนโซลกลาง

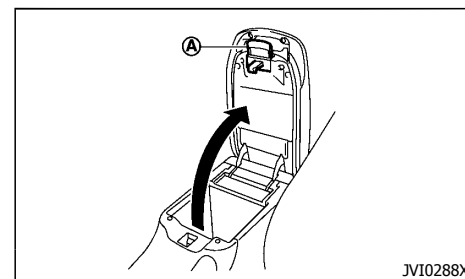

สำหรับการเปิดกล่องเก็บของที่คอนโซลกลาง ให้กดปุ่ม
Ⓐ และดึงฝาขึ้น

ดันฝาจนกระทั่งล็อกเพื่อปิดกล่องเก็บของ

กล่องเก็บของ (ถ้ามีติดตั้ง)

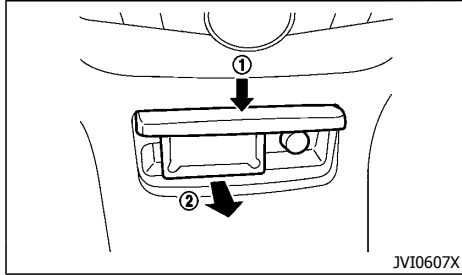

ดัน ฝา กล่อง เก็บ ของ ① ตาม ภาพ เพื่อ เปิด
ดึงออก ② เพื่อนำกล่องเก็บของออก
อย่าเก็บของมีค่าไว้ในกล่องเก็บของ
อย่าใช้กล่องเก็บของเป็นที่เขี่ยบุหรี่

ที่วางแก้วน้ำ

! คำเตือน:

คนขับไม่ควรหยิบหรือวางแก้วในที่วางแก้วน้ำขณะ
ขับขี่ เพื่อให้มีสมาธิเต็มที่ในการบังคับควบคุมรถ

! ข้อควรระวัง:

หลีกเลี่ยงการออกตัวหรือเบรกกะทันหันโดยเฉพาะ
เมื่อวางแก้วน้ำในที่วางแก้วเพื่อป้องกันไม่ให้น้ำ
กระเด็นออกมา ถ้าน้ำร้อน อาจทำให้ท่านและ
ผู้โดยสารเป็นแผลลวกพองได้

ด้านหน้า

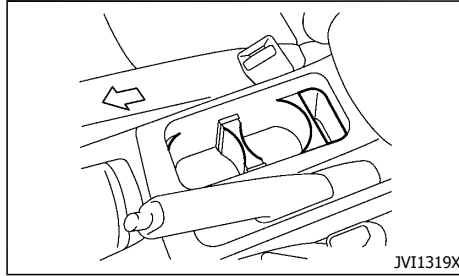

ด้านหลัง (ถ้ามีติดตั้ง)

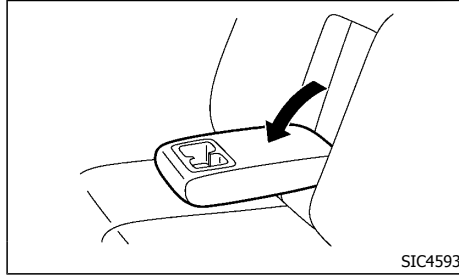

ที่ใส่ขวด

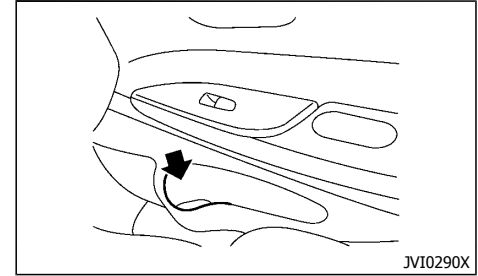

ที่ใส่ขวดติดตั้งอยู่ในบริเวณประตู หน้า และประตู หลัง

! ข้อควรระวัง:

- ห้ามใช้ที่ใส่ขวดใส่วัตถุอื่นๆ ที่อาจกระเด็นออกมา
และทำให้ผู้โดยสารบาดเจ็บได้ เมื่อเบรกรถอย่าง
กะทันหัน หรือ เกิดอุบัติเหตุ
- ห้ามใช้ที่ใส่ขวดสำหรับเปิดภาชนะบรรจุน้ำ

ที่ใส่แว่นกันแดด

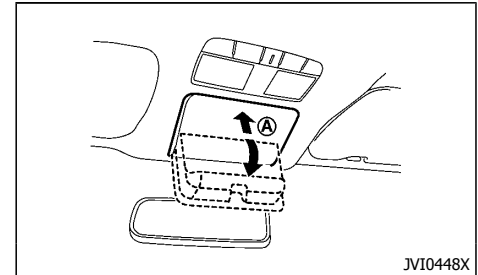

⚠ คำเตือน:

กรุณาปิดที่ใส่แว่นกันแดดขณะขับรถเพื่อหลีกเลี่ยงการรบกวนขวางสายตาของผู้ขับ และเพื่อช่วยป้องกันไม่ให้เกิดอุบัติเหตุ

⚠ ข้อควรระวัง:

- ห้ามใช้เก็บสิ่งของอย่างอื่นที่ไม่ใช่แว่นกันแดด
- ห้ามทิ้งแว่นกันแดดไว้ในที่ใส่แว่นกันแดดเมื่อจอดรถกลางแดดจัด ความร้อนจะทำให้แว่นเสียหาย

กด **A** เพื่อเปิดที่ใส่แว่นกันแดด ดันที่ใส่แว่นตาขึ้นจนกระทั่งล็อกเพื่อปิดที่ใส่แว่นกันแดด

ที่แขวนเสื้อโค้ท

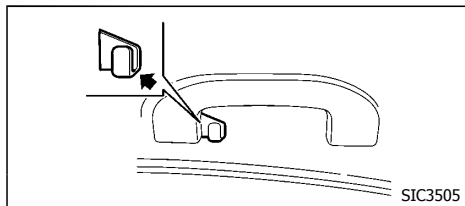

ที่แขวนเสื้อโค้ทถูกติดตั้งอยู่บริเวณเหนือกระงะกข้าง ด้านหลัง (ด้านคนขับ)

⚠ ข้อควรระวัง:

ห้ามแขวนผ้าที่น้ำหนักมากกว่า 1 กก. (2 ปอนด์) บนตะขอ

แผ่นบังแดด

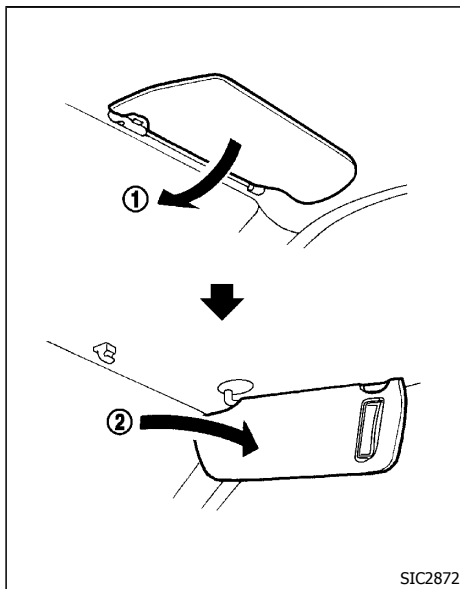

1. ในการบังแสงสว่างจากด้านหน้า ให้ดึงแผ่นบังแดดลงมา ①
2. ในการบังแสงสว่างจากด้านข้าง ให้ปลดแผ่นบังแดดลงจากจุดยึดกลาง และบิดไปด้านข้าง ②

ไฟส่องสว่างภายใน

⚠ ข้อควรระวัง:

- ห้ามเปิดไฟทิ้งไว้เมื่อเครื่องยนต์ไม่ได้ทำงานเป็นเวลานานเพื่อป้องกันแบตเตอรี่ไฟหมด
- ปิดไฟเมื่อออกจากรถ

ไฟส่องสว่างในห้องโดยสาร

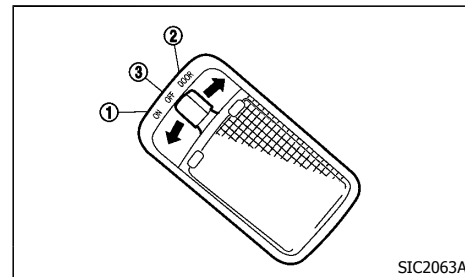

ไฟส่องสว่างในห้องโดยสารจะมีสวิตช์สามตำแหน่ง เมื่อสวิตช์อยู่ในตำแหน่ง "ON" ① ไฟส่องสว่างในห้องโดยสารจะสว่างขึ้น

เมื่อสวิตช์อยู่ในตำแหน่ง "DOOR" ② ไฟส่องสว่างในห้องโดยสารจะสว่างขึ้นเมื่อเปิดประตู

ตัวตั้งเวลาของไฟส่องสว่างภายในจะเปิดไฟส่องสว่างในห้องโดยสารให้สว่างประมาณ 15 วินาทีเมื่อ:

- กุญแจถูกดึงออกจากสวิตช์กุญแจในขณะที่ประตูด้านคนขับปิดอยู่ (รุ่นที่ไม่มีระบบกุญแจอัจฉริยะ)
- สวิตช์กุญแจอยู่ที่ตำแหน่ง "OFF" (รุ่นที่มีระบบกุญแจอัจฉริยะ)
- ปลดล็อกประตูโดยการกดปุ่ม "UNLOCK"  (บนรีโมทคอนโทรลหรือกุญแจอัจฉริยะ) หรือกดบนสวิตช์

คำสั่ง (รุ่นที่ติดตั้งระบบกุญแจอัจฉริยะ) ในขณะที่สวิตช์กุญแจอยู่ที่ตำแหน่ง "LOCK"

- เมื่อประตูบานใดบานหนึ่งเปิดแล้วปิดลง ขณะที่สวิตช์กุญแจอยู่ที่ตำแหน่ง "LOCK" หรือไม่มีกุญแจในสวิตช์กุญแจ (รุ่นที่ไม่มีระบบกุญแจอัจฉริยะ)
- เมื่อประตูบานใดบานหนึ่งเปิดแล้วปิดลง ขณะที่สวิตช์กุญแจอยู่ที่ตำแหน่ง "OFF" (รุ่นที่มีระบบกุญแจอัจฉริยะ)

ตัวตั้งเวลาของไฟส่องสว่างภายในจะถูยยกเลิกการทำงานเมื่อ:

- ล็อกประตูด้านคนขับ
- สวิตช์กุญแจอยู่ที่ตำแหน่ง "ACC" หรือ "ON" เมื่อสวิตช์อยู่ที่ตำแหน่ง "OFF" ③ ไฟส่องสว่างในห้องโดยสารจะไม่สว่าง ไม่ว่าในกรณีใดๆ

ระบบประหยัดไฟแบตเตอรี่

ถ้ามีประตูบานใดบานหนึ่งเปิดค้างไว้ช่วงหนึ่งขณะที่สวิตช์ไฟส่องสว่างในห้องโดยสารอยู่ที่ตำแหน่ง "DOOR" ไฟส่องสว่างในห้องโดยสารจะดับลงโดยอัตโนมัติ

ไฟอ่านแผนที่

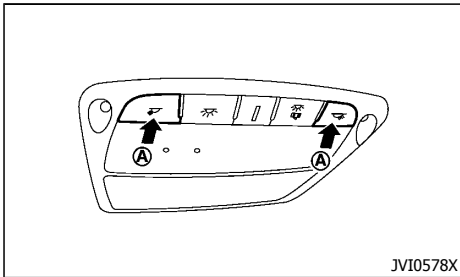

สำหรับการเปิดไฟอ่านแผนที่ ให้กดสวิตช์ A ตามภาพที่แสดง สำหรับการปิดไฟอ่านแผนที่ ให้กดที่สวิตช์อีกครั้ง

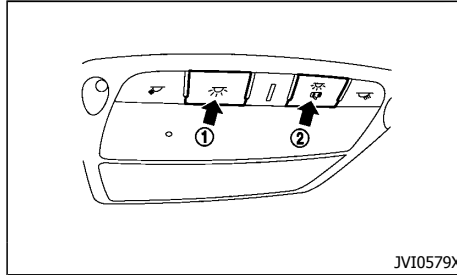

สำหรับการเปิดไฟอ่านแผนที่ทั้งสองด้าน ให้กดสวิตช์ ① สำหรับการปิดไฟอ่านแผนที่ ให้กดที่สวิตช์อีกครั้ง ไฟอ่านแผนที่จะสว่างโดยอัตโนมัติขณะที่ประตูเปิดอยู่ ถ้ากดสวิตช์ ② ไฟอ่านแผนที่จะไม่สว่างไม่ว่าในกรณีใดๆ

ไฟที่กระจกแต่งหน้า (ถ้ามีติดตั้ง)

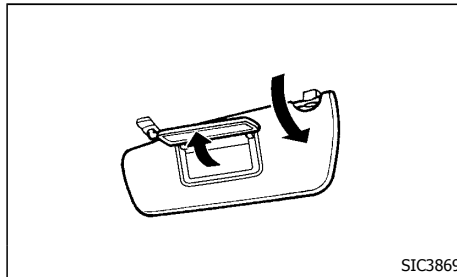

เพื่อเปิดกระจกแต่งหน้า ดึงแผ่นบังแดดลงมา แล้วเปิดฝาปิดกระจกขึ้น

ไฟที่กระจกแต่งหน้าจะสว่างขึ้นเมื่อเปิดฝาปิดกระจกแต่งหน้า เมื่อปิดฝา ไฟจะดับลง

ไฟห้องเก็บสัมภาระ

ไฟห้องเก็บสัมภาระจะสว่างขึ้นเมื่อเปิดเปิดฝากระโปรงท้าย เมื่อปิดฝากระโปรงท้าย ไฟจะดับลง

3 การตรวจสอบและการปรับตั้งก่อนการขับขี่

กุญแจ	3-2
กุญแจ (ถ้ามีติดตั้ง)	3-2
กุญแจอัจฉริยะ (ถ้ามีติดตั้ง)	3-2
ประตู	3-3
การล็อกด้วยกุญแจ	3-3
การล็อกด้วยปุ่มล็อกด้านใน	3-4
การล็อกด้วยสวิตช์ล็อกประตูไฟฟ้า	3-4
กลไกล็อกประตูอัตโนมัติตามความเร็วรถ (ถ้ามีติดตั้ง)	3-4
กลไกปลดล็อกประตูอัตโนมัติ (ถ้ามีติดตั้ง)	3-5
กลไกปลดล็อกประตูตามแรงกระแทก (ถ้ามีติดตั้ง)	3-5
ล็อกป้องกันเด็กเปิดประตูหลัง	3-5
ระบบกุญแจรีโมท (ถ้ามีติดตั้ง)	3-5
การใช้งานระบบกุญแจรีโมท	3-6
ระบบกุญแจอัจฉริยะ (ถ้ามีติดตั้ง)	3-7
ระยะการใช้งาน	3-8
การใช้งานระบบกุญแจอัจฉริยะ	3-8
ระบบประหยัดไฟแบบเดอรี	3-10
ไฟเตือนและเสียงเตือน	3-10
วิธีแก้ไขปัญหาเบื้องต้น	3-12
การใช้งานฟังก์ชันกุญแจรีโมท	3-14
การทำงานของไฟกะพริบฉุกเฉินและเสียงเตือนภายนอก	3-14

ระบบกันขโมย (ถ้ามีติดตั้ง)	3-16
ระบบกันขโมยของนิสสัน (NATS)	3-16
ฝากระโปรงหน้า	3-16
การเปิดฝากระโปรงหน้า	3-17
การปิดฝากระโปรงหน้า	3-17
ฝากระโปรงท้าย	3-17
การเปิดฝากระโปรงท้าย	3-17
ฝาปิดของเติมน้ำมันเชื้อเพลิง	3-18
การเปิดฝาปิดของเติมน้ำมันเชื้อเพลิง	3-18
ฝาถังของเติมน้ำมันเชื้อเพลิง	3-19
วงพวงมาลัย	3-19
การปรับวงพวงมาลัยในแนวเอียงหรือขึ้นลง	3-19
กระจกต่างๆ	3-19
กระจกมองหลัง	3-19
กระจกมองข้าง	3-20
กระจกแต่งหน้า	3-21
เบรกมือ	3-21

กุญแจ

รถของท่านสามารถใช้งานได้ด้วยกุญแจที่ให้มากับรถเท่านั้น แผ่นป้ายหมายเลขกุญแจจะมีมาพร้อมกับตัวกุญแจ กรุณามั่นึกหมายเลขกุญแจและเก็บแผ่นป้ายหมายเลขกุญแจไว้ในที่ปลอดภัยยกเว้นในรถ เพื่อในกรณีที่ต้องการทำกุญแจขึ้นมาใหม่

การทำกุญแจขึ้นมาใหม่จะสามารถทำได้โดยการใช้กุญแจเดิมหรือหมายเลขกุญแจเดิมที่ให้มากับรถเท่านั้น ถ้าท่านทำกุญแจทั้งหมดหายและไม่มีกุญแจเดิม จำเป็นต้องใช้หมายเลขกุญแจเพื่อทำกุญแจใหม่ ถ้าท่านทำกุญแจหายหรือต้องการทำกุญแจเพิ่ม กรุณานำกุญแจเดิมหรือหมายเลขกุญแจไปติดต่อยังศูนย์บริการนิสสัน



ข้อควรระวัง:

ห้ามทิ้งกุญแจไว้ในรถเมื่อท่านไม่ได้อยู่ในรถ

กุญแจ (ถ้ามีติดตั้ง)

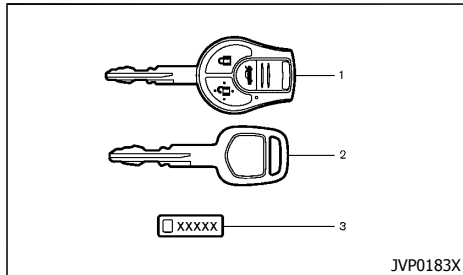

1. กุญแจหลัก
2. กุญแจหลัก (ธรรมดา)
3. แผ่นป้ายหมายเลขกุญแจ

รถยนต์หนึ่งคันสามารถลงทะเบียนกุญแจหลักที่มี

3-2 การตรวจสอบและการปรับตั้งก่อนการขับขี่

รีโมทคอนโทรลได้สูงสุด 5 ดอก

กุญแจอัจฉริยะ (ถ้ามีติดตั้ง)

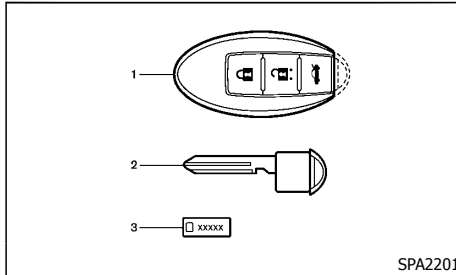

1. กุญแจอัจฉริยะ (2)
2. กุญแจธรรมดา (ภายในกุญแจอัจฉริยะ) (2)
3. แผ่นป้ายหมายเลขกุญแจ

รถของท่านสามารถใช้งานได้ด้วยกุญแจอัจฉริยะที่ลงทะเบียนไว้ในระบบกุญแจอัจฉริยะ และระบบป้องกันการขโมยของนิสสัน (NATS*) ภายในรถเท่านั้น รถยนต์หนึ่งคันสามารถลงทะเบียนและใช้งานกับกุญแจอัจฉริยะได้สูงสุดถึง 4 ชุด กุญแจใหม่ต้องได้รับการลงทะเบียนโดยศูนย์บริการนิสสันก่อนนำไปใช้กับระบบกุญแจอัจฉริยะ และ NATS ในรถของท่าน เนื่องจากขั้นตอนการลงทะเบียนจำเป็นต้องลบหน่วยความจำทั้งหมดในระบบกุญแจอัจฉริยะ เมื่อต้องลงทะเบียนกุญแจชุดใหม่ ให้แน่ใจว่าได้นำกุญแจอัจฉริยะทุกชุดที่มีไปยังศูนย์บริการนิสสัน

*: ระบบป้องกันการขโมย



ข้อควรระวัง:

- ให้แน่ใจว่านำกุญแจอัจฉริยะติดตัวไปด้วย ห้ามทิ้งกุญแจอัจฉริยะไว้ในรถยนต์
- ให้แน่ใจว่าพกกุญแจอัจฉริยะไว้กับตัวในขณะขับรถ กุญแจอัจฉริยะเป็นอุปกรณ์ที่ละเอียดอ่อนและติดตั้งตัวส่งสัญญาณไว้ในภายใน เพื่อไม่ให้เสียหาย ให้ระวังสิ่งต่อไปนี้
 - กุญแจอัจฉริยะกันน้ำ อย่างไรก็ตาม เมื่อเปียกก็อาจจะเสียหายได้ ถ้ากุญแจอัจฉริยะเปียก ให้เช็ดให้แห้งสนิททันที
 - ห้ามจมน้ำ, หาดทราย หรือน้ำไปกระทบกับวัตถุอื่น
 - หากอุณหภูมิอากาศภายนอกต่ำกว่า -10°C (14°F) แบตเตอรี่ของกุญแจอัจฉริยะอาจทำงานได้ไม่ปกติ
 - ห้ามวาง กุญแจอัจฉริยะไว้ในที่ที่มีอุณหภูมิเกิน 60°C (140°F)
 - ห้ามเปลี่ยนแปลง หรือ ดัดแปลงกุญแจอัจฉริยะ
 - ห้ามใช้ พวง กุญแจ ที่เป็น แม่เหล็ก
 - ห้ามวางกุญแจอัจฉริยะไว้ใกล้อุปกรณ์ที่สร้างคลื่นแม่เหล็กไฟฟ้า เช่น โทรศัพท์, อุปกรณ์เครื่องเสียง และเครื่องคอมพิวเตอร์
 - ห้ามให้กุญแจอัจฉริยะโดนน้ำหรือน้ำเค็ม และห้ามนำไปล้างในเครื่องซักผ้า ซึ่งจะส่งผลกระทบต่อการทำงานของระบบ
- ถ้ากุญแจอัจฉริยะสูญหายหรือถูกขโมย นิสสันแนะนำให้ลบรหัส ID ของกุญแจอัจฉริยะชุดนั้นออก ซึ่งจะช่วยป้องกันไม่ให้กุญแจอัจฉริยะนั้น

ปลดล็อกรถยนต์โดยไม่ได้รับอนุญาต สำหรับข้อมูลเกี่ยวกับขั้นตอนการลบ กรุณาติดต่อศูนย์บริการนิสสัน

กุญแจธรรมดา

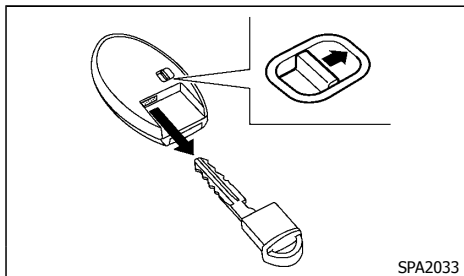

เพื่อถอดกุญแจธรรมดาออกมา ปลดปุ่มล็อกที่ด้านหลังของกุญแจอัจฉริยะ

เพื่อติดตั้งกุญแจธรรมดา ให้เสียบเข้าไปในกุญแจอัจฉริยะให้แน่น จนกว่าปุ่มล็อกจะกลับมามีตำแหน่งล็อก ใช้กุญแจธรรมดา เพื่อล็อกหรือปลดล็อกประตู, กระโปรงท้าย และกล่องเก็บของ (ถ้ามีติดตั้ง) (โปรดดูที่ "ประตู" (หน้า 3-3), "ฝากระโปรงท้าย" (หน้า 3-17) และ "ช่องเก็บของ" (หน้า 2-23))

ประตู

⚠ คำเตือน:

- ให้สังเกตรอบๆ ก่อนเปิดประตูเสมอเพื่อหลีกเลี่ยงอุบัติเหตุในเส้นทางจราจร
- เพื่อช่วยหลีกเลี่ยงความเสี่ยงในการบาดเจ็บหรือถึงแก่ชีวิต เนื่องจาก รถยนต์และ/ หรือระบบทำงาน โดยไม่ตั้งใจ รวมทั้ง การถูก กระชก หน้าต่างหนีบ หรือการล็อกประตูโดยไม่ตั้งใจ ห้ามปล่อยให้เด็กและผู้ใหญ่ที่ต้องได้รับการดูแลจากผู้อื่น หรือสัตว์เลี้ยงไว้ ในรถเพียงลำพัง นอกจากนี้ อุณหภูมิภายในรถที่ปิดประตูไว้หมดในวันที่อากาศอบอุ่นจะสูงขึ้นอย่างรวดเร็วจนสามารถก่อให้เกิดความเสี่ยงอย่างมากในการบาดเจ็บหรือถึงแก่ชีวิตแก่คนและสัตว์เลี้ยง

การล็อกด้วยกุญแจ

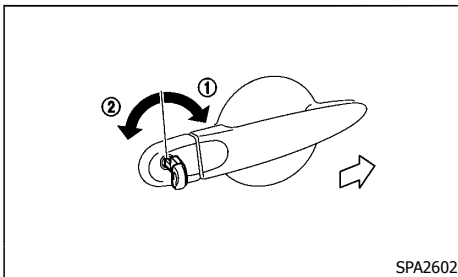

แบบ A

สำหรับการล็อกประตูคนขับ ให้เสียบกุญแจลงในช่องเสียบกุญแจที่ประตูด้านคนขับ แล้วหมุนกุญแจไปทางด้านหน้ารถ ①

สำหรับการล็อกประตูบานอื่น ให้ใช้สวิตช์ล็อกประตูไฟฟ้า (โปรดดูที่ "การล็อกด้วยสวิตช์ล็อกประตูไฟฟ้า" (หน้า 3-4))

สำหรับการปลดล็อกประตูคนขับ ให้หมุนกุญแจไปทางด้านหลังรถ ②

สำหรับการปลดล็อกประตูบานอื่น ให้ใช้สวิตช์ล็อกประตูไฟฟ้า (โปรดดูที่ "การล็อกด้วยสวิตช์ล็อกประตูไฟฟ้า" (หน้า 3-4))

แบบ B

สำหรับการล็อกประตูคนขับ ให้เสียบกุญแจลงในช่องเสียบกุญแจที่ประตูด้านคนขับ แล้วหมุนกุญแจไปทางด้านหน้ารถ ① ประตูทุกบานจะล็อก

สำหรับการปลดล็อกประตูคนขับ ให้หมุนกุญแจไปทางด้านหลังรถ ② ประตูทุกบานจะปลดล็อก

การล็อกด้วยปุ่มล็อกด้านใน

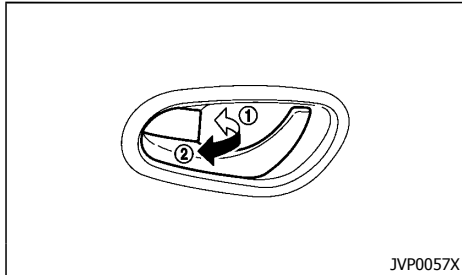

ข้อควรระวัง:

เมื่อล็อกประตูโดยใช้ปุ่มล็อกด้านใน ให้แน่ใจว่าไม่ได้ทิ้งกุญแจไว้ในรถ

สำหรับการล็อกประตูหน้า ให้กดปุ่มล็อกด้านในไปยังตำแหน่งล็อก ① จากนั้นให้ปิดประตู ขณะที่ดึงมือจับประตูไว้

สำหรับการล็อกประตูหลัง ให้ผลักปุ่มล็อกด้านในไปยังตำแหน่งล็อก ① จากนั้นให้ปิดประตู

สำหรับการปลดล็อก ให้ผลักปุ่มล็อกด้านในไปยังตำแหน่งปลดล็อก ②

การใช้งานปุ่มล็อกประตูด้านคนขับจะล็อก หรือปลดล็อกประตูทุกบาน (ถ้ามีติดตั้ง)

เมื่อประตู คนขับล็อก การดึงมือจับประตูด้านคนขับจะปลดล็อกประตูทุกบาน (ถ้ามีติดตั้ง)

การล็อกด้วยสวิตช์ล็อกประตูไฟฟ้า

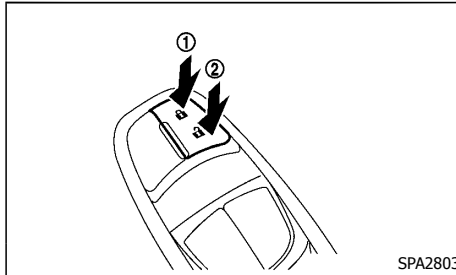

ข้อควรระวัง:

เมื่อล็อกประตูโดยใช้สวิตช์ล็อกประตูไฟฟ้า ให้แน่ใจว่าไม่ได้ทิ้งกุญแจไว้ในรถ

สำหรับการล็อกประตู ให้กดสวิตช์ล็อกประตูไฟฟ้าไปยังตำแหน่งล็อก ①

สำหรับการปลดล็อก ให้กดสวิตช์ล็อกประตูไฟฟ้าไปยังตำแหน่งล็อก ②

การป้องกันการล็อก

สวิตช์ล็อกประตูไฟฟ้าจะไม่ทำการล็อก ภายใต้เงื่อนไขดังต่อไปนี้:

รุ่นที่ไม่มีระบบกุญแจอัจฉริยะ:

- เมื่อกุญแจยังเสียบอยู่ที่สวิตช์กุญแจ และประตูด้านคนขับเปิดอยู่
- เมื่อประตูบานอื่นที่ไม่ใช่ประตูด้านคนขับเปิดอยู่

รุ่นที่มีระบบกุญแจอัจฉริยะ:

- เมื่อกุญแจอัจฉริยะยังคงอยู่ในรถยนต์ และประตูด้านคนขับเปิดอยู่

กลไกล็อกประตูอัตโนมัติตามความเร็วรถ (ถ้ามีติดตั้ง)

ทุกประตูจะล็อกโดยอัตโนมัติ เมื่อความเร็วรถยนต์ถึง 10 กม./ชม. (6 ไมล์/ชม.) เมื่อปลดล็อกประตูขณะขับขี่ กลไกล็อกประตูอัตโนมัติตามความเร็วจะไม่ล็อกประตูอีกครั้ง เว้น แต่ จะ กระทำ อย่าง ใด อย่าง หนึ่ง ต่อ ไป นี้

- เปิดประตูบานใดบานหนึ่ง
- ให้สวิตช์กุญแจอยู่ในตำแหน่ง "LOCK"

การใช้งานหรือยกเลิกการใช้งานกลไกล็อกประตูอัตโนมัติตามความเร็วรถ

ในการใช้งานหรือยกเลิกการใช้งานกลไกล็อกประตู ให้ปฏิบัติตามขั้นตอนต่อไปนี้

1. เปลี่ยนสวิตช์กุญแจไปยังตำแหน่ง "ON"
2. ภายใน 20 วินาที กดสวิตช์ล็อกประตูไฟฟ้าค้างไว้ที่ตำแหน่ง "LOCK" นาน 5 วินาที
3. ไฟกะพริบฉุกเฉินจะกะพริบตามรายการข้างล่าง ถ้าเปลี่ยนได้สำเร็จ:
 - สองครั้ง — ใช้งาน
 - ครั้งเดียว — ยกเลิกการใช้งาน

กลไกปลดล็อกประตูอัตโนมัติ (ถ้ามีติดตั้ง)

ประตูทั้งหมดจะถูกปลดล็อกอัตโนมัติ เมื่ออยู่ในสภาพเงื่อนไขดังต่อไปนี้:

- เมื่อสวิตช์กุญแจถูกเลื่อนจากตำแหน่ง "ON" ไปยังตำแหน่ง "OFF" (รุ่นที่มีระบบกุญแจอัจฉริยะ)
- เมื่อดึงกุญแจออกจากสวิตช์กุญแจ (รุ่นที่ไม่มีระบบกุญแจอัจฉริยะ)

การใช้งานหรือยกเลิกการใช้งานกลไกปลดล็อกประตูอัตโนมัติ

ในการใช้งานหรือยกเลิกการใช้งานกลไกปลดล็อกประตูอัตโนมัติ ให้ปฏิบัติตามขั้นตอนต่อไปนี้

1. เปลี่ยนสวิตช์กุญแจไปยังตำแหน่ง "ON"
2. ภายใน 20 วินาที กดสวิตช์ล็อกประตูไฟฟ้าค้างไว้ที่ตำแหน่ง "UNLOCK" นาน 5 วินาที
3. ไฟกะพริบฉุกเฉินจะกะพริบตามรายการข้างล่าง ถ้าเปลี่ยนได้สำเร็จ:
 - สองครั้ง — ใช้งาน
 - ครั้งเดียว — ยกเลิกการใช้งาน

กลไกปลดล็อกประตูตามแรงกระแทก (ถ้ามีติดตั้ง)

ประตูทุกบานจะปลดล็อกโดยอัตโนมัติเมื่อเซ็นเซอร์รับแรงกระแทกตรวจพบแรงกระแทก ขณะที่สวิตช์กุญแจอยู่ในตำแหน่ง "ON"

ล็อกป้องกันเด็กเปิดประตูหลัง

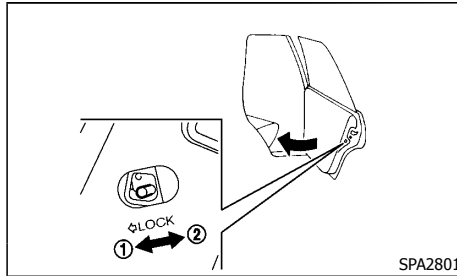

ตัวล็อกป้องกันเด็กเปิดประตูหลังช่วยป้องกันการเปิดประตูหลังโดยไม่เจตนา โดยเฉพาะเมื่อมีเด็กเล็กอยู่ในรถ เมื่อปล่อยล็อกอยู่ในตำแหน่งล็อก ① ล็อกป้องกันเด็กเปิดประตูหลังจะทำงาน และจะสามารถเปิดประตูหลังได้จากมือจับประตูภายนอกเท่านั้น

สำหรับการปลดล็อก เลื่อนปุ่มไปยังตำแหน่งปลดล็อก ②

ระบบกุญแจรีโมท (ถ้ามีติดตั้ง)

ระบบกุญแจรีโมทสามารถทำงานได้กับทุกประตู โดยใช้รีโมทคอนโทรล รีโมทคอนโทรลสามารถใช้งานได้ภายในระยะประมาณ 1 เมตร (3.3 ฟุต) ห่างจากตัวรถ ระยะทำงานจะขึ้นอยู่กับสภาพแวดล้อม โดยรอบตัวรถรถหนึ่งคันจะสามารถใช้งานกับรีโมทคอนโทรลได้สูงสุดถึง 5 ชุด สำหรับ ข้อมูล เกี่ยวกับการซื้อและใช้งานรีโมทคอนโทรลเพิ่มเติม กรุณาติดต่อศูนย์บริการนิสสัน รีโมทคอนโทรลจะไม่ทำงานภายใต้สภาวะต่อไปนี้:

- เมื่อรีโมทคอนโทรลกับตัวรถห่างกันเกิน 1 เมตร (3.3 ฟุต) โดยประมาณ
- เมื่อแบตเตอรี่ในรีโมทคอนโทรลไฟหมด
- เมื่อกุญแจยังเสียบอยู่ในสวิตช์กุญแจ



ข้อควรระวัง:

- เมื่อล็อกประตูโดยใช้รีโมทคอนโทรล ให้แน่ใจว่าไม่ได้ทิ้งกุญแจไว้ในรถ
- ห้ามมิให้รีโมทคอนโทรลซึ่งมีอุปกรณ์รับส่งสัญญาณไฟฟ้าอยู่ภายใน สัมผัสโดนน้ำหรือน้ำเต็ม ซึ่ง จะส่งผลต่อการทำงานของระบบ
- ห้ามทำรีโมทคอนโทรลหล่นลงพื้น
- ห้ามกระแทกรีโมทคอนโทรลเข้ากับวัตถุอื่นอย่างรุนแรง
- หากอุณหภูมิอากาศภายนอกต่ำกว่า -10°C (14°F) แบตเตอรี่ของรีโมทคอนโทรลอาจทำงานได้ไม่ปกติ
- ห้ามวางรีโมทคอนโทรลไว้นานในที่ที่มีอุณหภูมิเกิน 60°C (140°F)



ถ้ารีโมทคอนโทรลสูญหายหรือถูกขโมย นิสสันแนะนำให้ลบรหัส ID ของรีโมทคอนโทรลชุดนั้นออกจากระบบของ

รถ เพื่อป้องกันการใช้รีโมทคอนโทรลปลดล็อกกรดโดยไม่ได้รับอนุญาต สำหรับข้อมูลเกี่ยวกับขั้นตอนการลบ กรดณาติดต่อบริการนิสสัน

สำหรับข้อมูลที่เกี่ยวข้องกับการเปลี่ยนแบตเตอรี่ โปรดดูที่ "แบตเตอรี่" (หน้า 8-18)

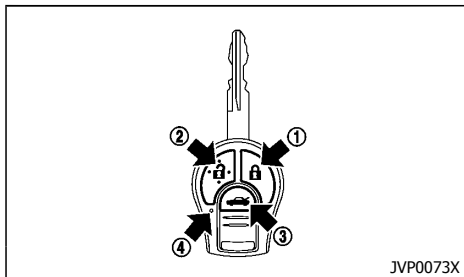
การใช้งานระบบกุญแจรีโมท



- ① ปุ่ม LOCK 
- ② ปุ่ม UNLOCK 
- ③ ปุ่ม TRUNK 
- ④ ไฟแสดงแบตเตอรี่

การล็อกประตู

1. ดึงกุญแจสตาร์ทออก
2. ปิดประตูทุกบาน
3. กดปุ่ม "LOCK"  ① บนรีโมทคอนโทรล
4. ประตูทุกบานจะล็อก
5. ลองดึงมือจับประตูเพื่อยืนยันว่าประตูได้ล็อกแน่นแล้ว



ข้อควรระวัง:

หลังจากล็อกประตูโดยใช้รีโมทคอนโทรล ให้แน่ใจว่าประตู ได้ ล็อก แน่น แล้ว โดย ลอง ดึง มือ จับ ประตู



การปลดล็อกประตู

1. กดปุ่ม "UNLOCK"  ② บนรีโมทคอนโทรล
2. ประตูทุกบานจะปลดล็อก

ประตูทุกบานจะกลับมาล็อกโดยอัตโนมัติ เว้นแต่จะทำสิ่งใด สิ่งหนึ่งต่อไปนี้ภายใน 30 วินาที หลังจากกดปุ่ม "UNLOCK"  ②

- เปิดประตูบานใดบานหนึ่ง
- เสียบกุญแจลงในสวิตช์กุญแจ

การเปิดฝากระโปรงท้าย

1. กดปุ่ม "TRUNK"  /  บนรีโมทคอนโทรล ③ ค้างไว้มากกว่า 1 วินาที เมื่อดึงกุญแจออกจากสวิตช์กุญแจ
2. ฝากระโปรงท้ายจะเปิด

ไฟแสดงสถานะแบตเตอรี่

เมื่อกดปุ่มใดๆ ไฟแสดงแบตเตอรี่ ⑤ (แบบ A) หรือ ④ (แบบ B) จะสว่าง แบตเตอรี่อ่อนหรือต้องเปลี่ยนใหม่ ถ้าไฟไม่สว่าง สำหรับข้อมูลที่เกี่ยวข้องกับการเปลี่ยนแบตเตอรี่ โปรดดูที่ "แบตเตอรี่ของรีโมทคอนโทรล" (หน้า 8-19)

การทำงานของไฟกะพริบฉุกเฉิน

เมื่อล็อก หรือ ปลดล็อกประตู ไฟกะพริบฉุกเฉินจะกะพริบขึ้นเพื่อยืนยัน

- "LOCK": ไฟกะพริบฉุกเฉินจะกะพริบหนึ่งครั้ง
- "UNLOCK": ไฟกะพริบฉุกเฉินจะกะพริบสองครั้ง

ระบบกุญแจอัจฉริยะ (ถ้ามีติดตั้ง)

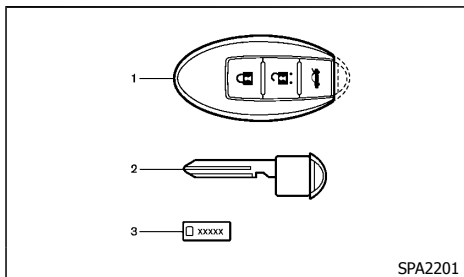

1. กุญแจอัจฉริยะ (2)
2. กุญแจธรรมดา (ภายในกุญแจอัจฉริยะ) (2)
3. แผ่นป้ายหมายเลขกุญแจ

คำเตือน:

- คลื่นวิทยุอาจส่งผลกระทบต่ออุปกรณ์ไฟฟ้าที่ใช้ในการแพทย์ ผู้ที่ใช้อุปกรณ์ควรสอบถามผู้ผลิตอุปกรณ์ไฟฟ้าที่ใช้ในการแพทย์ถึงผลกระทบที่เป็นไปได้ก่อนการใช้งาน
- กุญแจอัจฉริยะจะส่งคลื่นวิทยุออกมา เมื่อกดปุ่ม คลื่นวิทยุอาจมีผลต่อระบบการนำทางและการสื่อสารของเครื่องบิน ห้ามใช้งานกุญแจอัจฉริยะ ขณะที่อยู่บนเครื่องบิน ให้แน่ใจว่าปุ่มจะไม่ถูกกดโดยไม่ได้ตั้งใจ เมื่อเก็บกุญแจไว้ในขณะอยู่บนเครื่องบิน

ระบบกุญแจอัจฉริยะสามารถส่งงานประตูดทุกบาน และฝากระโปรงท้าย ด้วยการทำงานของรีโมทคอนโทรล หรือด้วยการกดสวิตช์คำสั่งบนรถยนต์โดยไม่จำเป็นต้องหยิบกุญแจออกมาจากกระเป๋า สภาพแวดล้อมและ/หรือสภาวะในการใช้งานอาจจะมีผลกระทบต่อการทำงานของระบบกุญแจอัจฉริยะ

ให้แน่ใจว่าได้อ่านข้อมูลต่อไปนี้ก่อนใช้งานระบบกุญแจอัจฉริยะ

ข้อควรระวัง:

- ให้แน่ใจว่ามีกุญแจอัจฉริยะติดตัวเมื่อใช้รถ
- ห้ามทิ้งกุญแจอัจฉริยะไว้ในรถเมื่อท่านไม่ได้อยู่ในรถ

กุญแจอัจฉริยะจะติดต่อสื่อสารกับรถอยู่ตลอดเวลาเมื่อได้รับคลื่นวิทยุ กุญแจอัจฉริยะจะส่งคลื่นวิทยุอ่อนๆ สภาพแวดล้อมอาจรบกวนการทำงานของระบบกุญแจอัจฉริยะภายใต้สภาพการใช้งานต่อไปนี้

- เมื่อใช้งานใกล้บริเวณที่มีการส่งคลื่นวิทยุแรง เช่น เสาส่งคลื่นโทรทัศน์ สถานีไฟฟ้า และสถานีวิทยุ
- เมื่อมีการใช้อุปกรณ์สื่อสารไร้สาย เช่น โทรศัพท์มือถือ เครื่องรับส่งวิทยุ และวิทยุ CB
- เมื่อกุญแจอัจฉริยะสัมผัสกับ หรือ ถูกหุ้มด้วยวัสดุที่เป็นโลหะ
- เมื่อมีการใช้รีโมทคอนโทรลแบบคลื่นวิทยุชนิดใดในบริเวณใกล้เคียง
- เมื่อวางกุญแจอัจฉริยะไว้ในใกล้เครื่องใช้ไฟฟ้า เช่น เครื่องคอมพิวเตอร์ส่วนบุคคล

ถ้าเกิดกรณีเหล่านี้ให้แก้ไขสภาพการใช้งานก่อนใช้กุญแจอัจฉริยะ หรือ ใช้กุญแจธรรมดาแทน

แบตเตอรี่จะมีอายุการใช้งานประมาณ 2 ปี แม้ว่าอายุการใช้งานของแบตเตอรี่จะแตกต่างกันตามสภาพการใช้งาน ถ้าแบตเตอรี่ไฟหมด ให้เปลี่ยนแบตเตอรี่ใหม่ สำหรับข้อมูลที่เกี่ยวข้องกับการเปลี่ยนแบตเตอรี่ โปรดดูที่ "แบตเตอรี่กุญแจอัจฉริยะ" (หน้า 8-20)

เนื่องจากกุญแจอัจฉริยะจะรับคลื่นวิทยุอยู่ตลอดเวลา ถ้า

ทิ้งกุญแจไว้ในใกล้อุปกรณ์ที่ส่งคลื่นวิทยุแรง เช่น สัญญาณจากโทรทัศน์ และเครื่องคอมพิวเตอร์ส่วนบุคคล อายุการใช้งานของแบตเตอรี่จะสั้นลง

เนื่องจากพวงมาลัยจะล็อกด้วยไฟฟ้า จะไม่สามารถปลดล็อกพวงมาลัยเมื่อสวิตช์กุญแจอยู่ที่ตำแหน่ง "LOCK" ได้ ถ้าแบตเตอรี่ของรถยนต์หมด ให้ตรวจสอบให้ดูว่าแบตเตอรี่รถยนต์ยังมีประจุไฟอยู่

รถหนึ่งคันจะสามารถใช้งานกับกุญแจอัจฉริยะได้สูงสุดถึง 4 ชุด สำหรับข้อมูลเกี่ยวกับการซื้อและใช้งานกุญแจอัจฉริยะ ชุดใหม่ กรุณาติดต่อศูนย์บริการนิสสัน

ข้อควรระวัง:

- ห้ามมิให้กุญแจอัจฉริยะสัมผัสโดนน้ำหรือน้ำเค็ม เนื่องจากกุญแจจะมีอุปกรณ์รับส่งสัญญาณไฟฟ้าอยู่ภายใน ซึ่งจะส่งผลกระทบต่อการทำงานของระบบ
- ห้ามทำกุญแจอัจฉริยะหล่นลงพื้น
- ห้ามกระแทกกุญแจอัจฉริยะกับวัตถุอื่นอย่างรุนแรง
- ห้ามเปลี่ยนแปลง หรือ ดัดแปลงกุญแจอัจฉริยะ
- กุญแจอัจฉริยะอาจเสียหายได้ เมื่อเปียก ถ้ากุญแจอัจฉริยะเปียก ให้เช็ดให้แห้งสนิททันที
- หากอุณหภูมิอากาศภายนอกต่ำกว่า -10°C (14°F) แบตเตอรี่ของกุญแจอัจฉริยะอาจทำงานได้ไม่ปกติ
- ห้ามวางกุญแจอัจฉริยะในบริเวณที่มีอุณหภูมิสูงกว่า 60°C (140°F) ติดต่อกันเป็นเวลานาน
- ห้ามใส่กุญแจอัจฉริยะในพวงกุญแจที่มีแม่เหล็ก

- ห้ามวางกุญแจอัจฉริยะไว้ใกล้อุปกรณ์ที่สร้างคลื่นแม่เหล็กไฟฟ้า เช่น โทรทัศน์ อุปกรณ์เครื่องเสียง และเครื่องคอมพิวเตอร์

ถ้ากุญแจอัจฉริยะสูญหายหรือถูกขโมย นิสสันแนะนำให้ลบรหัส ID ของกุญแจอัจฉริยะชุดนั้นออกจากรถ เพื่อป้องกันการใช้กุญแจอัจฉริยะกับรถโดยไม่ได้รับอนุญาต สำหรับข้อมูลเกี่ยวกับขั้นตอนการลบ กรุณาติดต่อศูนย์บริการนิสสัน

สามารถเลือกไม่ใช้งานกุญแจอัจฉริยะได้ สำหรับข้อมูลเกี่ยวกับการยกเลิกการทำงานของกุญแจอัจฉริยะ กรุณาติดต่อศูนย์บริการนิสสัน

ระยะเวลาใช้งาน

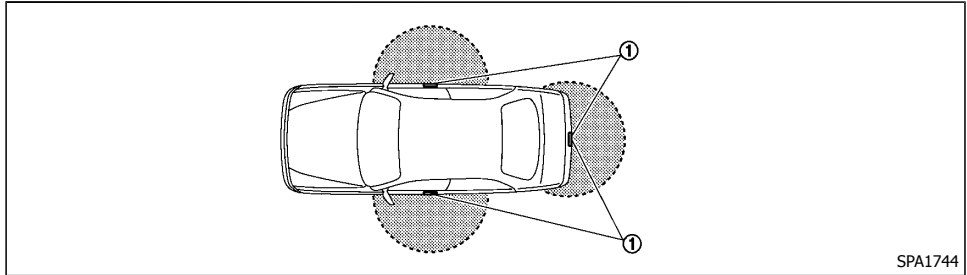

SPA1744

ฟังก์ชันต่างๆ ของกุญแจอัจฉริยะสามารถใช้ได้เมื่อกุญแจอัจฉริยะอยู่ภายในระยะทำงานที่กำหนดจากตัวส่งสัญญาณ ①

เมื่อแบตเตอรี่ของกุญแจอัจฉริยะไฟหมดหรือมีคลื่นวิทยุที่แรงใกล้บริเวณ ใช้งาน ระยะทำงานของระบบกุญแจอัจฉริยะจะแคบลง และกุญแจอัจฉริยะอาจทำงานไม่ถูกต้อง

ระยะทำงานอยู่ภายใน 80 ซม. (31.5 นิ้ว) จากสวิตช์แต่ละตัว ①

ถ้ากุญแจอัจฉริยะอยู่ใกล้กระจก มือจับประตู หรือ กันชนท้าย มาก เกิน ไป สวิตช์ อาจ จะ ไม่ ทำงาน

ถ้ากุญแจอัจฉริยะอยู่ในระยะทำงาน คนที่ไม่มีกุญแจอัจฉริยะติดตัวก็สามารถกดสวิตช์คำสั่ง เพื่อล็อก/ปลดล็อกประตูและกระโปรงท้ายได้

การใช้งานระบบกุญแจอัจฉริยะ

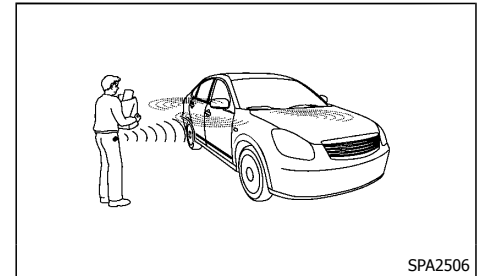

SPA2506

สวิตช์คำสั่ง จะ ไม่ ทำงาน ภายใต้ สภาวะ ต่อ ไป นี้:

- เมื่อกุญแจอัจฉริยะอยู่ในรถยนต์
- เมื่อกุญแจอัจฉริยะไม่อยู่ในระยะทำงาน
- เมื่อประตูบานใดบานหนึ่งเปิดอยู่หรือปิดไม่แน่น
- เมื่อแบตเตอรี่ในกุญแจอัจฉริยะหมด
- เมื่อสวิตช์กุญแจอยู่ในตำแหน่ง "ACC" หรือ "ON"

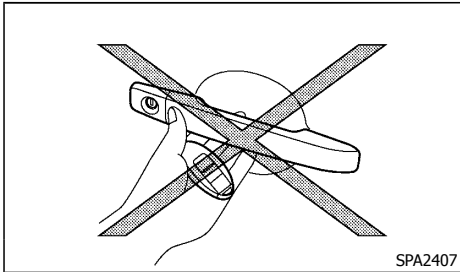

- ห้ามกดสวิตช์คำสั่งที่มีมือจับประตู เมื่อถือกุญแจอัจฉริยะไว้ในมือ ดังที่แสดงในภาพ เมื่อกุญแจอัจฉริยะอยู่ใกล้มือจับประตูมากเกินไป ระบบกุญแจอัจฉริยะจะตรวจจับว่ากุญแจอัจฉริยะอยู่ภายนอกรถยนต์ได้ยากขึ้น
- หลังจากล็อกประตูโดยใช้สวิตช์คำสั่งที่มีมือจับประตู ให้แน่ใจว่าประตูได้ล็อกแน่นแล้ว โดยลองดึงมือจับประตู
- เมื่อล็อกประตูโดยใช้สวิตช์คำสั่งที่มีมือจับประตู ให้แน่ใจว่ากุญแจอัจฉริยะอยู่กับตัวท่านก่อนกดสวิตช์ที่มีมือจับประตูเพื่อป้องกันไม่ให้อุปกรณ์กุญแจอัจฉริยะไว้ในรถ
- สวิตช์คำสั่งที่มีมือจับประตูจะทำงานเฉพาะเมื่อระบบกุญแจอัจฉริยะตรวจพบ กุญแจอัจฉริยะ เท่านั้น
- เพื่อป้องกันไม่ให้อุปกรณ์กุญแจอัจฉริยะไว้ในรถหรือกระเป๋าท้าย ให้แน่ใจว่าอุปกรณ์กุญแจอัจฉริยะอยู่กับตัว แล้วจึงล็อกประตูหรือกระเป๋าท้าย
- ห้ามดึงมือจับประตูก่อนกดสวิตช์คำสั่งที่มีมือจับ ประตู จะปลดล็อก แต่จะไม่เปิด ปลดปล่อยมือจับประตูครั้งหนึ่งก่อน แล้วดึงอีกครั้งเพื่อเปิดประตู

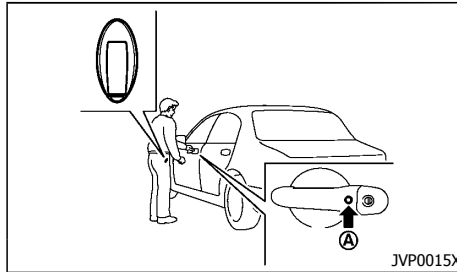

เมื่อพกกุญแจอัจฉริยะไว้กับตัว ท่านสามารถล็อกหรือปลดล็อกประตูทุกบานได้ โดยกดสวิตช์คำสั่งที่มีมือจับประตู (ด้านคนขับหรือผู้โดยสารหน้า) **A** ภายในระยะการทำงานเมื่อล็อกหรือปลดล็อกประตู ไฟกะพริบฉุกเฉินจะกะพริบและเสียงเตือนภายนอกจะดังขึ้นเพื่อยืนยัน สำหรับรายละเอียด โปรดดูที่ “การทำงานของไฟกะพริบฉุกเฉินและเสียงเตือนภายนอก” (หน้า 3-14)

การล็อกประตู

1. กดสวิตช์กุญแจไปที่ตำแหน่ง “OFF”
2. นำกุญแจอัจฉริยะติดตัวไปด้วย
3. ปิดประตูทุกบาน
4. กดสวิตช์ที่มีมือจับประตู **A** (ด้านคนขับหรือผู้โดยสารหน้า)
5. ประตูทุกบานจะล็อก
6. ลองดึงมือจับประตูเพื่อยืนยันว่าประตูได้ล็อกแน่นแล้ว

การป้องกันการล็อก:

ระบบกุญแจอัจฉริยะจะมีการป้องกันการล็อก เพื่อป้องกันการล็อกประตู เมื่อทิ้งกุญแจอัจฉริยะไว้ในรถโดยไม่ตั้งใจ

- เมื่อทิ้งกุญแจอัจฉริยะเอาไว้ในรถยนต์ และล็อกประตูโดยใช้ปุ่มล็อกด้านในด้านคนขับ หลังจากออกจากรถยนต์ ประตูทุกบานจะปลดล็อกโดยอัตโนมัติ และเสียงเตือนจะดังขึ้นหลังจากประตูปิด
- เมื่อทิ้งกุญแจอัจฉริยะเอาไว้ในรถยนต์ ขณะที่ประตูด้านคนขับเปิด และล็อกประตูโดยใช้สวิตช์ล็อกประตูไฟฟ้า หลังจากออกจากรถยนต์ ประตูทุกบานจะปลดล็อกโดยอัตโนมัติ หลังจากกดใช้งานสวิตช์ล็อกประตู ไฟฟ้า หรือ ปุ่ม ล็อก ด้าน ใน ด้าน คน ขับ



ข้อควรระวัง:

การป้องกันการล็อกจะไม่ทำงานภายใต้สภาวะต่อไปนี้:

- เมื่อวาง กุญแจอัจฉริยะไว้บนแผงหน้าปัด
- เมื่อวางกุญแจอัจฉริยะไว้บนที่วางของด้านหลังรถ
- เมื่อวางกุญแจอัจฉริยะไว้ในกล่องเก็บของ
- เมื่อวางกุญแจอัจฉริยะไว้ในช่องเก็บของที่ประตู
- เมื่อวางกุญแจอัจฉริยะไว้บนหรือใต้ส่วนที่เก็บยางอะไหล่
- เมื่อวางกุญแจอัจฉริยะไว้ด้านหลังฝากรถจักรยานยนต์
- เมื่อวางกุญแจอัจฉริยะไว้ข้างในหรือใกล้วัตถุที่เป็นโลหะ

การป้องกันการล็อกอาจทำงานเมื่อกุญแจอัจฉริยะอยู่

ภายนอก รถ แต่ อยู่ ใกล้ กับ ตัว รถ มาก เกิน ไป

การปลดล็อกประตู

1. นำกุญแจอัจฉริยะติดตัวไปด้วย
2. กดสวิทช์ที่มีมือจับประตู (A)
3. ประตูทุกบานจะปลดล็อก

ถ้าดึงมือจับประตูขณะปลดล็อกประตู ประตูอาจจะไม่ปลดล็อก ให้ปล่อยมือจับประตู กลับเข้าที่ ประตู จะปลดล็อกได้ ถ้าประตูไม่ปลดล็อกหลังจากปล่อยมือจับประตู ให้กดสวิทช์คำสั่งที่มีมือจับประตูเพื่อปลดล็อกประตู

การล็อกอีกครั้งโดยอัตโนมัติ:

ทุกประตูจะล็อกโดยอัตโนมัติ เว้นแต่จะกระทำอย่างหนึ่งอย่างใดดังต่อไปนี้ ภายในเวลา 30 วินาทีหลังจากกดสวิทช์คำสั่งในขณะที่ประตูล็อกอยู่

- เปิดประตูบานใดบานหนึ่ง
- กดสวิทช์กุญแจ

ถ้าระหว่างช่วงเวลาที่กำหนด เมื่อกดปุ่ม “UNLOCK” บนกุญแจอัจฉริยะ ประตูทุกบาน จะกลับมาล็อกโดยอัตโนมัติหลังช่วงเวลาที่กำหนดต่อมา

การเปิดฝากระปรงท้าย

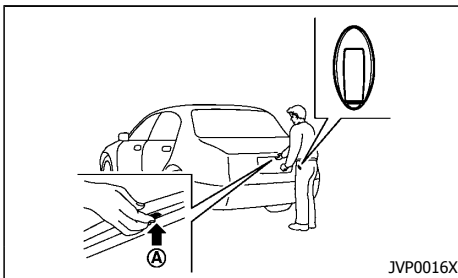

1. พกกุญแจอัจฉริยะติดตัว
2. กดสวิทช์คำสั่งเปิดฝากระปรงท้าย (A)
3. ฝากระปรงท้ายจะปลดล็อก
4. เสียงเตือนภายนอกดังขึ้น 4 ครั้ง
5. ยกฝากระปรงท้าย เพื่อเปิด ฝากระปรงท้าย

⚠ ข้อควรระวัง:

เมื่อปิดฝากระปรงท้าย ให้แน่ใจว่าพกกุญแจอัจฉริยะไว้กับตัวก่อนปิดฝากระปรงท้าย เพื่อป้องกันไม่ให้ลิ้มไว้ในห้องเก็บสัมภาระ

การป้องกันการล็อก:

ระบบกุญแจอัจฉริยะจะมีการป้องกันการล็อก เพื่อป้องกันการล็อกประตูโดยทั้งกุญแจอัจฉริยะไว้ในห้องเก็บสัมภาระโดยไม่ตั้งใจ

เมื่อฝากระปรงท้ายหลังปิด ขณะที่ประตูทุกบานล็อก และกุญแจอัจฉริยะอยู่ในห้องเก็บสัมภาระ เสียงเตือนจะดัง และฝากระปรงท้ายจะเปิดออก

⚠ ข้อควรระวัง:

การป้องกันการล็อกจะไม่ทำงานภายใต้สภาวะต่อไปนี้

- เมื่อวางกุญแจอัจฉริยะไว้บนหรือใต้ส่วนที่เก็บยางอะไหล่
- เมื่อวางกุญแจอัจฉริยะไว้ด้านนอกฝากระปรงท้าย
- เมื่อวางกุญแจอัจฉริยะไว้ข้างในหรือใกล้วัตถุที่เป็นโลหะ

ระบบประหยัดไฟแบตเตอรี่

เมื่อพบสภาวะทั้งหมดต่อไปนี้ ในระยะเวลาหนึ่ง ระบบประหยัดไฟแบตเตอรี่จะตัดการจ่ายไฟเพื่อป้องกันไฟแบตเตอรี่หมด

- สวิทช์กุญแจอยู่ที่ตำแหน่ง “ACC” และ
- ประตูทุกบานปิด และ
- คันเกียร์อยู่ที่ตำแหน่ง “P” (จอด) (รุ่นเกียร์ CVT)

ไฟเตือนและเสียงเตือน

ระบบกุญแจอัจฉริยะมีการทำงานที่ได้รับการออกแบบมาเพื่อลดการใช้งานที่ไม่ถูกต้องและช่วยป้องกันรถจากการถูกโจรกรรม เสียงเตือนภายในและภายนอกรถยนต์ และไฟเตือนจะสว่างขึ้น หรือ กระพริบ

ดูที่วิธีแก้ไขปัญหาที่หน้าถัดไป และ “ไฟเตือน, ไฟแสดงและเสียงเตือน” (หน้า 2-9)

ไฟเตือนระบบกุญแจอัจฉริยะ: 

ไฟเตือนเกียร์อยู่ที่ตำแหน่ง P:  (รุ่นที่มีระบบควบคุมการเปลี่ยนเกียร์แบบต่อเนื่อง)



ข้อควรระวัง:

เมื่อเสียงเตือนดังหรือไฟเตือนสว่างหรือกะพริบ ให้
แน่ใจว่าตรวจสอบทั้งรถยนต์และอุปกรณ์จักรยานะ

วิธีแก้ไขปัญหาเบื้องต้น

อาการปัญหา		สาเหตุที่เป็นไปได้	สิ่งที่ต้องปฏิบัติ
เมื่อกดสวิตช์กุญแจเพื่อดับเครื่องยนต์	ไฟเตือนเกียร์อยู่ที่ตำแหน่ง P ในมาตรวัดสว่างขึ้น และเสียงเตือนภายในดังขึ้นประมาณสองสามวินาที (รุ่นที่มีระบบควบคุมการเปลี่ยนเกียร์แบบต่อเนื่อง)	คันเกียร์ไม่อยู่ที่ตำแหน่ง "P" (จอด)	เลื่อนคันเกียร์ไปยังตำแหน่ง "P" (จอด)
เมื่อเลื่อนคันเกียร์ไปยังตำแหน่ง P (จอด)	เสียงเตือนภายในดังขึ้นสองถึงสามวินาที (รุ่นที่มีระบบควบคุมการเปลี่ยนเกียร์แบบต่อเนื่อง)	สวิตช์กุญแจอยู่ในตำแหน่ง "ACC" หรือ "ON"	กดสวิตช์กุญแจไปที่ตำแหน่ง "OFF"
เมื่อเปิดประตูด้านคนขับเพื่อออกจากรถยนต์	เสียงเตือนภายในจะดังอย่างต่อเนื่อง	สวิตช์กุญแจอยู่ในตำแหน่ง "ACC"	กดสวิตช์กุญแจไปที่ตำแหน่ง "OFF"
เมื่อปิดประตู หลังจากออกจากรถยนต์	ไฟเตือนระบบกุญแจอัจฉริยะในมาตรวัดกะพริบสีเหลือง เสียงเตือนภายนอกดังขึ้น 3 ครั้ง และเสียงเตือนภายในดังขึ้นสองสามวินาที	สวิตช์กุญแจอยู่ในตำแหน่ง "ACC" หรือ "ON"	กดสวิตช์กุญแจไปที่ตำแหน่ง "OFF"
	ไฟเตือนเกียร์อยู่ที่ตำแหน่ง P ในมาตรวัดสว่าง และเสียงเตือนภายนอกดังขึ้นต่อเนื่อง (รุ่นเกียร์ CVT)	สวิตช์กุญแจอยู่ที่ตำแหน่ง "ACC" หรือ "OFF" และคันเกียร์ไม่อยู่ที่ตำแหน่ง "P" (จอด)	เลื่อนคันเกียร์ไปที่ตำแหน่ง "P" (จอด) และกดสวิตช์กุญแจไปที่ตำแหน่ง "OFF"
เมื่อกดสวิตช์ค้ำสั่งที่มีมือจับประตูหรือปุ่ม "LOCK"  บนกุญแจอัจฉริยะเพื่อล็อกประตู	เสียงเตือนภายนอกจะดังขึ้นสองสามวินาที และประตูทุกบานจะปลดล็อก	กุญแจอัจฉริยะอยู่ในรถยนต์หรือกระโปรงท้าย	นำกุญแจอัจฉริยะติดตัวไปด้วย
เมื่อปิดประตูโดยปุ่มล็อกด้านในอยู่ที่ "LOCK"	เสียงเตือนภายนอกจะดังขึ้นสองสามวินาที และประตูทุกบานจะปลดล็อก	กุญแจอัจฉริยะอยู่ในรถยนต์หรือกระโปรงท้าย	นำกุญแจอัจฉริยะติดตัวไปด้วย
ปิดฝากระโปรงท้าย	เสียงเตือนภายนอกจะดังขึ้นประมาณ 10 วินาที และฝากระโปรงท้ายจะเปิดออก	กุญแจอัจฉริยะอยู่ในกระโปรงท้าย	นำกุญแจอัจฉริยะติดตัวไปด้วย

อาการปัญหา		สาเหตุที่เป็นไปได้	สิ่งที่ต้องปฏิบัติ
เมื่อกดสวิตช์คำสั่งที่มีมือจับประตูปื่อล็อกประตู	เสียงเตือนภายนอกดังขึ้นสองสามวินาที	กุญแจอัจฉริยะอยู่ในรถยนต์หรือกระโปรงท้าย	นำกุญแจอัจฉริยะติดตัวไปด้วย
		ปิดประตูไม่สนิท	ปิดประตูให้แน่น
		กดสวิตช์คำสั่งที่มีมือจับประตูก่อนปิดประตู	กดสวิตช์คำสั่งที่มีมือจับประตู หลังจากปิดประตู
เมื่อกดปุ่มสวิตช์กุญแจเพื่อสตาร์ทเครื่องยนต์	ไฟเตือนระบบกุญแจอัจฉริยะบนมาตรวัดกะพริบเป็นสีเขียว	แบตเตอรี่เหลือน้อย	เปลี่ยนแบตเตอรี่ก่อนใหม่ (โปรดดูที่ "แบตเตอรี่กุญแจอัจฉริยะ" (หน้า 8-20))
	ไฟเตือนระบบกุญแจอัจฉริยะบนมาตรวัดกะพริบสีเหลือง และเสียงเตือนภายในดังขึ้นสองถึงสามวินาที	กุญแจอัจฉริยะไม่อยู่ในรถยนต์	นำกุญแจอัจฉริยะติดตัวไปด้วย
เมื่อกดสวิตช์กุญแจ	ไฟเตือนระบบกุญแจอัจฉริยะบนมาตรวัดสว่างเป็นสีเหลือง	เตือนว่าเกิดการรบกวนการทำงานของระบบล็อกพวงมาลัยไฟฟ้า หรือ ระบบกุญแจอัจฉริยะ	กรุณาติดต่อศูนย์บริการนิสสัน

การใช้งานฟังก์ชันกุญแจรีโมท

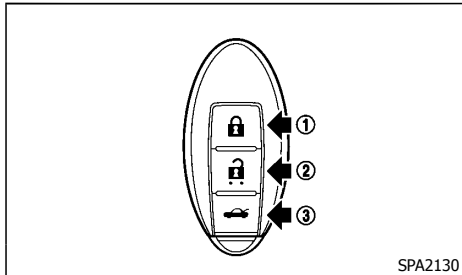

- ① ปุ่ม LOCK
- ② ปุ่ม UNLOCK
- ③ ปุ่ม TRUNK

ระยะการใช้งาน

ระบบกุญแจรีโมทจะช่วยให้คุณสามารถล็อก/ปลดล็อกประตูทุกบาน และปลดล็อกฝากระโปรงท้ายได้ และยังมีสัญญาณเตือนภัย (ถ้ามีติดตั้ง) ระยะทำงานจะขึ้นอยู่กับสภาพแวดล้อมโดยรอบตัวรถ เพื่อให้แน่ใจว่าใช้งานปุ่มล็อกและปลดล็อกได้ ควรอยู่ห่างจากประตูรถยนต์ประมาณ 1 ม. (3.3 ฟุต)

ระบบกุญแจรีโมทจะไม่ทำงานภายใต้สภาวะต่อไปนี้:

- เมื่อกุญแจอัจฉริยะไม่อยู่ในระยะทำงาน
- เมื่อแบตเตอรี่ในกุญแจอัจฉริยะไฟหมด

สำหรับข้อมูลที่เกี่ยวข้องกับการเปลี่ยนแบตเตอรี่ โปรดดูที่ "แบตเตอรี่กุญแจอัจฉริยะ" (หน้า 8-20)

การล็อกประตู

เมื่อล็อกหรือปลดล็อกประตู ไฟกะพริบฉุกเฉินจะกะพริบและเสียงเตือนภายนอกจะดังขึ้นเพื่อยืนยัน

1. ให้สวิตช์กุญแจอยู่ที่ตำแหน่ง "OFF" และพกดกุญแจอัจฉริยะติดตัว
2. ปิดประตูทุกบาน
3. กดปุ่ม "LOCK" ① บนกุญแจอัจฉริยะ
4. ประตูทุกบานจะล็อก
5. ลองดึงมือจับประตูเพื่อยืนยันว่าประตูได้ล็อกแน่นแล้ว



ข้อควรระวัง:

หลังจากล็อกประตูโดยใช้กุญแจอัจฉริยะ ให้แน่ใจว่าประตูได้ล็อกแน่นแล้ว โดยลองดึงมือจับประตู

การปลดล็อกประตู

1. กดปุ่ม "UNLOCK" ② บนกุญแจอัจฉริยะ
2. ประตูทุกบานจะปลดล็อก

การล็อกอีกครั้งโดยอัตโนมัติ:

ประตูทุกบานจะกลับมาล็อกโดยอัตโนมัติ เว้นแต่จะหาอย่างหนึ่งอย่างใดต่อไปนี้ ภายใน 30 วินาทีหลังจากกดปุ่ม "UNLOCK" ② บนกุญแจอัจฉริยะ ขณะที่ประตูล็อกถ้าระหว่าง 30 วินาที เมื่อกดปุ่ม "UNLOCK" ② บนกุญแจอัจฉริยะ ประตูทุกบานจะกลับมาล็อกโดยอัตโนมัติหลังจากอีก 30 วินาทีต่อมา

- เปิดประตูบานใดบานหนึ่ง
- กดสวิตช์กุญแจ

การเปิดฝากระโปรงท้าย

1. กดปุ่ม "TRUNK" ③ บนกุญแจอัจฉริยะนานกว่า 1 วินาที
2. กระโปรงท้ายจะปลดล็อก
3. ยกฝากระโปรงท้ายเพื่อเปิดกระโปรงท้าย

การทำงานของไฟกะพริบฉุกเฉินและเสียงเตือนภายนอก

เมื่อล็อกหรือปลดล็อกประตูหรือประตูท้ายด้วยสวิตช์คำสั่งหรือฟังก์ชันกุญแจรีโมท ไฟกะพริบฉุกเฉินจะกะพริบและเสียงเตือนภายนอกจะดังขึ้นเพื่อยืนยัน

คำอธิบายต่อไปนี้จะแสดงการทำงานของไฟกะพริบฉุกเฉินและเสียงเตือนภายนอก เมื่อทำการล็อกหรือปลดล็อกประตู

การทำงาน	ล็อกประตู	ปลดล็อกประตู	ปลดล็อกกระโปรงท้าย
ระบบกุญแจอัจฉริยะ (ใช้งาน สวิตช์คำสั่ง)	ไฟฉุกเฉิน - หนึ่งครั้ง เสียงเตือนภายนอก - หนึ่ง ครั้ง	ไฟฉุกเฉิน - สองครั้ง เสียงเตือนภายนอก - สอง ครั้ง	ไฟฉุกเฉิน - ไม่มี เสียงเตือนภายนอก - 4 ครั้ง
ระบบกุญแจรีโมท (ใช้งานปุ่ม 🔒 , 🚪 หรือ 🚗 / 🚗)	ไฟฉุกเฉิน - หนึ่งครั้ง เสียงเตือนภายนอก - หนึ่ง ครั้ง	ไฟฉุกเฉิน - สองครั้ง เสียงเตือนภายนอก - สอง ครั้ง	ไฟฉุกเฉิน - ไม่มี เสียงเตือนภายนอก - 4 ครั้ง

ระบบกันขโมย (ถ้ามีติดตั้ง)

รถของท่านติดตั้งระบบป้องกันการขโมยของนิสสัน (NATS)*

สภาพความปลอดภัยจะแสดงขึ้นด้วยไฟแสดงระบบกันขโมย

(* ระบบป้องกันการสตาร์ท)

ระบบกันขโมยของนิสสัน (NATS)

ระบบกันขโมยของนิสสัน (NATS) จะไม่ให้เครื่องยนต์สตาร์ทติด ถ้าไม่ใช้กุญแจ NATS ที่ลงทะเบียนแล้ว ถ้าเครื่องยนต์สตาร์ทไม่ติด แม้ว่าจะใช้กุญแจ NATS ที่ลงทะเบียนแล้ว อาจเกิดการรบกวนที่มีสาเหตุมาจาก:

- กุญแจ NATS อีกชุดหนึ่ง
- เครื่องเก็บค่าผ่านทางอัตโนมัติ
- เครื่องชาร์จเงินอัตโนมัติ
- อุปกรณ์ชนิดอื่นที่ส่งสัญญาณคล้ายกัน

สตาร์ทเครื่องยนต์ตามขั้นตอนต่อไปนี้:

1. นำสิ่งนี้อาจรบกวนการทำงานให้ห่างจากกุญแจ NATS
2. ให้สวิตช์กุญแจอยู่ในตำแหน่ง "ON" เป็นเวลาประมาณ 5 วินาที
3. ให้สวิตช์กุญแจอยู่ในตำแหน่ง "OFF" หรือ "LOCK" แล้วรอเป็นเวลาประมาณ 10 วินาที
4. ปฏิบัติขั้นที่ 2 และ 3 ซ้ำอีกครั้ง
5. สตาร์ทเครื่องยนต์
6. ทำขั้นตอนข้างต้นซ้ำจนกว่าจะไม่มีอาการรบกวนที่อาจเป็นไปได้

ถ้าขั้นตอนนี้ทำให้เครื่องยนต์สตาร์ทติดได้ นิสสันแนะนำให้วางกุญแจ NATS ที่ลงทะเบียนแล้ว แยกจากอุปกรณ์อื่นๆ เพื่อหลีกเลี่ยงการรบกวน

3-16 การตรวจสอบและการปรับตั้งก่อนการขับขี่

ไฟแสดงระบบกันขโมย

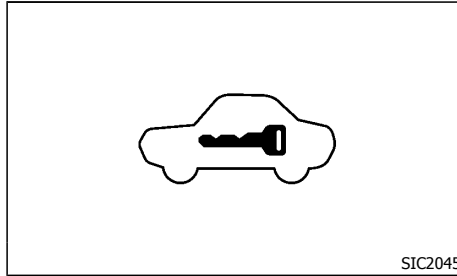

ไฟแสดงระบบกันขโมยอยู่ที่แผงหน้าปัด ซึ่งแสดงสถานะของ NATS

ไฟจะทำงานเมื่อสวิตช์กุญแจอยู่ที่ตำแหน่ง "LOCK" "OFF" หรือ "ACC" ไฟแสดงระบบกันขโมยบ่งชี้ว่าระบบกันขโมยในรถกำลังทำงานอยู่

ถ้า NATS ทำงานผิดพลาด ไฟนี้จะสว่างค้างอยู่ ขณะที่สวิตช์กุญแจอยู่ที่ตำแหน่ง "ON"

ถ้าไฟนิรภัยสว่างค้างไว้ และ/หรือเครื่องยนต์สตาร์ทไม่ติด กรุณาติดต่อศูนย์บริการนิสสันเพื่อตรวจสอบและซ่อมแซม NATS โดยเร็วที่สุด ให้แน่ใจว่าได้นำกุญแจ NATS ทุกชุดที่มีไปยังศูนย์บริการนิสสันเพื่อรับบริการ

ฝากระโปรงหน้า



คำเตือน:

- ฝากระโปรงหน้าต้องปิดสนิทและล็อกแน่นก่อนขับรถ ไม่เช่นนั้น ฝากระโปรงหน้าจะเปิดปลิวออกไปและทำให้เกิดอุบัติเหตุ
- ห้ามเปิดฝากระโปรงหน้า ถ้ามีไอหรือควันออกมาจากห้องเครื่องยนต์เพื่อหลีกเลี่ยงการได้รับบาดเจ็บ

การเปิดฝากระโปรงหน้า

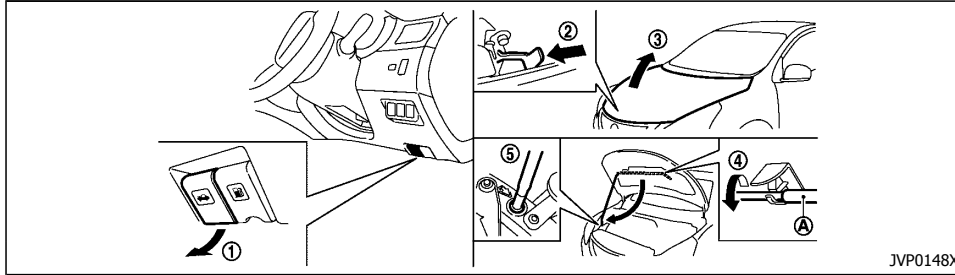

JVP0148X

1. ดึงคันปลดล็อกฝากระโปรงหน้า ① ที่อยู่ใต้แผงหน้าปัด จนกระทั่งฝากระโปรงหน้าตั้งขึ้น
2. หาดำแหน่งกระเดื่อง ② ที่อยู่ระหว่างฝากระโปรงหน้าและ กระบัง แล้ว ใช้ นิ้ว ดัน ไป ทาง ด้าน ข้าง
3. ยกฝากระโปรงหน้าขึ้น ③
4. ปลดเหล็กค้ำฝากระโปรงหน้า ④ ออก แล้วเสียบเข้าไปในช่อง ⑤

ให้จับส่วนที่มีฉนวนหุ้ม **A** เมื่อปลดหรือใส่เหล็กค้ำฝากระโปรงหน้า หลีกเลี่ยงการสัมผัสกับส่วนที่เป็นโลหะ เพราะอาจร้อนหลังจากที่เพิ่งดับเครื่องยนต์

การปิดฝากระโปรงหน้า

1. ระหว่างที่ค้ำฝากระโปรงเอาไว้ ให้เลื่อนเหล็กค้ำฝากระโปรงหน้ากลับไปสู่ตำแหน่งเดิม
2. ค่อยๆ ลดฝากระโปรงหน้าลงช้าๆ ให้อยู่ที่ประมาณ 20 ถึง 30 ซม. (8 ถึง 12 นิ้ว) เหนือที่ล็อกฝากระโปรง จากนั้นปล่อยลง

ฝากระโปรงท้าย



คำเตือน:

- ต้องปิดฝากระโปรงท้ายให้สนิทก่อน ขับขี่ฝากระโปรงท้ายที่เปิดอยู่อาจทำให้ไอเสียไหลเข้าไปในรถยนต์ได้
- ควรดูแลเด็กอย่างใกล้ชิดขณะที่เล่นอยู่รอบ ๆ รถของท่านเพื่อป้องกันไม่ให้เล่นกันจนเข้าไปติดล็อกอยู่ในกระโปรงท้ายซึ่งอาจทำให้เกิดอันตรายร้ายแรงได้ ล็อกประตูและกระโปรงท้ายเมื่อไม่ใช้งาน และ ระวัง ไม่ ให้ เด็ก เล่น กุญแจรถ

การเปิดฝากระโปรงท้าย

ฝากระโปรงท้ายสามารถเปิดออกได้ โดยวิธีต่อไปนี้

- ใช้ที่เปิดฝากระโปรงท้าย
- ใช้รีโมทคอนโทรล (ถ้ามีติดตั้ง)
- ใช้ฟังก์ชันกุญแจอัจฉริยะ (ถ้ามีติดตั้ง)
- ใช้สวิตช์คำสั่งเปิดกระโปรงท้ายของกุญแจอัจฉริยะ (ถ้ามีติดตั้ง)
- การใช้กุญแจ

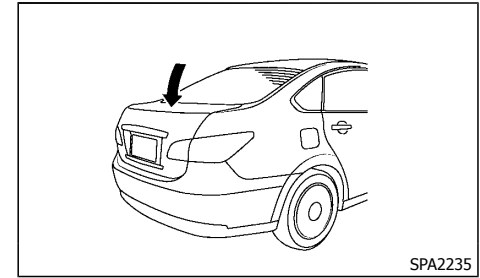

SPA2235

สำหรับการปิดฝากระโปรงท้าย ให้กดฝากระโปรงท้ายลงจนล็อกแน่น

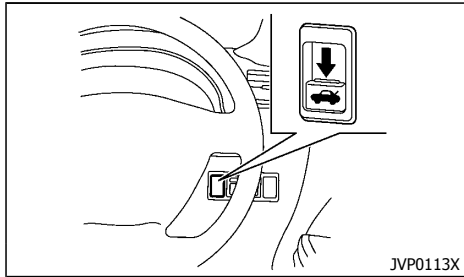

การตรวจสอบและการปรับตั้งก่อนการขับขี่ 3-17

การใช้งานสวิตช์ที่เปิดฝากระโปรงท้าย





ในการเปิดฝากระโปรงท้าย ให้กดตัวเปิดลงเหมือนในรูป

ปุ่ม Trunk บนรีโมทคอนโทรล (ถ้ามีติดตั้ง)

สำหรับการเปิดฝากระโปรงท้าย ให้กดปุ่ม "TRUNK"  /  บนรีโมทคอนโทรล (โปรดดูที่ "ระบบกุญแจรีโมท (ถ้ามีติดตั้ง)" (หน้า 3-5))

ปุ่ม Trunk บนกุญแจอัจฉริยะ (ถ้ามีติดตั้ง)

สำหรับการเปิดฝากระโปรงท้าย ให้กดปุ่ม "TRUNK"  /  บนกุญแจอัจฉริยะ (โปรดดูที่ "ระบบกุญแจอัจฉริยะ (ถ้ามีติดตั้ง)" (หน้า 3-7))

สวิตช์เปิดกระโปรงท้าย (ถ้ามีติดตั้ง)

สำหรับการเปิดฝากระโปรงท้าย ให้กดสวิตช์เปิดกระโปรงท้ายขณะที่พนักกุญแจอัจฉริยะไว้ (โปรดดูที่ "ระบบกุญแจอัจฉริยะ (ถ้ามีติดตั้ง)" (หน้า 3-7))

การใช้งานกุญแจ

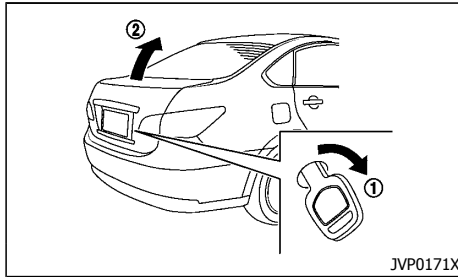

เพื่อเปิดฝากระโปรงท้าย เสียบกุญแจลงในช่องเสียบกุญแจ และบิดตามเข็มนาฬิกา ①

ฝากระโปรงท้ายจะเปิดออก ②

ฝาปิดช่องเติมน้ำมันเชื้อเพลิง



คำเตือน:

- น้ำมันเชื้อเพลิงจะติดไฟได้ง่ายและจะระเบิดได้ภายใต้สภาพบางอย่าง ท่านอาจได้รับบาดเจ็บร้ายแรงหรือเป็นแผลไหม้พอง ถ้าใช้งานหรือจัดการกับน้ำมันเบนซินอย่างไม่ถูกต้อง ดับเครื่องยนต์และห้ามสูบบุหรี่หรือปล่อยให้เปลวไฟหรือประกายไฟใกล้กับตัวรถเมื่อเติมน้ำมันเชื้อเพลิงทุกครั้ง
- น้ำมันเชื้อเพลิงอาจอยู่ภายใต้แรงดัน หมุนฝากลังไปครึ่งรอบแล้วรอจนกระทั่งเสียง "ฟู่" หยุดลงเพื่อป้องกันไม่ให้น้ำมันเชื้อเพลิงพุ่งออกมาและทำให้ได้รับบาดเจ็บ จากนั้นจึงเปิดฝากลังออก
- ให้ใช้แต่ฝาปิดช่องเติมน้ำมันเชื้อเพลิงแท้ของนิสสันเมื่อต้องเปลี่ยน เนื่องจากจะมีวาล์วนิรภัยอยู่ในตัวเพื่อให้ระบายน้ำมันเชื้อเพลิง และระบบควบคุมการปล่อยไอเสียทำงานได้อย่างถูกต้อง ฝากลังที่ไม่ถูกต้องจะทำให้ระบบทำงานผิดพลาดร้ายแรงและอาจทำให้เกิดอันตรายได้

การเปิดฝาปิดช่องเติมน้ำมันเชื้อเพลิง

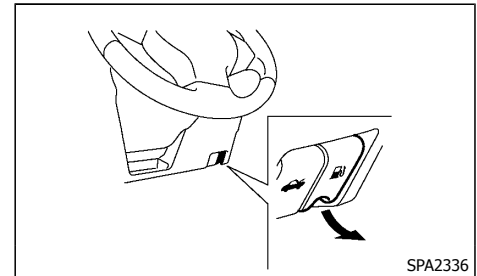

ในการเปิดฝาปิดช่องเติมน้ำมันเชื้อเพลิง ให้ตั้งคันปลด ล็อก ฝา ปิด ช่อง เติมน้ำมัน เชื้อเพลิง

ฝาดังช่องเติมน้ำมันเชื้อเพลิง

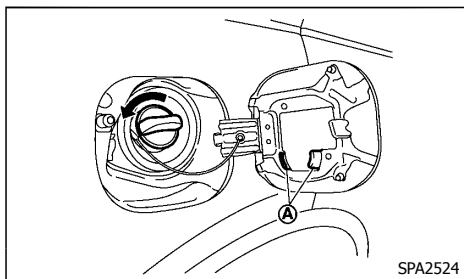

ฝาดังช่องเติมน้ำมันเชื้อเพลิงเป็นแบบเกลียวล็อกหมุนฟรีทางเดียว หมุนฝาดังทวนเข็มนาฬิกาเพื่อถอดออก หมุนฝาดังตามเข็มนาฬิกาให้แน่น จนได้ยินเสียงคลิกมากกว่าสองครั้งหลังจากเติมน้ำมันเชื้อเพลิง

วางฝาดังช่องเติมน้ำมันเชื้อเพลิงลงบนที่วางฝาปิด ④ ระหว่างเติมน้ำมัน

ข้อควรระวัง:

ถ้าน้ำมันเชื้อเพลิงกระเด็นโดนตัวถังรถ ให้ล้างออกด้วยน้ำเพื่อไม่ให้สีรถเสียหาย

วงพวงมาลัย

คำเตือน:

ห้ามปรับพวงมาลัยขณะขับซึ่เพื่อให้คนขับมีสมาธิเต็มที่ในการบังคับควบคุมรถ

การปรับพวงมาลัยในแนวเอียงหรือขึ้นลง

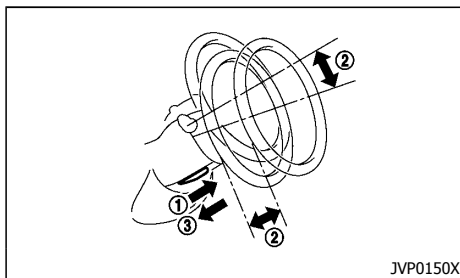

ขณะที่ตั้งคันล็อกขึ้น ① ปรับวงพวงมาลัยขึ้น, ลง, ไปด้านหน้า หรือ ด้าน หลัง ② จนได้ตำแหน่งที่ต้องการ ตั้งคันล็อกลงแรง ๆ ③ เพื่อล็อกพวงมาลัยให้เข้าที่

กระจกต่างๆ

คำเตือน:

ปรับตำแหน่งของกระจกทั้งหมดก่อนขึ้นรถ ห้ามปรับกระจกขณะขับซึ่ เพื่อให้คนขับมีสมาธิเต็มที่ในการบังคับควบคุมรถ

กระจกมองหลัง

ขณะที่จับกระจกมองหลังเอาไว้ ให้ปรับมุมกระจกจนกระทั่งได้ตำแหน่งที่ต้องการ

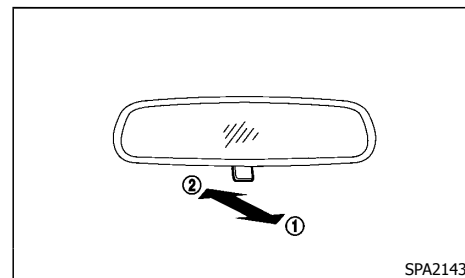

ตั้งคันปรับ ① เมื่อแสงไฟหน้าของรถที่ขับตามมาข้างหลังส่อง รบกวน สายตา ขณะ ขับ รถ ใน เวลา กลาง คืน ตั้งคันปรับ ② ในเวลากลางวันเพื่อให้มองด้านหลังได้อย่างชัดเจน

กระจกมองข้าง

⚠ คำเตือน:

- ห้ามจับกระจกมองข้างขณะที่กำลังปรับกระจก เนื่องจากอาจจะหนีบนิ้วของท่าน หรือ ทำให้กระจกเสียหายได้
- ห้าม ขับ รถ โดย กระจกมองข้าง ยัง พับ อยู่ เนื่องจากเป็นการลดทัศนวิสัยด้านหลังและทำให้เกิดอุบัติเหตุได้
- วัตถุที่เห็น ในกระจกมองข้าง อาจจะดู ใกล้เคียงกว่าความจริง (ถ้ามีติดตั้ง)
- ขนาดและระยะห่างของภาพในกระจกมองข้างจะไม่ตรงกับความเป็นจริง

การปรับตั้ง

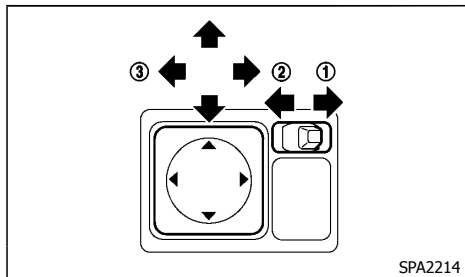

สวิตช์ควบคุมกระจกมองข้างจะทำงานเมื่อสวิตช์กุญแจอยู่ในตำแหน่ง "ACC" หรือ "ON"

1. เลื่อนสวิตช์เพื่อเลือกกระจกขวา ① หรือซ้าย ②

2. ปรับกระจกแต่ละข้างด้วยการกดสวิตช์จนกระทั่งได้ตำแหน่งที่ต้องการ ③

ไล่ฝ้า (ถ้ามีติดตั้ง)

กระจกมองข้างจะร้อนเมื่อสวิตช์ไล่ฝ้ากระจกหลังทำงาน การพับกระจก

แบบรีโมทคอนโทรล (ถ้ามีติดตั้ง):

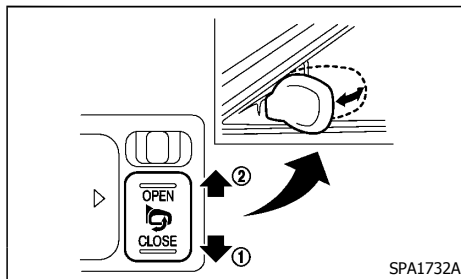

สวิตช์ควบคุมกระจกมองข้างจะทำงานเมื่อสวิตช์กุญแจอยู่ในตำแหน่ง "ACC" หรือ "ON"

กระจกมองข้างจะพับโดยอัตโนมัติ เมื่อกดสวิตช์กระจกมองข้าง ไปยังตำแหน่ง "CLOSE" ① กดสวิตช์ไปที่ตำแหน่ง "OPEN" ② เพื่อกางออก

⚠ ข้อควรระวัง:

- การกดสวิตช์ให้กระจกมองข้างพับ/ กางออก อย่าง ต่อ เนื่อง อาจ ทำให้ สวิตช์หยุดทำงาน
- อย่าสัมผัสกระจกขณะเคลื่อนไหว มือของท่าน อาจถูกหนีบ และกระจกอาจทำงานผิดปกติ

- ห้ามขับรถโดยพับกระจกมองข้างไว้ ท่านจะไม่สามารถเห็นส่วนหลังของรถได้
- ถ้าใช้มือพับหรือกางกระจกมองข้าง อาจส่งผลให้กระจกเคลื่อนไปข้างหน้าหรือกอบหลังระหว่างการขับขี่ ถ้าใช้มือพับหรือกางกระจกมองข้าง ให้แน่ใจว่าได้ปรับตั้งกระจกอีกครั้งด้วยไฟฟ้าก่อนทำการขับขี่

ฟังก์ชันพับกระจกอัตโนมัติพร้อมล็อกประตูแบบอินเทอร์ล็อก (ถ้ามีติดตั้ง):

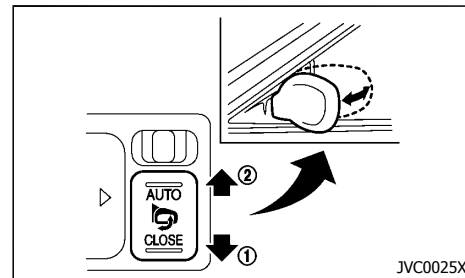

กระจกมองข้างจะพับเข้าโดยอัตโนมัติด้วยล็อกประตูแบบอินเทอร์ล็อก สามารถใช้งานฟังก์ชันนี้เมื่อสวิตช์พับกระจกมองข้างอยู่ที่ตำแหน่ง "AUTO" ②

- กระจกมองข้างจะพับเข้าโดยอัตโนมัติ เมื่อล็อกประตูด้วยสวิตช์คำสั่งที่มีมือจับประตูหรือระบบกุญแจรีโมท
- กระจกมองข้างจะไม่พับอัตโนมัติ เมื่อสวิตช์พับกระจกอยู่ในตำแหน่งตรงกลาง
- กระจกมองข้างจะกางออกเมื่อสวิตช์กุญแจอยู่ในตำแหน่ง "ACC" หรือ "ON"

⚠ คำเตือน:

- เมื่อพับ/กางกระจกมองข้างด้วยตัวเอง กระจกมองข้างอาจเริ่มทำงานขณะสวิตช์กุญแจอยู่ที่ตำแหน่ง "ACC" หรือ "ON" ขึ้นอยู่กับตำแหน่งสวิตช์ควบคุม
- เมื่อกางกระจกมองข้างขณะสวิตช์ควบคุมอยู่ที่ตำแหน่ง "AUTO" กระจกมองข้างจะกางออกต่อไปโดยสวิตช์กุญแจอยู่ที่ตำแหน่ง "ACC" หรือ "ON"

การพับกระจกมองข้างเพื่อกลับสู่ตำแหน่งเดิมอีกครั้งหนึ่ง

สวิตช์ควบคุมกระจกมองข้างจะทำงานเมื่อสวิตช์กุญแจอยู่ในตำแหน่ง "ACC" หรือ "ON"

กระจกมองข้างจะพับโดยอัตโนมัติ เมื่อกดสวิตช์ควบคุมกระจกมองข้างไปยังตำแหน่ง "CLOSE" ① กดสวิตช์ควบคุมไปที่ตำแหน่ง "AUTO" ② เพื่อกางกระจกมองข้างออก

⚠ ข้อควรระวัง:

- การกดสวิตช์ให้กระจกมองข้างพับ/กางออกอย่างต่อเนื่อง อาจทำให้สวิตช์หยุดทำงาน
- อย่าสัมผัสสกรูกระจกขณะเคลื่อนไหว มือของท่านอาจถูกหนีบ และกระจกอาจทำงานผิดพลาด
- ห้ามขับรถโดยพับกระจกมองข้างไว้ ท่านจะไม่สามารถเห็นส่วนหลังของรถได้
- ถ้าใช้มือพับหรือกางกระจกมองข้าง อาจส่งผลให้กระจกเคลื่อนไปข้างหน้าหรือถอยหลังระหว่างการพับขึ้น ถ้าใช้มือพับหรือกางกระจกมองข้าง ให้

แน่ใจว่าได้ปรับตั้งกระจกอีกครั้งด้วยไฟฟ้าก่อนทำการพับขึ้น

แบบควบคุมด้วยตัวเอง (ถ้ามีติดตั้ง):

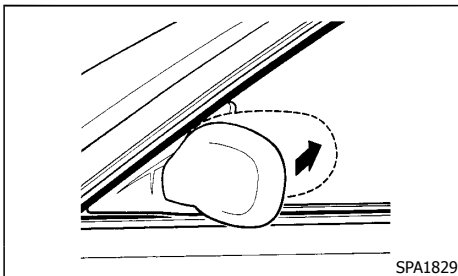

พับกระจกมองข้างลง โดยดันไปด้านหลังของตัวรถ

กระจกแต่งหน้า

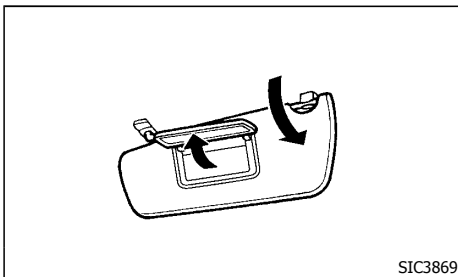

ในการใช้งานกระจกแต่งหน้าด้านหน้า ให้ดึงแผ่นบังแดดลงมา และดึงฝาปิดกระจกขึ้น

เบรกมือ

⚠ คำเตือน:

- อย่าขับรถขณะเข้าเบรกมือ จะทำให้เบรกมีความร้อนสูงผิดปกติและทำงานผิดพลาด และซึ่งจะนำไปสู่การเกิดอุบัติเหตุได้
- ห้ามปลดเบรกมือจากนอกรถ ถ้ารถไหล จะไม่สามารถเหยียบแป้นเบรกและจะทำให้เกิดอุบัติเหตุได้
- ห้ามใช้คันเกียร์แทนเบรกมือ เมื่อจอดรถ ให้แน่ใจว่าได้ดึงเบรกมือจนสุดแล้ว
- เพื่อช่วยหลีกเลี่ยงความเสี่ยงในการบาดเจ็บหรือถึงแก่ชีวิต เนื่องจากรถยนต์และ/หรือระบบทำงานโดยอัตโนมัติ ห้ามปล่อยให้เด็กและผู้ใหญ่ที่ต้องได้รับการดูแลจากผู้อื่น หรือสัตว์เลี้ยงไว้ในรถเพียงลำพัง นอกจากนี้ อุณหภูมิภายในรถที่ปิดประตูไว้หมดในวันที่อากาศอบอุ่นจะสูงขึ้นอย่างรวดเร็วจนสามารถก่อให้เกิดความเสี่ยงอย่างมากในการบาดเจ็บหรือถึงแก่ชีวิตแก่คนและสัตว์เลี้ยง

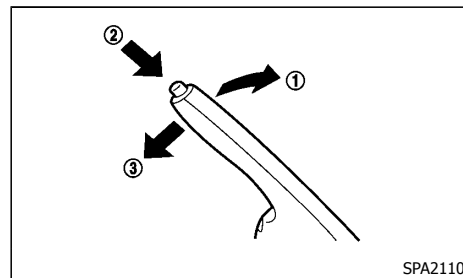

เพื่อใช้งานเบรกมือ ให้ดึงคันเบรกมือขึ้น ①

เพื่อปลดเบรกมือ ให้เหยียบแป้นเบรกจนสุดและค้างไว้ ดึง
คันเบรกมือขึ้นเล็กน้อย แล้วกดปุ่ม ② และเลื่อนคันเบรก
มือลงให้สุด ③

ก่อนขับรถ ให้แน่ใจว่าไฟเตือนเบรกดับลงแล้ว

4 ระบบปรับอากาศ และเครื่องเสียง

ข้อควรระวังเพื่อความปลอดภัย	4-2	วิทยุ FM-AM ที่มีเครื่องเล่น CD (แบบ C)	4-36
แผนควบคุมระบบมัลติฟังก์ชันกลาง (รุ่นที่มีระบบนำทาง)	4-2	การใช้ร่วมกับ NissanConnect App สำหรับสมาร์ตโฟน (ถ้ามีติดตั้ง)	4-41
วิธีการใช้งานหน้าจอแบบสัมผัส	4-3	สวิตช์ควบคุมเครื่องเสียงที่ติดตั้งบริเวณแผงมัลติ (ถ้ามีติดตั้ง)	4-41
วิธีการใช้ปุ่มควบคุมความสว่าง/เปิด-ปิดหน้าจอ	4-3	ช่องเสียบอุปกรณ์ USB (Universal Serial Bus)/แฉีกเสียบ Auxiliary (ถ้ามีติดตั้ง)	4-42
วิธีการใช้ปุ่มหมุน Enter/Scroll	4-4	การดูแลรักษาและทำความสะอาด CD/อุปกรณ์หน่วยความจำ USB	4-43
วิธีการใช้งานปุ่ม BACK	4-4	โทรศัพท์ในรถยนต์หรือวิทยุ CB	4-44
ข้อมูลรถยนต์และการตั้งค่า (รถรุ่นที่มีระบบนำทาง)	4-4	ระบบโทรศัพท์แฮนด์ฟรี Bluetooth® (สำหรับเครื่องเสียงแบบ B)	4-44
วิธีการใช้งานปุ่ม INFO	4-4	ข้อมูลระเบียบข้อบังคับ	4-45
วิธีการใช้งานปุ่ม SETUP	4-4	ปุ่มควบคุมและไมโครโฟน	4-45
หน้าจอกดลองมองหลัง (ถ้ามีติดตั้ง)	4-6	การใช้ระบบ	4-46
วิธีอ่านเส้นที่แสดงบนหน้าจอ	4-6	การตั้งค่า Bluetooth®	4-48
ความแตกต่างระหว่างระยะห่างในจอ และระยะห่างจริง	4-7	ระบบโทรศัพท์แฮนด์ฟรี Bluetooth® (สำหรับรุ่นที่มีระบบนำทาง)	4-49
วิธีการปรับหน้าจอ	4-8	ข้อมูลระเบียบข้อบังคับ	4-49
หมายเหตุ	4-9	ปุ่มควบคุมและไมโครโฟน	4-49
ช่องลม	4-9	ขั้นตอนการจับคู่	4-50
ช่องลมกลาง	4-9	สมุดโทรศัพท์	4-50
ช่องลมด้านข้าง	4-10	การโทรออก	4-50
ช่องลมด้านหลัง (ถ้ามีติดตั้ง)	4-10	การรับโทรศัพท์	4-50
ระบบปรับอากาศ	4-10	ระหว่างการสนทนา	4-51
ข้อแนะนำในการใช้งาน (สำหรับเครื่องปรับอากาศอัตโนมัติ) ...	4-11	สิ้นสุดการโทร	4-51
เครื่องปรับอากาศแบบธรรมดา	4-11	การตั้งค่า Bluetooth®	4-51
เครื่องปรับอากาศแบบอัตโนมัติ	4-13	การตั้งค่าโทรศัพท์	4-51
การซ่อมบำรุงเครื่องปรับอากาศ	4-15		
ระบบเครื่องเสียง (ถ้ามีติดตั้ง)	4-15		
ข้อควรระวังในการใช้ระบบเครื่องเสียง	4-15		
เสาอากาศ	4-24		
วิทยุ FM-AM ที่มีเครื่องเล่น CD (แบบ A)	4-24		
วิทยุ FM-AM ที่มีเครื่องเล่น CD (แบบ B)	4-30		

ข้อควรระวังเพื่อความปลอดภัย

คำเตือน:

- ไม่ควรปรับปุ่มควบคุมระบบปรับอากาศ หรือระบบเครื่องเสียงขณะขับรถ เพื่อให้มีสมาธิเต็มที่ในการควบคุมรถ
- ถ้าพบว่ามีสิ่งแปลกปลอมเข้ามาในอุปกรณ์ระบบ มีน้ำเข้าระบบหรือมีควันหรือไอออกมาจากระบบ หรือพบการทำงานที่ผิดปกติใด ๆ ให้หยุดการใช้ระบบนั้นทันที และติดต่อศูนย์บริการนิสสันที่ใกล้ที่สุด หากไม่ใส่ใจกับสภาพที่กล่าวมาอาจทำให้เกิดอุบัติเหตุ, ไฟไหม้ หรือ ไฟ ช็อต ได้
- ห้ามถอดแยกชิ้นส่วนหรือดัดแปลงระบบ หากทำเช่นนั้น อาจทำให้เกิดอุบัติเหตุ, ไฟไหม้ หรือ ไฟ ช็อต ได้

ข้อควรระวัง:

ห้ามใช้งานระบบเมื่อเครื่องยนต์ไม่ได้ทำงานเป็นเวลานาน เพื่อป้องกันแบตเตอรี่ไฟหมด

แผงควบคุมระบบมัลติฟังก์ชันกลาง (รุ่นที่มีระบบนำทาง)

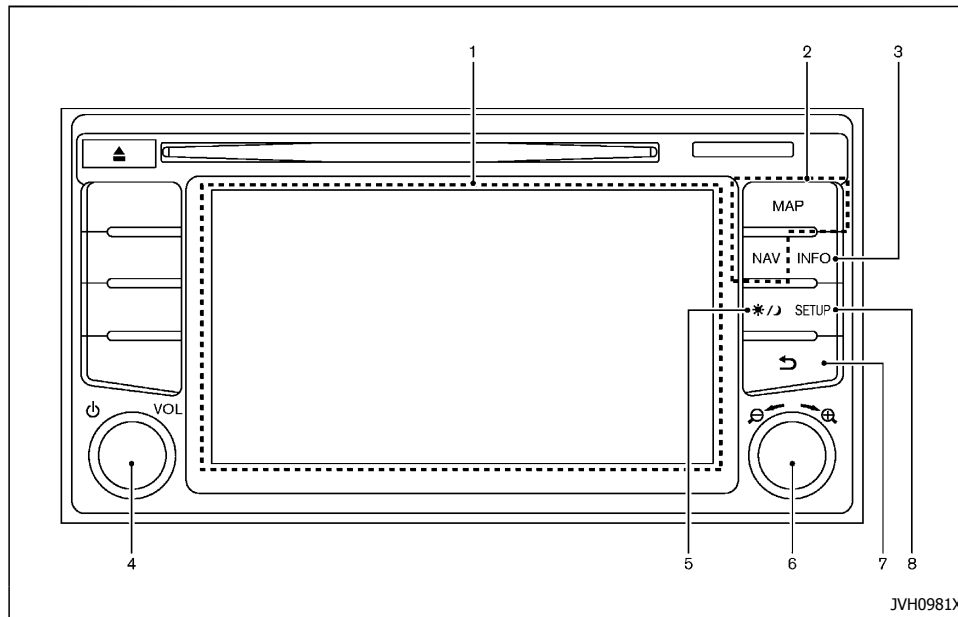

1. หน้าจอแสดงผล (หน้า 4-3)
2. สำหรับปุ่มควบคุมระบบนำทาง โปรดดูที่คู่มือการใช้งาน ระบบ นำทาง อีก เล่ม หนึ่ง
3. สำหรับการทำงานของปุ่ม INFO โปรดดูที่คู่มือการใช้งาน ระบบ นำทาง อีก เล่ม หนึ่ง
4. ปุ่ม Power/ปุ่มหมุนควบคุม VOL (ระดับเสียง) (หน้า 4-36)
5. ปุ่มควบคุมความสว่าง/เปิด-ปิด หน้าจอ "*//" (หน้า 4-3)
6. ปุ่มหมุน Enter/Scroll (หน้า 4-4)
7. ปุ่ม Back (หน้า 4-4)
8. ปุ่ม SETUP (หน้า 4-4)

วิธีการใช้งานหน้าจอแบบสัมผัส



คำเตือน:

- การถูกกระแทกด้วยวัตถุแข็งหรือแหลมคมอาจทำให้กระจกหน้าจอบางแตกร้าวได้ อย่าสัมผัสกระจกหน้าจอ ถ้ามีการแตกร้าว การทำเช่นนั้นอาจทำให้บาดเจ็บได้
- ในการทำความสะอาดหน้าจอ อย่าใช้ผ้าเนื้อหยาบ, แอลกอฮอล์, น้ำมันเบนซิน, ทินเนอร์ หรือน้ำยาชนิดต่าง ๆ หรือกระดาษชำระที่มีส่วนผสมของสารเคมีทำความสะอาด เพราะจะทำให้แผงควบคุม เป็นรอยขีด ข่วน หรือ เสื่อมสภาพ
- อย่าทำให้ของเหลว เช่น น้ำ หรือน้ำหอมปรับอากาศในรถยนต์กระเด็นเปื้อนหน้าจอ การสัมผัสกับ ของเหลว อาจ ทำให้ ฟังก์ชัน การทำงาน ผิดปกติ

เพื่อความมั่นใจในการขับขี่ที่ปลอดภัย จะไม่สามารถใช้งานบางฟังก์ชันการทำงานได้ในขณะขับขี่

ฟังก์ชันการทำงานบนหน้าจอที่ไม่สามารถใช้งานได้ ในขณะที่ ขับขี่ จะ "เป็น สี เทา" หรือ เสียง ไม่ ดัง จอดรถในสถานที่ปลอดภัย และจากนั้นจึง ใช้งานระบบนำทาง



ข้อควรระวัง:

- มีสมรรถนะขับรถเสมอ
- หลีกเลี่ยงการใช้งานลักษณะใด ๆ ของรถยนต์ที่จะทำให้เสียสมาธิในการขับขี่ จนทำให้สูญเสียการควบคุมรถยนต์ และเป็นสาเหตุทำให้เกิด

ลบบิดเหตุได้

การใช้งานหน้าจอแบบสัมผัส

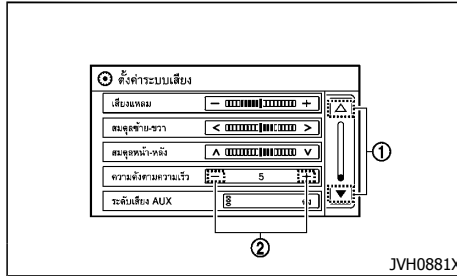

เลือกรายการ:

แตะที่รายการเพื่อทำการเลือก เช่น ในการเลือกที่รายการ "เสียงแหลม" (Treble) ให้แตะที่ "เสียงแหลม" (Treble) บนหน้าจอ และที่ลูกศรขึ้น/ลง ① บนหน้าจอเพื่อแสดงหน้าจอก่อนหน้า หรือหน้าจอถัดไป

รายการปรับตั้ง:

แตะที่ "+" หรือ "-" ② เพื่อปรับตั้งค่าของรายการที่เลือก

วิธีป้อนตัวเลขหรือตัวอักษร:

แตะปุ่มตัวอักษรหรือตัวเลขบนหน้าจอเป็นพิมพ์ สามารถเลือกตัวเลือกต่อไปนี้ได้เมื่อใส่ตัวอักษรหรือตัวเลขลงไป

- **123/ABC:**
เปลี่ยนเป็นพิมพ์ให้เป็นตัวเลขหรือตัวอักษร
- **Space:**
ใส่วรรค

• ลบ (Delete):

ลบตัวเลขหรือตัวอักษรล่าสุดด้วยการสัมผัสหนึ่งครั้ง สัมผัสปุ่ม "ลบ" ค้างเอาไว้เพื่อลบตัวเลขหรือตัวอักษรทั้งหมด

• ดกกลง (OK):

เสร็จสิ้นการป้อนตัวเลขหรือตัวอักษร

การบำรุงรักษาหน้าจอแบบสัมผัส

ใช้ผ้าที่นุ่มและแห้งในการทำความสะอาดหน้าจอ ถ้าจำเป็นต้องทำความสะอาดเพิ่มเติม ให้เช็ดด้วยผ้านุ่มชุบน้ำยาทำความสะอาดที่มีสภาวะเป็นกลางในปริมาณเล็กน้อย อย่าฉีดน้ำหรือน้ำยาทำความสะอาดใส่หน้าจอ เอาผ้าไปชุบน้ำทำความสะอาดก่อน จากนั้นนำมาเช็ดหน้าจอ

วิธีการใช้ปุ่มควบคุมความสว่าง/เปิด-ปิดหน้าจอ

ในการเปลี่ยนแปลงโหมดแสดงกลางวัน/กลางคืน และความสว่างของหน้าจอ ให้กดปุ่มควบคุมความสว่าง/เปิด-ปิด หน้าจอ "☀/🌙"

ถ้าไม่มีการใช้งานใด ๆ หน้าจอจะกลับสู่หน้าจอก่อนหน้า กดปุ่มควบคุมความสว่าง/เปิด-ปิดหน้าจอ "☀/🌙" ค้างไว้เพื่อปิดหน้าจอ กดปุ่มอีกครั้งเพื่อเปิดใช้งานหน้าจอ

วิธีการใช้ปุ่มหมุน ENTER/SCROLL

หมุนปุ่มหมุน Enter/Scroll เพื่อเลือกการบนหน้าจอ และปรับตั้งระดับของรายการตั้งค่า กดปุ่มหมุนเพื่อยืนยันรายการที่เลือกหรือการตั้งค่า

วิธีการใช้งานปุ่ม BACK

กดปุ่ม BACK เพื่อกลับสู่หน้าจอก่อนหน้า

ข้อมูลรถยนต์และการตั้งค่า (รถรุ่นที่มีระบบนำทาง)

สามารถตรวจสอบข้อมูลรถยนต์ และปรับตั้งการตั้งค่าต่าง ๆ ได้บนหน้าจอ

รูปแบบและรายการที่แสดงบนหน้าจออาจแตกต่างกันไปในแต่ละรุ่นและค่าจำเพาะ

วิธีการใช้งานปุ่ม INFO

สำหรับการทำงานของปุ่ม INFO โปรดดูคู่มือการใช้งานระบบนำทางอีกเล่มหนึ่ง

วิธีการใช้งานปุ่ม SETUP

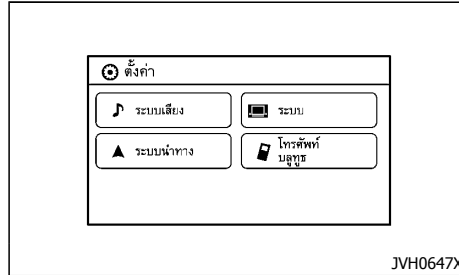

ตัวอย่าง

รูปแบบและรายการที่แสดงบนหน้าจออาจแตกต่างกันไปในแต่ละรุ่นและค่าจำเพาะ

กดปุ่ม SETUP เพื่อดูและปรับตั้งรายการตั้งค่าต่อไปนี้ รายการที่แสดงอาจแตกต่างกันขึ้นอยู่กับรุ่นและแหล่งจำหน่าย

รายการที่แสดง:

- ระบบเสียง (Audio)
- ระบบนำทาง (Navigation)

- ระบบ โทรศัพท์ และ บลูทูธ (Telephone & Bluetooth)
- ระบบ (System)
 - จอภาพ (Display)
 - นาฬิกา (Clock)
 - ภาษา (Language)
 - การตั้งค่ากล้อง (Camera Settings)
 - หน่วยอุณหภูมิ (Temperature Unit)
 - ระบบสัมผัส (Touch Click)
 - เสียงเตือน (Beep Tones)
 - การตั้งค่าจากโรงงาน (Factory Settings)
 - ลิขสิทธิ์ซอฟต์แวร์ (Software Licenses)

การตั้งค่าระบบเสียง

สามารถปรับตั้งการตั้งค่าระบบเสียงได้จากหน้าจอตั้งค่าระบบเสียง

รายการนี้จะแสดงขึ้นเมื่อเปิดใช้งานระบบเสียง

1. กดปุ่ม SETUP
2. เลือกที่ "ระบบเสียง"
3. เลือกรายการที่ต้องการปรับตั้ง

เสียงทุ้ม (Bass)/เสียงแหลม (Treble)/สมดุลซ้ายขวา (Balance)/ปรับแบ่งเสียงลำโพงหน้าหลัง (Fade):

สัมผัสแถบปรับตั้งข้าง ๆ รายการที่ตรงกันบนหน้าจอเพื่อปรับตั้งคุณภาพของโทนเสียงและความสมดุลของลำโพง รายการเหล่านี้ยังสามารถปรับตั้งได้โดยการใช้ปุ่มหมุน Enter/Scroll สำหรับการทำงานของระบบเสียง โปรดดูที่ "วิทยุ FM-AM ที่มีเครื่องเล่น CD (แบบ C)" (หน้า 4-36)

ความดังตามความเร็ว (Speed Sensitive Vol.):

ฟังก์ชันระดับเสียงตามความเร็วจะเพิ่มความดังเสียงของระบบเสียงตามความเร็วของรถยนต์ที่เพิ่มขึ้น เลือกระดับที่ต้องการได้จาก 0 (OFF) ถึง 5 การตั้งค่าที่สูงขึ้น จะทำให้ระดับเสียงที่เพิ่มขึ้นตามความเร็วของรถยนต์เพิ่มขึ้นด้วย

ระดับเสียง AUX (AUX Volume Level/AUX Level):

คุณลักษณะนี้จะควบคุมระดับเสียงของเสียงที่ส่งเข้าจากอุปกรณ์เสริม ที่เชื่อมต่อเข้ากับระบบเครื่องเสียง เลือกระดับเสียงจาก "ต่ำ (Low)", "กลาง (Medium)" และ "ดัง (High)"

การตั้งค่าระบบนำทาง

สามารถเปลี่ยนแปลงการตั้งค่าระบบนำทางได้ สำหรับรายละเอียด โปรดดูที่คู่มือการใช้งานระบบนำทาง

การตั้งค่าระบบโทรศัพท์ และบลูทูธ

สามารถเปลี่ยนแปลงการตั้งค่าระบบโทรศัพท์ และบลูทูธได้ สำหรับรายละเอียด โปรดดูที่ "ระบบโทรศัพท์และแวนด์ฟรี Bluetooth® (สำหรับรุ่นที่มีระบบนำทาง)" (หน้า 4-49)

การตั้งค่าระบบ

สามารถตั้งค่าระบบต่าง ๆ ได้จากการตั้งค่าระบบ

1. กดปุ่ม SETUP
2. เลือกที่ "ระบบ" (System)
3. เลือกรายการที่ต้องการปรับตั้ง

จอภาพ (Display):

เลือกปุ่มที่ตรงกันเพื่อปรับตั้งการตั้งค่า

- **ความสว่าง (Brightness):**
ปรับความสว่างของหน้าจอ
- **โหมดแสดงผล (Display Mode):**
ปรับตั้งเพื่อให้เหมาะสมกับระดับความสว่างในรถยนต์ และที่ "โหมดแสดงผล" เพื่อเลือกผ่านตัวเลือกโหมด (กลางวัน (Day), กลางคืน (Night) และอัตโนมัติ (Auto))
- **ทิศทางการเลื่อน (Scroll Direction):**
ปรับตั้งทิศทางการเลื่อนของเมนู เลือกลูกศรขึ้นหรือลง

นาฬิกา (Clock):

เลือกปุ่มที่ตรงกันเพื่อปรับตั้งการตั้งค่า

- **รูปแบบเวลา (Time Format):**
สามารถเลือกการแสดงผลเวลาจากรูปแบบ 12 ชั่วโมง และ 24 ชั่วโมง
- **รูปแบบวันที่ (Date Format):**
สามารถเลือกการแสดงผลวัน เดือน และปี ได้ 5 รูปแบบ
- **โหมดนาฬิกา (Clock Mode):**
เลือกนาฬิกาจาก โหมดธรรมดา (Manual), โซนเวลา (Time Zone) และ อัตโนมัติ (Auto)
สามารถตั้งค่าโหมดนาฬิกาได้ เมื่อเลือก "โหมดธรรมดา" จากหน้าจอ "ตั้งค่านาฬิกาด้วยตัวเอง" (Set Clock Manually)
การเลือก "อัตโนมัติ" จะเป็นการอัปเดตเวลาโดยอัตโนมัติด้วย GPS
- **ตั้ง ค่านาฬิกาด้วยตัวเอง (Set Clock Manually):**

สามารถตั้งค่าโหมด (AM/PM) (ถ้ามีติดตั้ง), ชั่วโมง (Hours), นาที (Minutes), วัน (Day), เดือน (Month) และปี (Year) ด้วยตัวเองได้ ถ้าเลือก "โหมดธรรมดา" ในการตั้งค่าโหมดนาฬิกา

- **เวลาออมแสง (Daylight Savings Time):**
เปิดหรือปิดเวลาออมแสง
- **โซนเวลา (Time Zone):**
เลือก โซน เวลา ที่ เหมาะ สม จาก ใน ราย การ ภาษา (Language):
เลือกภาษาที่แสดงบนหน้าจอ

การตั้งค่ากล้องมองภาพ (Camera Settings) (ถ้ามีติดตั้ง):

สำหรับรายละเอียด โปรดดูที่ "วิธีการปรับหน้าจอ" (หน้า 4-8)

หน่วยอุณหภูมิ (Temperature Unit) (ถ้ามีติดตั้ง):

เลือกหน่วยอุณหภูมิจาก °C และ °F

ระบบหน้าจอสัมผัส (Touchscreen Click/Touch Click):

เปิดหรือปิดการใช้งานระบบหน้าจอสัมผัส เมื่อเปิดใช้งาน ทุกครั้ง ที่ สัมผัส ปุ่ม บน หน้า จอ จะ มี เสียง คลิ๊ก ดัง ขึ้น

เสียงเตือน (System Beeps/Beep Tones):

เปิดหรือปิดการใช้งานเสียงเตือน เมื่อเปิดใช้งาน เสียงบี๊ป จะดังขึ้นครั้งหนึ่งเมื่อข้อความป๊อปอัพปรากฏขึ้นบนหน้าจอ

การตั้งค่าจากโรงงาน (Factory Settings):

เลือกรายปุ่มนี้เพื่อเปลี่ยนการตั้งค่าทั้งหมดกลับไปเป็นยังค่าเริ่มต้น

หน้าจอล้างมองหลัง (ถ้ามีติดตั้ง)

ลิขสิทธิ์ซอฟต์แวร์ (Software Licenses) (ถ้ามีติดตั้ง):

เลือกป้อนนี้เพื่อดูข้อมูลลิขสิทธิ์ซอฟต์แวร์

เมื่อคันเกียร์ถูกเลื่อนไปที่ตำแหน่ง "R" (ถอยหลัง) หน้าจอล้างมองหลังจะแสดงมุมมองด้านหลังจากตัวรถยนต์ ระบบถูกออกแบบมาเพื่อช่วยเหลือผู้ขับขี่ในสถานการณ์ เช่น ถอยจอดรถในช่องจอด หรือถอยจอดขนานฟุตบอลบาสทรายการและการออกแบบที่แสดงบนหน้าจอล้างมองอาจแตกต่างกันไปตามแต่ละรุ่น



คำเตือน:

ถ้าไม่ปฏิบัติตามคำเตือนและคำแนะนำสำหรับการใช้งานหน้าจอล้างมองหลังอย่างถูกต้อง อาจส่งผลกระทบต่อระบบความปลอดภัยหรือเสียหายได้

- หน้าจอล้างมองหลังเพิ่มความสะดวกสบายในการถอยรถ แต่ไม่สามารถใช้งานแทนการถอยอย่างถูกต้องได้ เอี้ยวตัวมองนอกกระจกและดูกระจกมองข้าง เพื่อให้แน่ใจว่าปลอดภัยก่อนเคลื่อนรถเสมอ ค่อย ๆ ถอยรถอย่างช้า ๆ เสมอ
- ระบบถูกออกแบบมาเพื่อให้คนขับเห็นวัตถุชิ้นใหญ่ ๆ ที่อยู่ด้านหลังรถโดยตรง เพื่อหลีกเลี่ยงความเสียหายที่จะเกิดขึ้นกับรถยนต์
- ระบบไม่สามารถแก้ปัญหาจุดบอดทั้งหมดได้ และอาจไม่แสดงวัตถุทั้งหมด
- จะไม่สามารถมองเห็นได้ทันที และมุมมองจากหน้าจอล้างมองหลังได้ เนื่องจากมุมการมองเห็นที่จำกัด ระบบจะไม่แสดงวัตถุเล็ก ๆ ที่อยู่ใกล้กับคันชน หรือบนพื้น
- สิ่งของที่เห็นในหน้าจอล้างมองหลังจะแตกต่างจากระยะทางจริง เนื่องจากใช้เลนส์มุมกว้าง

- วัตถุในหน้าจอล้างมองหลังจะแสดงกลับข้างกับเมื่อมองในกระจกมองหลัง และกระจกมองข้าง
- ให้แน่ใจว่าฝากระโปรงท้ายปิดแน่น เมื่อถอยหลัง
- ห้ามวางสิ่งของไว้บนจอล้างมองหลัง จอล้างมองหลังติดตั้งไว้เหนือป้ายทะเบียน
- เมื่อล่างรถยนต์ด้วยน้ำแรงดันสูง ให้แน่ใจว่าไม่ได้ฉีดที่บริเวณรอบ ๆ กล้อง มิเช่นนั้น น้ำอาจเข้าไปในตัวกล้อง ทำให้มีหยดน้ำเกาะเลนส์กล้อง, ทำงาณผิดปกติ, เกิดไฟไหม้ หรือไฟฟ้าช็อตได้
- อย่ากระแทกกล้อง เนื่องจากเป็นอุปกรณ์ที่ละเอียดอ่อน มิเช่นนั้น อาจทำให้ทำงานผิดปกติหรือทำให้เสียหาย เป็นผลให้เกิดไฟไหม้หรือไฟฟ้าช็อต



ข้อควรระวัง:

อย่าทำให้เลนส์ของกล้องเป็นรอยขีดข่วน เมื่อเช็ดฝุ่นออกจากเลนส์

วิธีอ่านเส้นที่แสดงบนหน้าจอล้าง

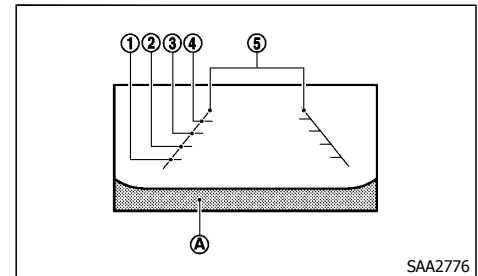

SAA2776

แนวเส้นที่แสดงความกว้างรถยนต์ และระยะห่างจากวัตถุ โดยอ้างอิงจากเส้นกันชน (A) จะแสดง ขึ้นบนหน้าจอ **เส้นแสดงแนวระยะห่าง:**

แสดงระยะห่างจากตัวถังรถยนต์

- เส้นสีแดง ①: ประมาณ 0.5 ม. (1.5 ฟุต)
- เส้นสีเหลือง ②: ประมาณ 1 ม. (3 ฟุต)
- เส้นเขียว ③: ประมาณ 2 ม. (7 ฟุต)
- เส้นสีเขียวยาว ④: ประมาณ 3 ม. (10 ฟุต)

เส้นบอกความกว้างรถยนต์ ⑤:

แสดงความกว้างของรถยนต์เมื่อถอยหลัง

การตั้งค่าเส้นแสดงแนว (รุ่นที่มีระบบนำทาง)

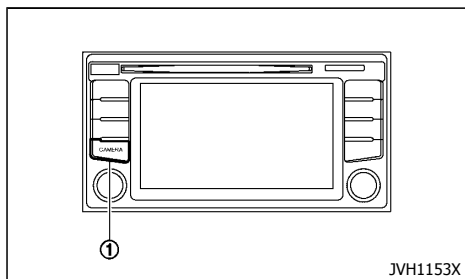

JVH1153X

เมื่อหน้าจอกล้องมองหลังแสดงขึ้น ท่านสามารถเปิด/ปิด เส้นแสดงความกว้างรถยนต์และเส้นแสดงแนวระยะห่าง ด้วยการกดปุ่ม CAMERA ①

เมื่อคันเกียร์ไม่อยู่ที่ตำแหน่ง R (ถอยหลัง) ให้กดปุ่ม CAMERA ① และแตะที่ "แสดงเส้นแนวการถอยรถ" (Show Guidelines) เพื่อเปิด หรือ ปิด การทำงาน

ความแตกต่างระหว่างระยะห่างในจอ และ ระยะห่างจริง

การถอยหลังขึ้นทางลาดชัน

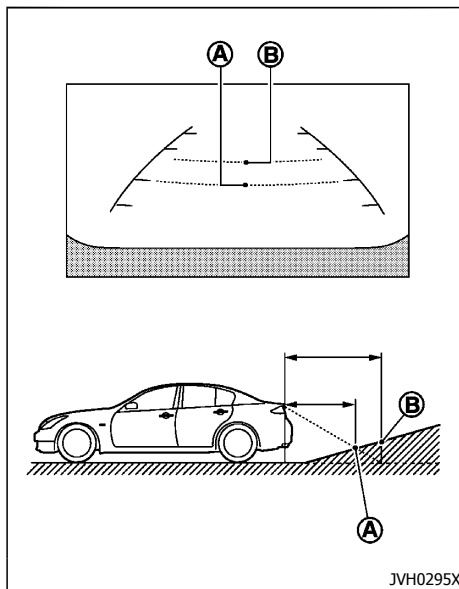

JVH0295X

เมื่อถอยหลังขึ้นทางลาด ระยะเส้นที่แสดงแนว และเส้น แสดงความกว้างของรถยนต์จะแสดงขึ้นมาใกล้กว่าระยะ ห่างจริง ตัวอย่างเช่น หน้าจอจะแสดง 1 ม. (3 ฟุต) ที่ ตำแหน่ง A แต่ระยะห่าง 1 ม. (3 ฟุต) จริงบนทางลาดคือ ที่ตำแหน่ง B สังเกตได้ว่าวัตถุที่อยู่บนทางลาดจะอยู่ใกล้กว่าที่แสดง ขึ้นบนหน้าจอ

การถอยหลังลงทางลาดชัน

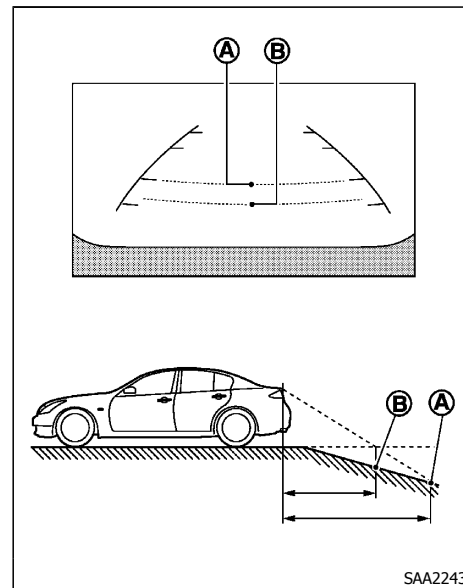

SAA2243

เมื่อถอยหลังลงทางลาด ระยะเส้นที่แสดงและเส้นแสดง ความกว้างของรถยนต์จะแสดงขึ้นมาใกล้กว่าระยะทางจริง ตัวอย่างเช่น หน้าจอจะแสดง 1 ม. (3 ฟุต) ที่ตำแหน่ง A แต่ระยะห่าง 1 ม. (3 ฟุต) จริงบนทางลาดคือที่ตำแหน่ง B สังเกตได้ว่าวัตถุที่อยู่บนทางลาดจะอยู่ใกล้กว่าที่แสดง ขึ้นบนหน้าจอ

การถอยหลังใกล้กับวัตถุที่ยื่นเข้ามา

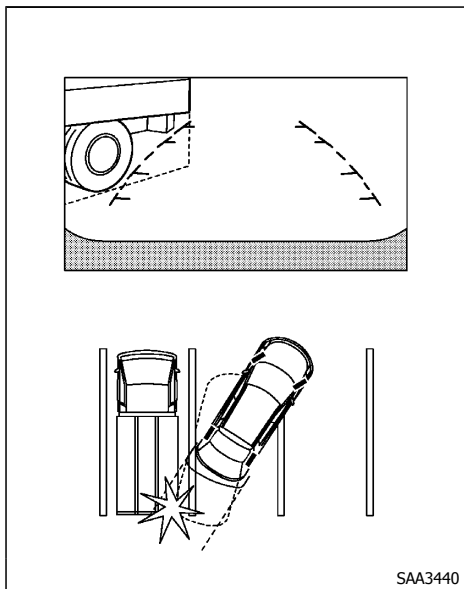

รถยนต์อาจดูเหมือนจะถอยพ้นวัตถุที่อยู่บนหน้าจอบนหน้าจอ อย่างไรก็ตาม รถยนต์อาจชนกับวัตถุได้ ถ้าส่วนที่ยื่นเข้ามาอยู่สูงกว่าเส้นทางที่ถอยจริง

การถอยหลังไปหาวัตถุที่ยื่นเข้ามา

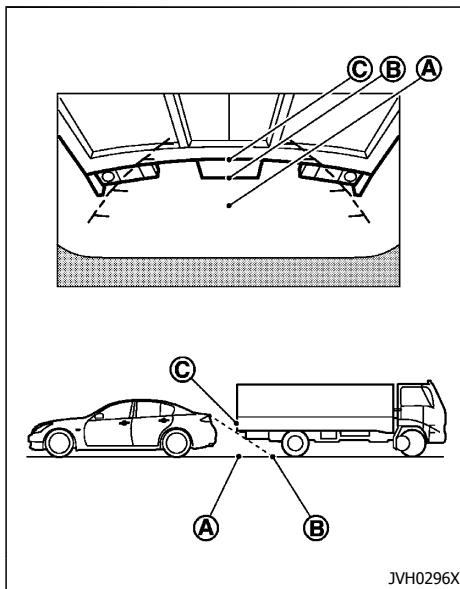

ตำแหน่ง © แสดงขึ้นบนจอว่าไกลกว่าตำแหน่ง © อย่างไรก็ตาม ตำแหน่ง © ที่จริงแล้วระยะห่างเท่ากับตำแหน่ง © รถยนต์อาจชนเข้ากับวัตถุได้ เมื่อถอยไปที่ตำแหน่ง © ถ้าส่วนที่ยื่นเข้ามาอยู่สูงกว่าเส้นทางที่ถอยจริง

วิธีการปรับหน้าจอ

ปรับตั้งหน้าจอ (รุ่นที่มีระบบนำทาง)

การทำงานด้วยหน้าจอบนหน้าจอสัมผัส:

1. กดปุ่ม SETUP
2. เลือกที่ "ระบบ" (System)
3. เลือกที่ "การตั้งค่ากล้อง" (Camera Settings)
4. เลือกรายการที่ต้องการปรับตั้ง

• โหมดแสดงผล (Display Mode):

ปรับตั้งเพื่อให้เหมาะสมกับระดับความสว่างในรถยนต์ และที่ "โหมดแสดงผล" เพื่อเลือกผ่านตัวเลือกโหมด (กลางวัน (Day), กลางคืน (Night) และอัตโนมัติ (Auto))

• ความสว่าง (Brightness):

ปรับความสว่างของหน้าจอ

• ความเข้ม (Contrast):

ปรับตั้งระดับความเข้ม

• สี (Color/Colour):

ปรับตั้งระดับความอิ่มตัวของสี

การสั่งการทำงานด้วยปุ่ม:

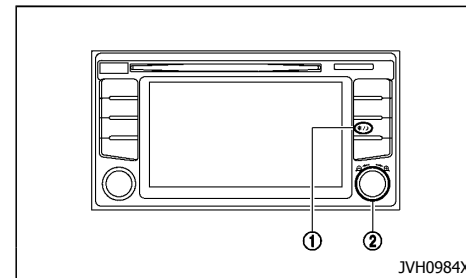

ในการปรับตั้งความสว่างหน้าจอเมื่อหน้าจอถอยหลังแสดงขึ้น ให้กดปุ่มควบคุมความสว่าง/เปิด-ปิด หน้าจอ **"*/"** ①

ปรับตั้งความสว่างไปยังการตั้งค่าที่ต้องการด้วยการหมุนปุ่มหมุน Enter/Scroll ②

ปรับตั้งหน้าจอ (รุ่นที่ไม่มีระบบนำทาง)

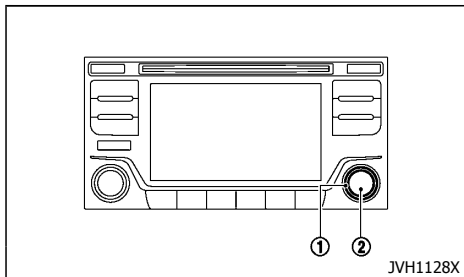

1. กดปุ่ม ENTER/SETTING ②
2. หมุนปุ่มหมุน TUNE FOLDER ① เพื่อเลื่อนแถบไปยังปุ่ม "Brightness" หรือ "Contrast"
3. กดปุ่ม ENTER/SETTING ②
4. ปรับระดับด้วยปุ่มหมุนควบคุม TUNE FOLDER ① จากนั้นกดปุ่ม ENTER/SETTING ② เพื่อใช้การปรับตั้ง

หมายเหตุ:

อย่าปรับตั้งความสว่าง หรือความเข้มของหน้าจอ ถอยหลังขณะรถกำลังขับเคลื่อน

หมายเหตุ

- เมื่อเปลี่ยนคันเกียร์ไปอยู่ที่ตำแหน่ง "R" (ถอยหลัง) หน้าจอจะเปลี่ยนไปเป็นโหมดหน้าจอถอยหลัง โดยอัตโนมัติ อย่างไรก็ตามจะยังได้ยินเสียงวิทยุ
- เมื่อเปลี่ยนมุมมอง รูปที่แสดงบนหน้าจออาจแสดงขึ้นมาช้าเล็กน้อย
- เมื่ออุณหภูมิสูงมากหรือต่ำมาก หน้าจออาจไม่แสดงวัตถุขึ้นมาอย่างชัดเจน ซึ่งไม่ใช่การทำงานผิดปกติ
- เมื่อแสงสว่างมากส่องตรงมาที่กล้อง วัตถุอาจแสดงขึ้นมาไม่ชัดเจน ซึ่งไม่ใช่การทำงานผิดปกติ
- อาจเห็นเส้นแนวตั้งบนวัตถุที่แสดงบนหน้าจอ ซึ่งเกิดจากแสงจากกันชนตกกระทบ ซึ่งไม่ใช่การทำงานผิดปกติ
- หน้าจออาจจะพริบในแสงไฟฟลูออเรสเซนต์ ซึ่งไม่ใช่การทำงานผิดปกติ
- สีของวัตถุบนหน้าจอถอยหลังอาจแตกต่างจากสีของวัตถุจริงเล็กน้อย ซึ่งไม่ใช่การทำงานผิดปกติ
- วัตถุบนหน้าจออาจแสดงขึ้นมาไม่ชัดเจนในสภาพที่ภายนอกมืด ซึ่งไม่ใช่การทำงานผิดปกติ
- ถ้าเศษฝุ่นหรือน้ำมันสะสมบนกล้อง หน้าจอถอยหลังอาจไม่แสดงวัตถุบนจออย่างชัดเจน ทำความสะอาดกล้อง
- ห้ามใช้แอลกอฮอล์ เบนซิน หรือ ทินเนอร์ทำความสะอาดกล้อง เพราะจะทำให้เปลี่ยนสี ทำความสะอาดกล้องด้วยผ้าที่ซบสารทำความสะอาดอย่างอ่อน แล้ว เช็ด ให้แห้ง ด้วยผ้าแห้ง
- ห้ามทำให้อุปกรณ์เสียหาย เนื่องจากจะมีผลกระทบต่อหน้าจอย่างมาก
- ห้ามใช้แว็กซ์บนหน้าจอถอยหลัง เช็ดแว็กซ์ออกด้วยผ้าสะอาดที่ซบสารทำความสะอาดอย่างอ่อนที่ผสมน้ำ

ช่องลม

ช่องลมกลาง

ประเภท A

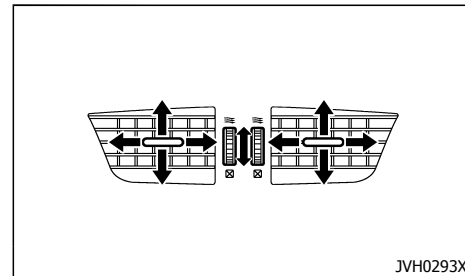

เปิด/ปิดช่องลมโดยเลื่อนปุ่มควบคุมไปด้านใดด้านหนึ่ง

- ☒ : สัญลักษณ์นี้แสดงว่าช่องลมปิด การเลื่อนปุ่มควบคุมด้านข้างไปทางด้านนี้จะเป็นการปิดช่องลม
- ≡ : สัญลักษณ์นี้แสดงว่าช่องลมเปิด การเลื่อนปุ่มควบคุมด้านข้างไปทางด้านนี้จะเป็นการเปิดช่องลม

ปรับทิศทางการไหลของลมที่ออกจากช่องลมโดยเลื่อนปุ่มตรงกลาง (ขึ้น/ลง, ซ้าย/ขวา) จนกระทั่งได้ตำแหน่งที่ต้องการ

ประเภท B

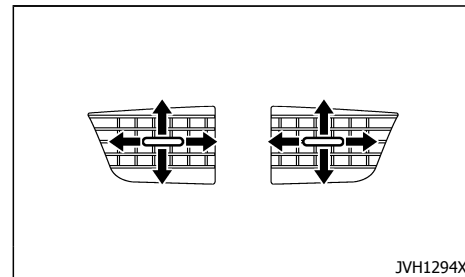

ปรับทิศทางการไหลของลมที่ออกจากช่องลมโดยเลื่อนปุ่มตรงกลาง (ขึ้น/ลง, ซ้าย/ขวา) จนกระทั่งได้ตำแหน่งที่ต้องการ

ช่องลมด้านข้าง

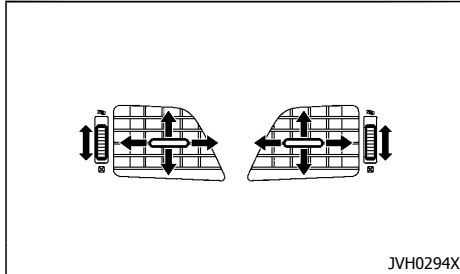

เปิด/ปิดช่องลมโดยเลื่อนปุ่มควบคุมไปด้านใดด้านหนึ่ง

- ☒ : สัญลักษณ์นี้แสดงว่าช่องลมปิด การเลื่อนปุ่มควบคุมด้านข้างไปทางด้านนี้จะเป็นการปิดช่องลม
- ☒ : สัญลักษณ์นี้แสดงว่าช่องลมเปิด การเลื่อนปุ่มควบคุมด้านข้างไปทางด้านนี้จะเป็นการเปิดช่องลม

ปรับทิศทางการไหลของลมที่ออกจากช่องลมโดยเลื่อนปุ่มตรงกลาง (ขึ้น/ลง, ซ้าย/ขวา) จนกระทั่งได้ตำแหน่งที่ต้องการ

ช่องลมด้านหลัง (ถ้ามีติดตั้ง)

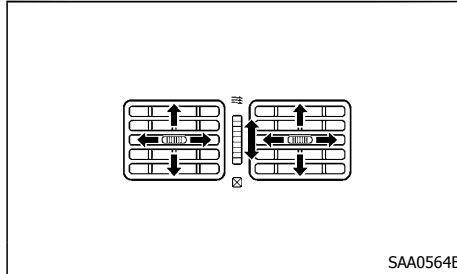

เปิด/ปิดช่องลมโดยเลื่อนปุ่มควบคุมไปด้านใดด้านหนึ่ง

- ☒ : สัญลักษณ์นี้แสดงว่าช่องลมปิด การเลื่อนปุ่มควบคุมด้านข้างไปทางด้านนี้จะเป็นการปิดช่องลม
- ☒ : สัญลักษณ์นี้แสดงว่าช่องลมเปิด การเลื่อนปุ่มควบคุมด้านข้างไปทางด้านนี้จะเป็นการเปิดช่องลม

ปรับทิศทางการไหลของลมที่ออกจากช่องลมโดยเลื่อนปุ่มตรงกลาง (ขึ้น/ลง ซ้าย/ขวา) จนกระทั่งได้ตำแหน่งที่ต้องการ

ระบบปรับอากาศ



คำเตือน:

- ระบบปรับอากาศจะทำงานเฉพาะเมื่อเครื่องยนต์ทำงานเท่านั้น
- ห้ามปล่อยให้เด็กหรือผู้ใหญ่ที่ต้องได้รับการดูแลจากผู้อื่นไว้ในรถแต่ลำพัง ไม่ควรปล่อยให้สัตว์เลี้ยงไว้ในรถตามลำพังเช่นกัน เนื่องจากอาจไปกดสวิตช์หรือปุ่มควบคุมโดยรู้เท่าไม่ถึงการณ์ ซึ่งทำให้เกิดอุบัติเหตุร้ายแรงและได้รับบาดเจ็บโดยไม่ตั้งใจ ในวันที่อากาศร้อนและมีแสงแดดจัด อุณหภูมิในรถที่ไม่มีการระบายอากาศจะสูงจนอาจเกิดอันตรายร้ายแรงกับคนหรือสัตว์ได้
- ห้ามใช้โหมดหมุนเวียนอากาศภายในเป็นระยะเวลานาน เนื่องจากจะทำให้อากาศภายในรถไม่บริสุทธิ์ และทำให้กระจกเป็นฝ้า
- ไม่ควรปรับปุ่มควบคุมระบบปรับอากาศขณะขับขี่ เพื่อให้คนขับมีสมาธิเต็มที่ในการบังคับควบคุมรถ

ระบบปรับอากาศจะทำงาน เมื่อเครื่องยนต์ทำงาน ถ้าสวิตช์ถูกแจ้อยู่ที่ตำแหน่ง "ON" พัดลมจะทำงานได้ แม้ว่าระดับเครื่องยนต์ไปแล้วก็ตาม

หมายเหตุ:

- กลิ่นไม่พึงประสงค์จากภายในและภายนอกรถสามารถกักตัวในชุดเครื่องปรับอากาศได้ กลิ่นเหม็นสามารถเข้าสู่ห้องโดยสารผ่านทางช่องลมแอร์
- เมื่อจอดรถ ให้ปิดการหมุนเวียนอากาศภายในของการควบคุมระบบปรับอากาศ เพื่อให้อากาศบริสุทธิ์เข้าไปในห้องโดยสาร จะเป็นการช่วยลดกลิ่นภายในรถยนต์

ข้อแนะนำในการใช้งาน (สำหรับ เครื่องปรับอากาศอัตโนมัติ)

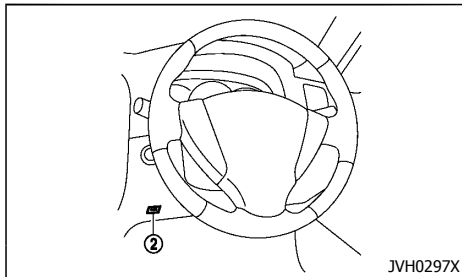
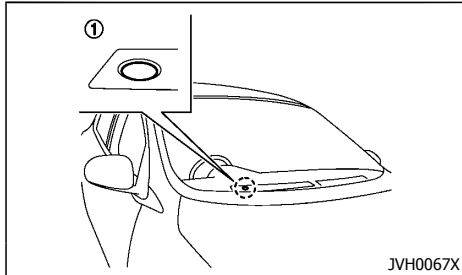

เมื่ออุณหภูมิน้ำหล่อเย็นเครื่องยนต์และอุณหภูมิอากาศภายนอกต่ำ ช่องลมที่เท้าอาจไม่มีการจ่ายลมออกมา ซึ่งไม่ใช่การทำงานผิดปกติ หลังจากอุณหภูมิน้ำหล่อเย็นสูงขึ้น ช่องลมที่เท้า จะจ่ายลม ออกมาตาม ปกติ เซ็นเซอร์ ① และ ② ซึ่งอยู่บนแผงหน้าปัดจะช่วยรักษา ระดับอุณหภูมิให้คงที่ ห้ามวางสิ่งของใด ๆ ก็ตามบนหรือรอบ ๆ เซ็นเซอร์นี้

เครื่องปรับอากาศแบบธรรมดา

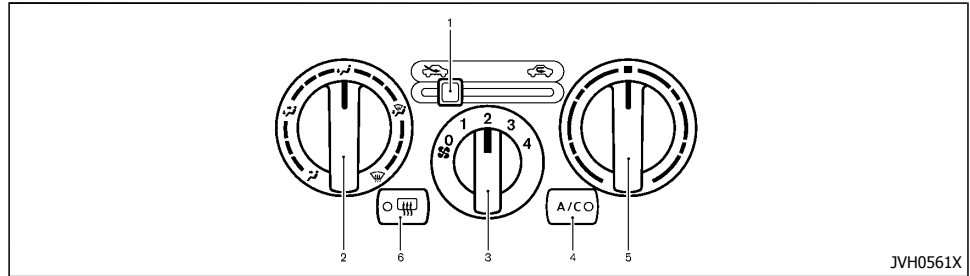

1. ตัวปรับการไหลเวียนอากาศ (การไหลเวียนอากาศภายนอก "☁️" /การหมุนเวียนอากาศภายใน "🏠")
2. ปุ่มหมุนควบคุมทิศทางลม
3. ปุ่มหมุนควบคุมความเร็วพัดลม "🌀"
4. ปุ่ม "A/C" (เครื่องปรับอากาศ)
5. ปุ่มหมุนควบคุมอุณหภูมิ
6. ปุ่มไล่ฝ้ากระจกบังลม หลัง "🌫️" (โปรดดูที่ "สวิตช์ไล่ฝ้า" (หน้า 2-19))

เพื่อปิดระบบปรับอากาศ ให้บิดปุ่มหมุนควบคุมความเร็วพัดลม "🌀" ไปที่ตำแหน่ง "OFF" (0)

การควบคุม

การไหลเวียนอากาศภายนอก:

เลื่อนตัวปรับการไหลเวียนอากาศไปที่ตำแหน่ง "☁️" อากาศ จาก ภายนอก จะ ไหล เวียน เข้า มา ใน รถ

การหมุนเวียนอากาศภายใน:

เลื่อนตัวปรับการไหลเวียนอากาศไปที่ตำแหน่ง "🏠" อากาศจะไหลเวียนอยู่ภายในรถ

การควบคุมทิศทางลม:

หมุนปุ่มหมุนควบคุมทิศทางลม เพื่อเปลี่ยนโหมดการไหลเวียนอากาศ

- ☁️ — ลมออกจากช่องลมกลาง และด้านข้าง
- 🏠 — ลมออกจากช่องลมกลาง, ด้านข้าง และที่เท้า
- 🌀 — ลมออกจากช่องลมที่เท้าเป็นส่วนใหญ่
- 🌫️ — ลมออกจากช่องลมไล่ฝ้ากระจกบังลมหน้า และที่เท้า
- 🌫️ — ลมออกที่ช่องลมไล่ฝ้ากระจกบังลมหน้าเป็นส่วนใหญ่

การควบคุมความเร็วพัดลม:

หมุนปุ่มหมุนควบคุมความเร็วพัดลม "  " ตามเข็มนาฬิกาเพื่อเพิ่มความเร็วพัดลม

หมุนปุ่มหมุนควบคุมความเร็วพัดลม "  " ทวนเข็มนาฬิกาเพื่อลดความเร็วพัดลม

การใช้งาน A/C (เครื่องปรับอากาศ):

กดปุ่ม "A/C" เพื่อเปิดหรือปิดเครื่องปรับอากาศ เมื่อเปิดเครื่องปรับอากาศ ไฟแสดง "A/C" ที่อยู่บนปุ่มจะสว่างขึ้น



การควบคุมอุณหภูมิ:

หมุนปุ่มหมุนควบคุมอุณหภูมิ เพื่อตั้งอุณหภูมิที่ต้องการ หมุนปุ่มหมุนให้อยู่ระหว่างตำแหน่งตรงกลางและทางขวา เพื่อให้ร้อน หมุนปุ่มหมุนให้อยู่ระหว่างตำแหน่งตรงกลางและทางซ้ายเพื่อให้เย็น

การใช้งานฮีตเตอร์



การทำความร้อน:

โหมดนี้ใช้เพื่อเปิดลมร้อนลงสู่ช่องลมที่เท่า

1. เลื่อนตัวปรับการไหลเวียนอากาศไปที่ตำแหน่ง "  " สำหรับการทำความร้อนธรรมดา
2. หมุนปุ่มหมุนควบคุมทิศทางการลมไปที่ตำแหน่ง "  "
3. หมุนปุ่มหมุนควบคุมความเร็วพัดลม "  " ไปยังตำแหน่งที่ต้องการ
4. หมุนปุ่มหมุนควบคุมอุณหภูมิไปยังตำแหน่งที่ต้องการระหว่างตำแหน่งกลางและตำแหน่งร้อน (ขวา)



การระบายอากาศ:

โหมดนี้จะควบคุมให้อากาศภายนอกไหลไปยังช่องลมด้านข้างและช่องลมกลาง

1. เลื่อนตัวปรับการไหลเวียนอากาศไปที่ตำแหน่ง "  "
2. หมุนปุ่มหมุนควบคุมทิศทางการลมไปที่ตำแหน่ง "  "
3. หมุนปุ่มหมุนควบคุมความเร็วพัดลม "  " ไปยังตำแหน่งที่ต้องการ
4. หมุนปุ่มหมุนควบคุมอุณหภูมิไปยังตำแหน่งที่ต้องการ

การละลายน้ำแข็งหรือการไล่ฝ้า:

โหมดนี้จะควบคุมลมให้ออกทางช่องไล่ฝ้า เพื่อละลายน้ำแข็ง/ไล่ฝ้าที่กระจก

1. เลื่อนตัวปรับการไหลเวียนอากาศไปที่ตำแหน่ง "  "
2. หมุนปุ่มหมุนควบคุมทิศทางการลมไปที่ตำแหน่ง "  "
3. หมุนปุ่มหมุนควบคุมความเร็วพัดลม "  " ไปยังตำแหน่งที่ต้องการ
4. หมุนปุ่มหมุนควบคุมอุณหภูมิไปยังตำแหน่งที่ต้องการระหว่างตำแหน่งกลางและตำแหน่งร้อน (ขวา)



- เพื่อละลายน้ำแข็งที่อยู่ภายนอกกระจกบังลมหน้าอย่างรวดเร็ว ให้หมุนปุ่มหมุนควบคุมอุณหภูมิไปที่ตำแหน่งร้อนสุด และปุ่มหมุนควบคุมความเร็วพัดลม "  " ไปที่ตำแหน่งเร็วสุด

- ถ้าไล่ฝ้ากระจกบังลมหน้าได้ยาก ให้เปิดปุ่ม "A/C"

การทำความร้อนสองระดับ:



โหมดนี้จะควบคุมลมเย็นให้ออกทางช่องลมด้านข้างและช่องลมกลาง และลมร้อนจะออกทางช่องลมที่เท่า เมื่อหมุนปุ่มควบคุมอุณหภูมิไปที่ตำแหน่งร้อนสุดหรือเย็นสุดลมระหว่างช่องลมด้านบนและช่องลมที่เท่าจะมีอุณหภูมิเท่ากัน

1. เลื่อนตัวปรับการไหลเวียนอากาศไปที่ตำแหน่ง "  "

2. หมุนปุ่มหมุนควบคุมทิศทางการลมไปที่ตำแหน่ง "  "
3. หมุนปุ่มหมุนควบคุมความเร็วพัดลม "  " ไปยังตำแหน่งที่ต้องการ
4. หมุนปุ่มหมุนควบคุมอุณหภูมิไปยังตำแหน่งที่ต้องการ

การทำความร้อนและไล่ฝ้า:

โหมดนี้จะทำให้ภายในรถร้อนขึ้นและไล่ฝ้ากระจก



1. เลื่อนตัวปรับการไหลเวียนอากาศไปที่ตำแหน่ง "  "
2. หมุนปุ่มหมุนควบคุมทิศทางการลมไปที่ตำแหน่ง "  "
3. หมุนปุ่มหมุนควบคุมความเร็วพัดลม "  " ไปยังตำแหน่งที่ต้องการ
4. หมุนปุ่มหมุนควบคุมอุณหภูมิไปยังตำแหน่งร้อนสุด (ขวา)
5. กดปุ่มเปิด "A/C" (ไฟแสดง "A/C" จะสว่างขึ้น)

การใช้งานเครื่องปรับอากาศ

ควรใช้งานระบบปรับอากาศอย่างน้อยเดือนละ 10 นาที เพื่อช่วยไม่ให้ระบบปรับอากาศเสียหายเนื่องจากขาดการหล่อลื่น

การทำความเย็น:

โหมดนี้ใช้สำหรับทำให้อากาศเย็น และลดความชื้นในอากาศ

1. เลื่อนตัวปรับการไหลเวียนอากาศไปที่ตำแหน่ง "  "
2. หมุนปุ่มหมุนควบคุมทิศทางการลมไปที่ตำแหน่ง "  "
3. หมุนปุ่มหมุนควบคุมความเร็วพัดลม "  " ไปยังตำแหน่งที่ต้องการ
4. กดปุ่มเปิด "A/C" (ไฟแสดง "A/C" จะสว่างขึ้น)

- หมุนปุ่มหมุนควบคุมอุณหภูมิไปยังตำแหน่งที่ต้องการระหว่างตำแหน่งกลางและตำแหน่งเย็น (ซ้าย)

อาจมองเห็นไอออกมาจากช่องลมในสภาวะที่ร้อนขึ้น ขณะที่อากาศเย็นลงอย่างรวดเร็ว ไม่ได้หมายความว่าเกิดการทำงานผิดปกติ

การทำความร้อนไล่ความชื้น:

โหมดนี้ใช้สำหรับทำให้อากาศร้อน และลดความชื้นในอากาศ

- เลื่อนตัวปรับการไหลเวียนอากาศไปที่ตำแหน่ง "☁"
- หมุนปุ่มหมุนควบคุมทิศทางลมไปที่ตำแหน่ง "↻"
- หมุนปุ่มหมุนควบคุมความเร็วพัดลม "⚙" ไปยังตำแหน่งที่ต้องการ
- กดปุ่มเปิด "A/C" (ไฟแสดง "A/C" จะสว่างขึ้น)
- หมุนปุ่มหมุนควบคุมอุณหภูมิไปยังตำแหน่งที่ต้องการระหว่างตำแหน่งกลางและตำแหน่งร้อน (ขวา)

การไล่ความชื้นและไล่ฝ้า:

โหมดนี้ใช้สำหรับไล่ฝ้าที่กระจก และลดความชื้นในอากาศ

- เลื่อนตัวปรับการไหลเวียนอากาศไปที่ตำแหน่ง "☁"
- หมุนปุ่มหมุนควบคุมทิศทางลมไปที่ตำแหน่ง "☁"
- หมุนปุ่มหมุนควบคุมความเร็วพัดลม "⚙" ไปยังตำแหน่งที่ต้องการ
- กดปุ่มเปิด "A/C" (ไฟแสดง "A/C" จะสว่างขึ้น)
- หมุนปุ่มหมุนควบคุมอุณหภูมิไปยังตำแหน่งที่ต้องการ

เครื่องปรับอากาศแบบอัตโนมัติ

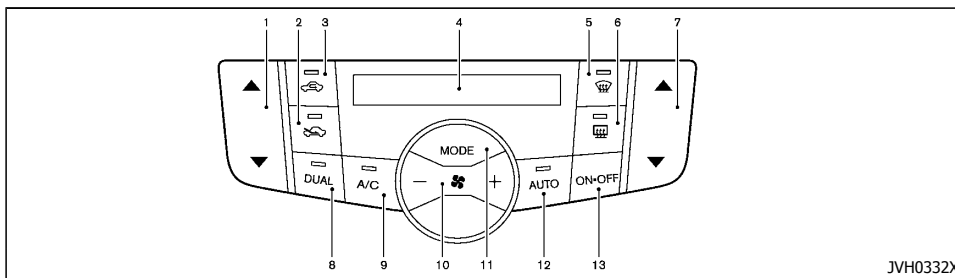

- ปุ่มควบคุมอุณหภูมิ (ด้านผู้โดยสาร)
- ปุ่มหมุนเวียนอากาศภายนอก "☁"
- ปุ่มหมุนเวียนอากาศภายใน "☁"
- หน้าจอแสดงผล
- ปุ่มไล่ฝ้ากระจกหน้า "☁"
- ปุ่มไล่ฝ้ากระจกบังลมหลัง "☁" (โปรดดูที่ "สวิตช์ไล่ฝ้า" (หน้า 2-19))
- ปุ่มควบคุมอุณหภูมิ (ด้านคนขับ)
- ปุ่ม "DUAL" ON/OFF ควบคุมอุณหภูมิแยกอิสระซ้าย-ขวา
- ปุ่ม "A/C" (เครื่องปรับอากาศ)
- ปุ่มควบคุมความเร็วพัดลม "⚙"
- ปุ่ม "MODE"
- ปุ่ม "AUTO"
- ปุ่ม "ON-OFF"



การทำงานอัตโนมัติ (AUTO)





โหมด "AUTO" สามารถใช้ได้ตลอดทั้งปี เนื่องจากระบบจะควบคุมอุณหภูมิเครื่องปรับอากาศ ทิศทางการจ่ายลม และความเร็วพัดลมโดยอัตโนมัติให้คงที่ หลังจากที่ตั้งค่าอุณหภูมิที่ต้องการไว้แล้ว

เพื่อเปิดหรือปิดระบบปรับอากาศ ให้กดปุ่ม "ON-OFF"

การทำความเย็นและการทำความร้อนไล่ความชื้น:

- กดปุ่ม "AUTO" (ไฟแสดง "AUTO" จะสว่างขึ้น)
- ถ้าไฟแสดง A/C ไม่สว่าง ให้กดปุ่ม "A/C" (ไฟแสดง "A/C" จะสว่างขึ้น)
- กดปุ่มควบคุมอุณหภูมิ ("▲" และ "▼") เพื่อตั้งอุณหภูมิที่ต้องการ
 - เมื่อไฟแสดง "DUAL" ไม่สว่าง ให้กดปุ่ม "DUAL" (ไฟแสดง "DUAL" จะสว่างขึ้นมา) จะทำให้ผู้ใช้สามารถเปลี่ยนอุณหภูมิด้านคนขับและผู้โดยสารได้ โดยใช้ปุ่มควบคุมอุณหภูมิ ("▲" และ "▼")

- เพื่อยกเลิกการตั้งอุณหภูมิแยก ให้กดปุ่ม "DUAL" (ไฟแสดง "DUAL" จะดับลง) และจะใช้การตั้งอุณหภูมิด้านคนขับสำหรับทั้งด้านคนขับและด้านผู้โดยสาร
4. กดปุ่มการไหลเวียนอากาศภายนอก  หรือปุ่มการหมุนเวียนอากาศภายใน  (ปุ่มไฟแสดงจะสว่างขึ้น) ประมาณ 2 วินาที เพื่อเปลี่ยนเป็นโหมดการควบคุมการไหลเวียนอากาศอัตโนมัติ (ไฟแสดงจะกะพริบสองครั้ง)
- อาจมองเห็นไอออกมาจากช่องลมในสภาวะที่ร้อนขึ้น ขณะที่อากาศเย็นลงอย่างรวดเร็ว ไม่ได้หมายความว่าเกิดการทำงานผิดปกติ
- การทำความร้อน (A/C off):**
1. กดปุ่ม "AUTO" (ไฟแสดง "AUTO" จะสว่างขึ้น)
 2. ถ้าไฟแสดง "A/C" สว่างอยู่ ให้กดปุ่ม "A/C" (ไฟแสดง "A/C" จะดับลง)
 3. กดปุ่มควบคุมอุณหภูมิ ("▲" และ "▼") เพื่อตั้งอุณหภูมิที่ต้องการ
 - เมื่อไฟแสดง "DUAL" ไม่สว่าง ให้กดปุ่ม "DUAL" (ไฟแสดง "DUAL" จะสว่างขึ้นมา) จะทำให้ผู้ใช้สามารถเปลี่ยนอุณหภูมิด้านคนขับและผู้โดยสารได้ โดยใช้ปุ่มควบคุมอุณหภูมิ ("▲" และ "▼")
 - เพื่อยกเลิกการตั้งอุณหภูมิแยก ให้กดปุ่ม "DUAL" (ไฟแสดง "DUAL" จะดับลง) และจะใช้การตั้งอุณหภูมิด้านคนขับสำหรับทั้งด้านคนขับและด้านผู้โดยสาร
 - ห้ามตั้งอุณหภูมิให้ต่ำกว่าอุณหภูมิอากาศภายนอก เนื่องจากจะทำให้ไม่สามารถควบคุมอุณหภูมิได้ถูกต้อง

- ถ้ากระจกเป็นฝ้า ให้ใช้โหมดการทำความร้อนไล่ความชื้น แทน โหมด ทำ ความ ร้อน A/C off
- การไล่ความชื้นและละลายน้ำแข็ง/ไล่ฝ้า:**
1. กดปุ่มไล่ฝ้ากระจกบังลมหน้า  (ไฟแสดง  จะสว่างขึ้น)
 2. กดปุ่มควบคุมอุณหภูมิ ("▲" และ "▼") เพื่อตั้งอุณหภูมิที่ต้องการ
- เพื่อละลายน้ำแข็งที่อยู่ภายนอกกระจกบังลมหน้าอย่างรวดเร็ว ให้ตั้งอุณหภูมิให้สูงและปรับความเร็วพัดลมให้แรงสุด
 - เมื่อกดปุ่มไล่ฝ้ากระจกบังลมหน้า  ระบบปรับอากาศจะเปิดขึ้นโดยอัตโนมัติ โดยตรวจจับอุณหภูมิอากาศภายนอกเพื่อไล่ฝ้ากระจกบังลมหน้า สำหรับการไล่ฝ้าให้ได้ประสิทธิภาพดีที่สุด ห้ามเลือกโหมดหมุนเวียนอากาศภายใน
 - หลังจากกระจกบังลมหน้าใสแล้ว ให้กดปุ่มไล่ฝ้ากระจกบังลมหน้า  อีกครั้ง (ไฟแสดงจะดับลง) ห้ามตั้งอุณหภูมิต่ำเกินไป เมื่อเปิดโหมดไล่ฝ้ากระจกบังลมหน้า ( ไฟแสดงจะสว่างขึ้น) เพราะการทำเช่นนั้นจะทำให้กระจกบังลมหน้าเป็นฝ้าได้

การทำงานแบบควบคุมเอง

โหมดการทำงานแบบควบคุมเองสามารถใช้ควบคุมระบบปรับอากาศตามการตั้งค่าที่ท่านต้องการได้





เพื่อปิดระบบปรับอากาศ ให้กดปุ่ม "ON-OFF"

การควบคุมความเร็วพัดลม:

กดปุ่มควบคุมความเร็วพัดลม  (ด้าน + หรือ ด้าน -) เพื่อควบคุมความเร็วพัดลมด้วยตัวเอง

การควบคุมทิศทางลม:

กดปุ่ม "MODE" เพื่อเลือกโหมดทิศทางลมที่ต้องการ:





-  — ลมออกจากช่องลมกลาง และด้านข้าง
-  — ลมออกจากช่องลมกลาง, ด้านข้าง และที่เท้า
-  — ลมออกจากช่องลมที่เท้าเป็นส่วนใหญ่
-  — ลมออกจากช่องลมไล่ฝ้ากระจกบังลมหน้า และที่เท้า





การควบคุมอุณหภูมิ:

กดปุ่มควบคุมอุณหภูมิ ("▲" และ "▼") เพื่อตั้งอุณหภูมิที่ต้องการ

- เมื่อไฟแสดง DUAL ไม่สว่าง ให้กดปุ่ม "DUAL" (ไฟแสดง "DUAL" จะสว่างขึ้นมา) จะทำให้ผู้ใช้สามารถเปลี่ยนอุณหภูมิด้านคนขับและผู้โดยสารได้ โดยใช้ปุ่มควบคุมอุณหภูมิ ("▲" และ "▼")
- เพื่อยกเลิกการตั้งอุณหภูมิแยก ให้กดปุ่ม "DUAL" (ไฟแสดง "DUAL" จะดับลง) และจะใช้การตั้งอุณหภูมิด้านคนขับสำหรับทั้งด้านคนขับและด้านผู้โดยสาร

การควบคุมอากาศเข้า:

- กดปุ่มการไหลเวียนอากาศภายนอก  เพื่อให้อากาศจากภายนอกไหลเข้ามา (ไฟแสดง  จะสว่างขึ้น)
- กดปุ่มการหมุนเวียนอากาศภายใน  เพื่อให้อากาศหมุนเวียนภายในรถ (ไฟแสดง  จะสว่างขึ้น)

- เพื่อควบคุมอากาศไหลเข้าอัตโนมัติ ให้กดปุ่มการหมุนเวียนอากาศภายใน “” หรือปุ่มการไหลเวียนอากาศภายนอก “” (ปุ่มใดก็ได้ที่ไฟแสดงติดอยู่) ค้างไว้ ไฟแสดง (ทั้งปุ่มการหมุนเวียนอากาศภายใน และการไหลเวียนอากาศภายนอก) จะกะพริบสองครั้ง และจากนั้นอากาศไหลเข้าจะถูกควบคุมโดยอัตโนมัติ เมื่อตั้งการควบคุมแบบอัตโนมัติ ระบบจะเปลี่ยนโหมดการไหลเวียนอากาศภายนอก “” และการหมุนเวียนอากาศภายใน “” โดยอัตโนมัติ (ไฟแสดงของโหมดที่ทำงานอยู่จะสว่างขึ้น)

การซ่อมบำรุงเครื่องปรับอากาศ



คำเตือน:

ระบบปรับอากาศจะมีน้ำยาแอร์อัดอยู่ภายใต้แรงดันสูง เพื่อหลีกเลี่ยงไม่ให้เกิดการบาดเจ็บ การซ่อมบำรุงระบบปรับอากาศใด ๆ ควรดำเนินการโดยช่างผู้เชี่ยวชาญ และใช้เครื่องมือที่เหมาะสม

ระบบปรับอากาศในรถของท่านมีน้ำยาแอร์ที่ได้รับการออกแบบโดยคำนึงถึงสิ่งแวดล้อม

น้ำยาแอร์นี้จะไม่ทำลายโอโซนในชั้นบรรยากาศโลก อย่างไรก็ตาม สารนี้อาจส่งผลกระทบต่อสภาวะโลกร้อน

เมื่อซ่อมบำรุงระบบปรับอากาศ จำเป็นต้องใช้เครื่องมือประจำแบบพิเศษและน้ำมันหล่อลื่น การใช้ใช้น้ำยาแอร์ หรือน้ำมันหล่อลื่นที่ไม่ถูกต้องจะทำให้ระบบปรับอากาศเสียหายร้ายแรงได้ โปรดดูที่ “น้ำยาแอร์และน้ำมันหล่อลื่นระบบปรับอากาศ” (หน้า 9-4)

ศูนย์บริการนิสสันสามารถให้บริการแก่ระบบปรับอากาศที่

เป็นมิตรกับสิ่งแวดล้อมในรถของท่านได้

ตัวกรองระบบปรับอากาศ

ระบบปรับอากาศจะมีตัวกรองเพื่อดักสิ่งฝุ่นละออง เพื่อให้แน่ใจว่าระบบปรับอากาศสามารถทำความร้อน ไล่ฝ้า และระบายอากาศได้อย่างมีประสิทธิภาพ ควรเปลี่ยนตัวกรองตามช่วงเวลาการเข้ารับ การบริการที่กำหนดตามที่ระบุไว้ในคู่มือ การบริการและบำรุงรักษา สำหรับการเปลี่ยนตัวกรอง กรุณาติดต่อศูนย์บริการนิสสัน

ควรเปลี่ยนตัวกรอง ถ้ามลออกมาน้อยลงอย่างเห็นได้ชัด หรือถ้ากระจกหน้าต่างเป็นฝ้าได้ง่าย เมื่อเปิดใช้งานฮีตเตอร์หรือเครื่องปรับอากาศ

ระบบเครื่องเสียง (ถ้ามีติดตั้ง)

ข้อควรระวังในการใช้ระบบเครื่องเสียง



คำเตือน:

ไม่ควรปรับระบบเครื่องเสียงขณะขับขี่ เพื่อให้คนขับมีสมาธิเต็มที่ในการบังคับควบคุมรถ

วิทยุ

- ความแรงของสัญญาณ, ระยะห่างจากเครื่องส่งวิทยุ, สิ่งก่อสร้าง, สะพาน, ภูเขา และการรบกวนภายนอกจะมีผลต่อการรับสัญญาณ การเปลี่ยนแปลงอย่างไม่ต่อเนื่องของคุณภาพการรับสัญญาณมักเกิดจากการรบกวนภายนอกเหล่านี้
- การใช้โทรศัพท์มือถือในหรือใกล้กับรถยนต์อาจมีผลต่อคุณภาพการรับสัญญาณ

เครื่องเล่นคอมแพ็คดีซีดี (CD)

- ในวันที่อากาศหนาวหรือฝนตก เครื่องเล่นอาจทำงานผิดปกติเนื่องจากความชื้น ถ้าเกิดการดังกล่าวให้นำแผ่น CD ออกจากเครื่องเล่น CD แล้วทำการลดความชื้น หรือระบายอากาศให้ทั่ว
- เครื่องเล่นอาจเล่นกระตุกขณะขับรถบนถนนขรุขระ
- บางครั้งเครื่องเล่น CD อาจไม่ทำงาน ถ้าอุณหภูมิในห้องโดยสารสูงมาก ให้ลดอุณหภูมิก่อนใช้งาน
- ห้ามวางแผ่น CD ให้รับแสงแดดโดยตรง
- แผ่น CD ที่มีคุณภาพต่ำ, สกปรก, เป็นรอยขีดข่วน, มีรอยนิ้วมือ หรือเป็นรูเล็ก ๆ อาจจะไม่สามารถใช้งานได้
- แผ่น CD ต่อไปนี้อาจจะไม่สามารถใช้งานกับเครื่องเล่นนี้ได้

- แผ่นดิสก์แบบควบคุมการทำสำเนา (CCCD)
- แผ่นดิสก์แบบบันทึกได้ (CD-R)
- แผ่นดิสก์แบบบันทึกซ้ำได้ (CD-RW)

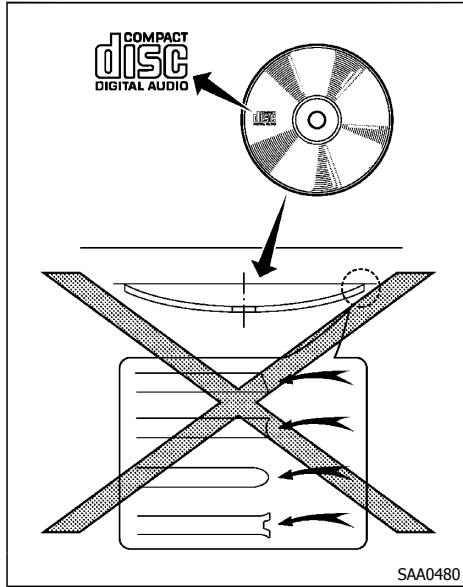

- ห้ามใช้แผ่น CD ที่มีลักษณะต่อไปนี้ เนื่องจากอาจทำให้ เครื่องเล่น CD ทำงานผิดพลาดได้
 - แผ่นดิสก์ขนาด 8 ซม. (3.1 นิ้ว)
 - แผ่นดิสก์ที่ไม่กลม
 - แผ่นดิสก์ที่มีฉลากกระดาษติดอยู่
 - แผ่นดิสก์ที่งอ เป็นรอยขีดข่วน หรือมีขอบที่ผิดปกติ

- แผ่นทำความสะอาดเลนส์
- ระบบเครื่องเสียงสามารถใช้เล่นแผ่น CD ได้เท่านั้น ไม่สามารถบันทึกหรือไรท์แผ่น CD ได้
- ถ้าไม่สามารถเล่นแผ่น CD ได้ ข้อความต่อไปนี้ย่อๆ โดยอย่างหนึ่งจะแสดงขึ้น

Error CD:

- ยืนยันว่าใส่ CD เข้าไปอย่างถูกต้อง (ใส่ด้านที่มีฉลากหันขึ้น ฯลฯ)
- ยืนยันว่าแผ่น CD ไม่งอ หรือพับ และไม่มียอยขีดข่วน
- ยืนยันว่า แผ่น ดังกล่าว เป็นแผ่น CD ไม่ใช่ DVD
- ยืนยันว่าในแผ่นมีไฟล์เพลง

Eject CD:

เป็นการทำงานผิดปกติที่เกิดจากอุณหภูมิภายในเครื่องเล่น สูงเกินไป นำแผ่น CD ออกมาโดยกดปุ่ม EJECT และรอสักครู่ก่อนใส่ CD กลับเข้าไป จะสามารถเล่น CD ได้เมื่ออุณหภูมิของเครื่องเล่นกลับไปเป็นปกติ

ช่องเสียบอุปกรณ์ USB (Universal Serial Bus) (ถ้ามีติดตั้ง)



คำเตือน:

ห้ามต่อ ถอด หรือใช้งานอุปกรณ์ USB ขณะขับรถ การทำเช่นนั้นอาจทำให้เสียสมาธิ จนทำให้สูญเสียการควบคุมรถยนต์ และอาจทำให้เกิดอุบัติเหตุหรือการบาดเจ็บร้ายแรงได้



ข้อควรระวัง:

- ห้ามฝืนเสียบอุปกรณ์ USB ลงในช่องเสียบชั่วคราว USB การเสียบอุปกรณ์ USB ที่เอียง หรือกลับข้างลงในช่องเสียบ อาจทำให้ช่องเสียบเสียหาย

ได้ ให้แน่ใจว่าอุปกรณ์ USB ต่อเข้ากับช่องเสียบชั่วคราว USB อย่างถูกต้อง

- ห้ามดึงฝาครอบช่องเสียบชั่วคราว USB (ถ้ามีติดตั้ง) ขณะที่ดึงอุปกรณ์ USB ออกจากช่องเสียบ เพราะอาจทำให้ช่องเสียบและฝาครอบเสียหายได้
- ห้ามปล่อยสาย USB ไว้ในบริเวณที่อาจถูกดึงได้ โดยไม่ได้ตั้งใจ การดึงสายเคเบิลอาจจะทำให้ช่องเสียบเสียหาย

โปรดดูที่ข้อมูลผู้ผลิตอุปกรณ์ของท่านเพื่อการใช้งานและการดูแลรักษาอุปกรณ์ที่เหมาะสม

รถยนต์ไม่มีอุปกรณ์ USB ติดตั้งมาด้วย ต้องซื้ออุปกรณ์ USB แยกเองต่างหากตามจำเป็น

ระบบนี้ไม่สามารถฟอร์แมตอุปกรณ์ USB ได้ เพื่อฟอร์แมตอุปกรณ์ USB ให้ใช้เครื่องคอมพิวเตอร์

ในบางรัฐ/พื้นที่ อุปกรณ์ USB สำหรับเบาะนั่งด้านหลังจะเล่นเฉพาะเสียง แต่ไม่แสดงรูปเนื่องจากข้อบังคับ แม้ว่ารถยนต์จะจอดอยู่

ระบบนี้รองรับอุปกรณ์หน่วยความจำ USB หลายชนิด ฮาร์ดไดรฟ์แบบ USB และเครื่องเล่น iPod ระบบอาจไม่รองรับอุปกรณ์ USB บางอย่าง

- อุปกรณ์ USB ที่ถูกแบ่งไดรฟ์ (พาร์ติชัน) อาจเล่นไม่ได้โดยถูกต้อง
- อีกซระเบางแบบในภาษาอื่น (จีน, ญี่ปุ่น ฯลฯ) อาจแสดงขึ้นไม่ถูกต้องบนหน้าจอของรถยนต์ แนะนำให้ใช้อีกซระเบางภาษาอังกฤษกับอุปกรณ์ USB

ข้อสังเกตทั่วไปในการใช้งาน USB:

โปรดดูที่ข้อมูลผู้ผลิตอุปกรณ์ของท่านเพื่อดูการใช้งานและการดูแลรักษาอุปกรณ์ที่เหมาะสม

ข้อสังเกตสำหรับการใช้งาน iPod:

“ใช้สำหรับ iPod”, “ใช้สำหรับ iPhone” และ “ใช้สำหรับ iPad” หมายความว่าอุปกรณ์เสริมอิเล็กทรอนิกส์ได้รับการออกแบบสำหรับการเชื่อมต่อกับ iPod, iPhone หรือ iPad โดยเฉพาะ และได้รับการรับรองโดยผู้ผลิตว่าตรงตามมาตรฐานการทำงานของ Apple

Apple ไม่ได้อำนาจรับผิดชอบต่อการทำงานของอุปกรณ์นี้หรือความสอดคล้องกับมาตรฐานความปลอดภัยและข้อบังคับของอุปกรณ์ดังกล่าว

โปรดจดจำไว้ว่าการใช้อุปกรณ์เสริมนี้กับ iPod, iPhone หรือ iPad อาจส่งผลกระทบต่อการทำงานแบบไร้สายได้ iPad, iPhone, iPod, iPod คลาสสิก, iPod นาโน, iPod ชฟเฟิล และ iPod ทัช เป็น เครื่องหมายการค้าของ Apple Inc. ที่จดทะเบียนในสหรัฐอเมริกา และประเทศอื่นๆ Lightning เป็นเครื่องหมายการค้าของ Apple Inc.

- การต่อ iPod เข้าอย่างไม่ถูกต้อง อาจทำให้เครื่องหมายถูก แสดง ขึ้น และดับลง (กะพริบ) ตรวจสอบให้แน่ใจเสมอว่า iPod ต่อเข้าอย่างถูกต้อง
- iPod nano (รุ่นแรก) อาจยังคงอยู่ในโหมดแรงไปข้างหน้าหรือข้างหลัง ถ้าต่อเข้าขณะที่ทำการค้นหาในกรณีนี้ ให้รีเซ็ต iPod
- iPod nano (รุ่นที่สอง) จะยังเร่งไปข้างหน้าหรือข้างหลัง ถ้าถอดออกขณะที่ทำการค้นหา
- ชื่อเพลงอาจขึ้นมามีด เมื่อเปลี่ยนโหมดการเล่นขณะที่ใช้ iPod nano (รุ่นที่สอง)

- หนังสือเสียงอาจไม่เล่นตามลำดับที่แสดงอยู่บน iPod
- ไฟล์วีดีโอขนาดใหญ่จะทำให้ iPod ตอมสนองช้า หน้าจอของรถยนต์อาจดับไปพักหนึ่ง แต่จะกลับมาหลังจากผ่านไปสักครู่
- ถ้า iPod เลือกไฟล์วีดีโอขนาดใหญ่โดยอัตโนมัติขณะที่อยู่ในโหมด shuffle หน้าจอของรถยนต์อาจดับไปพักหนึ่ง แต่ จะ กลับ มา หลังจาก ผ่าน ไป สัก ครู่

เครื่องเล่นเพลง Bluetooth® (ถ้ามีติดตั้ง)

- ฟังก์ชัน การ สื่อ สาร ไร้ สาย LAN (Wi-Fi) และ Bluetooth® ใช้คลื่นความถี่ร่วมกัน (2.4 GHz) การใช้ฟังก์ชัน Bluetooth® และการสื่อสารไร้สาย LAN ในเวลาเดียวกัน อาจส่งผลให้การสื่อสารช้าลงหรือขาดไป และเป็นสาเหตุให้เกิดเสียงอันไม่พึงประสงค์ได้ จึงขอแนะนำให้ท่านปิดฟังก์ชันการสื่อสารไร้สาย LAN (Wi-Fi) ในขณะที่ใช้ฟังก์ชัน Bluetooth®
- ระบบนี้อาจไม่รองรับอุปกรณ์เครื่องเสียง Bluetooth® บางเครื่อง สำหรับข้อมูลละเอียดเกี่ยวกับอุปกรณ์เครื่องเสียง Bluetooth® ที่สามารถใช้งานกับระบบนี้ได้ กรุณาติดต่อศูนย์บริการนิสสัน
- ก่อนใช้ระบบเครื่องเสียง Bluetooth® จำเป็นต้องมีขั้นตอนการลงทะเบียนเบื้องต้นสำหรับอุปกรณ์เครื่องเสียง
- การทำงานของระบบเครื่องเสียง Bluetooth® อาจหลากหลายขึ้นอยู่กับอุปกรณ์เครื่องเสียงที่เชื่อมต่อให้ยืนยันขั้นตอนการทำงานก่อนใช้
- การเล่นย้อนหลังของเครื่องเสียง Bluetooth® จะพักตามเงื่อนไขต่อไปนี้ การเล่นย้อนหลังจะทำงานอีกครั้งหลังจากบรรลุนโยบายที่กำหนดแล้ว
 - ขณะใช้งานโทรศัพท์แบบแฮนด์ฟรี

- ขณะตรวจสอบการเชื่อมต่อกับโทรศัพท์มือถือ
- เส้าในรถสำหรับการสื่อสาร Bluetooth® ถูกติดตั้งในระบบ ไม่วางอุปกรณ์เครื่องเสียง Bluetooth® ในพื้นที่ที่รบกวนด้วยโลหะ ไกลจากระบบหรือในพื้นที่แคบซึ่งอุปกรณ์ติดกับตัวถังหรือเบาะ มิเช่นนั้น คุณภาพของเสียง อาจ ลด ลง หรือ การ เชื่อม ต่อ ถูก รบกวน
- ในขณะที่อุปกรณ์เครื่องเสียง Bluetooth® เชื่อมต่อเข้ากับเทคโนโลยีไร้สาย Bluetooth® พลังงานแบตเตอรี่ของโทรศัพท์มือถืออาจหมดเร็วขึ้นกว่าปกติ
- ระบบนี้เข้ากันได้กับประวัติ AV Bluetooth® (A2DP และ AVRCP)

Bluetooth® เป็นเครื่องหมายทางการค้าของ Bluetooth SIG, Inc. และให้อำนาจในการใช้สิทธิบัตรแก่ Daewoo IS Corp., Visteon Corporation และ Robert Bosch GmbH



คอมแพ็คดีดีซี (CD)/หน่วยความจำ USB ที่มี MP3 หรือ WMA (ถ้ามีติดตั้ง)

คำศัพท์:

- MP3 — MP3 ย่อมาจาก Moving Pictures Experts Group Audio Layer 3 MP3 เป็นนามสกุลไฟล์เสียงบีบอัดที่เป็นที่รู้จักมากที่สุด นามสกุลนี้จะมีคุณภาพเสียงที่ใกล้เคียงกับ “คุณภาพเสียงจาก CD” แต่มีขนาดเล็กเมื่อเทียบกับไฟล์เสียงธรรมดา การแปลงไฟล์เสียงธรรมดาเป็น MP3 จาก CD สามารถลดขนาดลงได้เป็นอัตราส่วน 10:1 แคมป์ลิ้ง: 44.1 kHz, บิตเรท: 128 kbps) โดยไม่รู้ลึกลับว่าคุณภาพแตกต่างกัน การบีบอัดแบบ MP3 จะนำส่วนของสัญญาณเสียงที่ซ้ำซ้อน และไม่เกี่ยวข้องที่หูของมนุษย์ไม่ได้ยิน

ออกไป

- WMA — Windows Media Audio (WMA)* เป็นนามสกุลไฟล์เสียงบีบอัดที่ Microsoft สร้างขึ้นเพื่อเป็นทางเลือกแทน MP3 ตัวเข้ารหัส/ถอดรหัสของ WMA สามารถบีบอัดไฟล์ได้มากกว่าตัวเข้ารหัส/ถอดรหัสของ MP3 ทำให้สามารถเก็บไฟล์เสียงดิจิทัลได้มากกว่าในปริมาณความจุที่เท่ากัน เมื่อเทียบกับ MP3 ที่มีคุณภาพเท่ากัน
- บิตเรท (Bit Rate) — บิตเรทแสดงจำนวนบิตต่อวินาทีที่ใช้ในไฟล์เสียงแบบดิจิทัล ขนาดและคุณภาพของไฟล์เสียงดิจิทัลจะตัดสินจากบิตเรทที่ใช้เมื่อเข้ารหัสไฟล์
- แชนเปลิ่งความถี่ (Sampling frequency) — แชนเปลิ่งความถี่ คือ อัตราที่ตัวอย่างของสัญญาณถูกเปลี่ยนจากอนาล็อกเป็นดิจิทัล (การแปลง A/D) ต่อวินาที
- มัลติเซสชัน (Multisession) — มัลติเซสชัน คือ วิธีการเขียนข้อมูลลงบนแผ่น การเขียนข้อมูลลงบนแผ่นหนึ่งครั้ง เรียกว่า ซิงเกิลเซสชัน (single session) และการเขียนมากกว่าหนึ่งครั้ง เรียกว่า มัลติเซสชัน
- แท็ก ID3/WMA — แท็ก ID3/WMA เป็นส่วนหนึ่งของไฟล์ที่เข้ารหัส MP3 หรือ WMA ซึ่งจะมีรายละเอียดเกี่ยวกับไฟล์เพลงดิจิทัล เช่น ชื่อเพลง, ชื่อศิลปิน, ชื่ออัลบั้ม, บิตเรทที่เข้ารหัส, ความยาวของเพลง, ฯลฯ ข้อมูลแท็ก ID3 จะแสดงขึ้นบนบรรทัดที่แสดงอัลบั้ม/ศิลปิน/ชื่อเพลงบนหน้าจอ

* Windows® และ Windows Media® เป็นเครื่องหมายการค้าจดทะเบียน และ/หรือ เครื่องหมายการค้าของ Microsoft Corporation ในสหรัฐอเมริกา และ/หรือในประเทศอื่น ๆ

ผลิตภัณฑ์นี้ได้รับความคุ้มครองโดยสิทธิในทรัพย์สินทางปัญญาของบริษัท Microsoft และบุคคลที่สาม ไม่นุญาตให้มีการใช้หรือแจกจ่ายเทคโนโลยีดังกล่าวนอกเหนือจากผลิตภัณฑ์นี้โดยไม่ได้รับอนุญาตจากบริษัท Microsoft หรือบริษัทในเครือของ Microsoft ที่ได้รับอนุญาตและบุคคลที่สาม

ลำดับการเล่น:

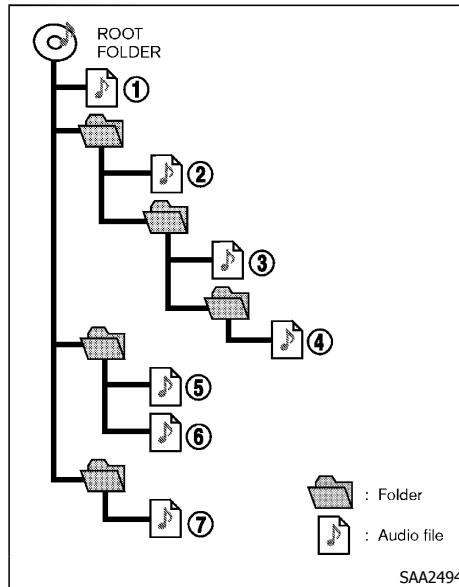

ลำดับการเล่นของ CD ที่มี MP3 หรือ WMA จะเป็นดังภาพด้านบน

- ชื่อของโฟลเดอร์ที่ไม่มีไฟล์ MP3/WMA จะไม่แสดงขึ้นบนหน้าจอ
- ถ้ามีไฟล์อยู่ที่โฟลเดอร์บนสุดของแผ่น "Root" จะแสดงขึ้น
- ลำดับการเล่นจะเป็นไปตามลำดับที่ไฟล์ถูกเขียนลงในแผ่นด้วยโปรแกรมเขียนแผ่น ดังนั้น ไฟล์อาจไม่เล่นตามลำดับที่ต้องการ

ตารางข้อมูลจำเพาะ (สำหรับเครื่องเสียงแบบ A):

สื่อที่รองรับ			CD, CD-R, CD-RW, USB2.0
ระบบไฟล์ที่รองรับ			ISO9660 LEVEL1, ISO9660 LEVEL2, Romeo, Joliet ไม่รองรับ ISO9660 Level 3 (packet writing) ไม่รองรับไฟล์ที่เซฟโดย Live File System (บนเครื่องคอมพิวเตอร์ที่ใช้ Windows Vista)
			อุปกรณ์หน่วยความจำ USB: FAT16, FAT32
รุ่นที่รองรับ*1	MP3	รุ่น	MPEG1, MPEG2, MPEG2.5
		แซมปลิ่งความถี่	32kHz - 44.1 kHz - 48kHz (รุ่นที่มีฟังก์ชันการทำงาน Bluetooth®) 8 kHz - 48 kHz (รุ่นที่ไม่มีฟังก์ชันการทำงาน Bluetooth®)
		บิตเรท	32 kbps - 320 kbps VBR*4
	WMA*2	รุ่น	WMA7, WMA8, WMA9
		แซมปลิ่งความถี่	32 kHz - 48 kHz
		บิตเรท	48 kbps - 320 kbps, VBR*4
	AAC	รุ่น	MPEG-4 AAC
		แซมปลิ่งความถี่	8 kHz - 48 kHz
		บิตเรท	32 kbps - 192 kbps, VBR*4
ข้อมูลแท็ก (ชื่อเพลง และชื่อศิลปิน)			แท็ก ID VER1.0, VER1.1, VER2.2, VER2.3 (MP3 เท่านั้น) (รุ่นที่มีฟังก์ชันการทำงาน Bluetooth®) แท็ก ID3 VER1.0, VER1.1, VER2.2, VER2.3, VER2.4 (MP3 เท่านั้น) (รุ่นที่ไม่มีฟังก์ชันการทำงาน Bluetooth®) แท็ก WMA (WMA เท่านั้น)
ระดับไฟล์เดอร์	CD, CD-R, CD-RW	ระดับไฟล์เดอร์: 8, โฟลเดอร์: 255 (รวมโฟลเดอร์บนสุด), ไฟล์: 512 (สูงสุด 255 ไฟล์ในโฟลเดอร์หนึ่ง)	
	USB	ระดับไฟล์เดอร์: 8 โฟลเดอร์ 255 ไฟล์: 2500 (สูงสุด 255 ไฟล์ในโฟลเดอร์หนึ่ง) ขนาดบรรจุ: 4GB	

รหัสอักขระที่แสดงได้*3	01: ASCII, 02: ISO-8859-1, 03: UNICODE (UTF-16 BOM Big Endian), 04: UNICODE (UTF-16 Non-BOM Big Endian), 05: UNICODE (UTF-8), 06: UNICODE (Non-UTF-16 BOM Little Endian), 07:SHIFT-JIS
------------------------	--

- *1 ไม่สามารถเล่นไฟล์ที่มีค่าแซมปลิ่งความถี่ 48 kHz และบิตเรท 64 kbps ได้
- *2 ไฟล์ WMA (DRM) ที่ป้องกัน ไม่สามารถเล่นได้
- *3 รหัสที่ใช้ได้ขึ้นอยู่กับชนิดของสื่อ เวอร์ชัน และข้อมูลที่จะแสดงผล
- *4 เมื่อเล่นไฟล์ VBR เวลาที่เล่นอาจขึ้นไม่ถูกต้องนัก VBR ไม่รองรับ WMA7 และ WMA8

ตารางข้อมูลจำเพาะ (สำหรับเครื่องเสียงแบบ B):

สื่อที่รองรับ		CD, CD-R, CD-RW, USB2.0	
ระบบไฟล์ที่รองรับ		CD, CD-R, CD-RW: ISO9660 LEVEL1, ISO9660 LEVEL2, Romeo, Joliet * ไม่รองรับ ISO9660 Level 3 (packet writing) * ไม่รองรับไฟล์ที่บันทึกโดยใช้ Live File System component (บนเครื่องคอมพิวเตอร์ที่ใช้ Windows Vista) อุปกรณ์หน่วยความจำ USB: FAT16, FAT32	
รุ่นที่รองรับ*1	MP3	รุ่น	MPEG1 Audio Layer 3
		แซมปลิ่งความถี่	32 kHz - 48 kHz
		บิตเรท	32 kbps - 320 kbps, VBR*4
	WMA*2	รุ่น	WMA7, WMA8, WMA9
		แซมปลิ่งความถี่	32 kHz - 48 kHz
		บิตเรท	32 kbps - 192 kbps, VBR4, 32 kbps - 320 kbps (WMA9 เท่านั้น)
ข้อมูลแท็ก (ชื่อเพลง และชื่อศิลปิน)		แท็ก ID3 VER1.0, VER1.1, VER2.2, VER2.3, VER2.4 (MP3 เท่านั้น) แท็ก WMA (WMA เท่านั้น)	
ระดับไฟล์เดอร์	CD, CD-R, CD-RW	ระดับไฟล์เดอร์: 8, โฟลเดอร์: 255, ไฟล์: 999 (สูงสุด 255 ไฟล์ในโฟลเดอร์หนึ่ง)	
	USB	ระดับไฟล์เดอร์: 8 โฟลเดอร์ 255 ไฟล์: 2500 (สูงสุด 255 ไฟล์ในโฟลเดอร์หนึ่ง) ขนาดบรรจุ: 4GB	
รหัสอักขระที่แสดงได้*3		01: ASCII, 02: ISO-8859-1, 03: UNICODE (UTF-16 BOM Big Endian), 04: UNICODE (UTF-16 Non-BOM Big Endian), 05: UNICODE (UTF-8)	

*1 ไม่สามารถเล่นไฟล์ที่มีค่าแซมปลิ่งความถี่ 48 kHz และบิตเรท 64 kbps ได้

*2 ไฟล์ WMA (DRM) ที่ป้องกัน ไม่สามารถเล่นได้

*3 รหัสที่ใช้ได้ขึ้นอยู่กับชนิดของสื่อ เวอร์ชัน และข้อมูลที่จะแสดงผล

*4 เมื่อเล่นไฟล์ VBR เวลาที่เล่นอาจขึ้นไม่ถูกต้องนัก

ตารางข้อมูลจำเพาะ (สำหรับเครื่องเสียงแบบ C):

สื่อที่รองรับ		CD, CD-R, CD-RW, USB2.0	
ระบบไฟล์ที่รองรับ		ISO9660 LEVEL 1, ISO9660 LEVEL2, Apple ISO, Romeo, Joliet * ไม่รองรับ ISO9660 LEVEL 3 (packet writing)	
รองรับ เวอร์ชัน*1	MP3	รุ่น	MPEG1, MPEG2, MPEG2.5
		แซมปลิ่งความถี่	8 kHz - 48 kHz
		บิตเรท	8 kbps - 320 kbps, VBR
	WMA*2	รุ่น	WMA7, WMA8, WMA9
		แซมปลิ่งความถี่	32 kHz - 48 kHz
		บิตเรท	48 kbps - 192 kbps, VBR
ข้อมูลแท็ก		แท็ก ID3 VER1.0, VER1.1, VER2.2, VER2.3 (MP3 เท่านั้น)	
ระดับโพลเดอร์		ระดับโพลเดอร์: 8, โพลเดอร์สูงสุด: 255 (รวมโพลเดอร์บนสุด), ไฟล์: 512 (สูงสุด 255 ไฟล์ในโพลเดอร์หนึ่ง)	
รหัสอักขระที่แสดงได้*3		01: ASCII, 02: ISO-8859-1, 03: UNICODE (UTF-16 BOM Big Endian), 04: UNICODE (UTF-16 Non-BOM Big Endian), 05: UNICODE (UTF-8), 06: UNICODE (Non-UTF-16 BOM Little Endian)	

*1 ไม่สามารถเล่นไฟล์ที่มีค่าแซมปลิ่งความถี่ 48 kHz และบิตเรท 64 kbps ได้

*2 ไฟล์ WMA (DRM) ที่ป้องกัน ไม่สามารถเล่นได้

*3 รหัสที่ใช้ได้ขึ้นอยู่กับชนิดของสื่อ เวอร์ชัน และข้อมูลที่จะแสดงผล

วิธีแก้ไขปัญหาเบื้องต้น (รุ่นที่มีช่องเสียบอุปกรณ์ USB):

อาการปัญหา	สาเหตุและวิธีแก้ไข
ไม่สามารถเล่นได้	ตรวจสอบว่าใส่แผ่นดิสก์หรืออุปกรณ์ USB เข้าไปถูกต้องหรือไม่
	ตรวจสอบว่าแผ่นซีดีมีรอยขีดข่วนหรือสกปรกหรือไม่
	ตรวจสอบว่ามีไอน้ำควบแน่นภายในเครื่องเล่นหรือไม่ และถ้ามี ให้รอจนกว่าไอน้ำที่ควบแน่นนั้นจะหายไป (ประมาณ 1 ชั่วโมง) ก่อนใช้เครื่องเล่น
	ถ้าอุณหภูมิเพิ่มขึ้นอย่างผิดปกติ เครื่องเล่นจะเล่นอย่างถูกต้องหลังจากกลับสู่อุณหภูมิปกติ
	ถ้ามีการผสมของไฟล์ซีดีเพลง (ข้อมูล CD-DA) และไฟล์เพลงแบบบีบอัดบนแผ่นซีดี เครื่องจะเล่นเพียงไฟล์ซีดีเพลง (ข้อมูล CD-DA) เท่านั้น
	ไม่สามารถเล่นไฟล์ที่ไม่ใช่นามสกุล ".MP3", ".WMA", ".mp3" หรือ ".wma" ได้ นอกจากนี้ รหัสตัวอักษรและหมายเลขของตัวอักษรสำหรับชื่อโฟลเดอร์ และชื่อไฟล์ควรเป็นไปตามค่าจำเพาะ
	ตรวจสอบแผ่นซีดีหรือไฟล์ว่าใช้รูปแบบที่ผิดปกติหรือไม่ ปัญหาอาจเกิดขึ้นได้ขึ้นอยู่กับการเปลี่ยนแปลง หรือการตั้งค่าของโปรแกรมที่เขียนไฟล์เสียงบีบอัด หรือโปรแกรมแก้ไขข้อความอื่นๆ
	ตรวจสอบว่ากระบวนการสุดท้าย เช่น การปิดเซสชัน และปิดดิสก์สำหรับดิสก์ เสริมสั้นหรือไม่
	ตรวจสอบว่าแผ่นซีดีหรืออุปกรณ์ USB มีการป้องกันการทำสำเนาหรือไม่
คุณภาพเสียงไม่ดี	ตรวจสอบว่าแผ่นซีดีมีรอยขีดข่วนหรือสกปรกหรือไม่
ใช้เวลาค่อนข้างนานก่อนที่เพลงจะเริ่มเล่น	ถ้ามีหลายโฟลเดอร์ หรือหลายระดับไฟล์ในแผ่นหรืออุปกรณ์ USB มาก บางครั้งอาจต้องใช้เวลาก่อนที่เพลงจะเริ่มเล่น
เพลงกระตุกหรือข้าม	ซอฟต์แวร์เขียนแผ่นและฮาร์ดแวร์ที่ใช้ร่วมกันอาจไม่ตรงกัน หรือความเร็วในการเขียน, ความลึกในการเขียน, ความกว้างในการเขียน และอื่น ๆ อาจไม่ตรงกับค่าจำเพาะ ลองใช้ความเร็วในการเขียนแผ่นที่ช้าที่สุด
ข้ามไฟล์ที่มีบิตเรทสูง	การข้ามอาจเกิดขึ้นได้ หากข้อมูลมีปริมาณมาก เช่น ข้อมูลดังกล่าวเป็นข้อมูลบิตเรทสูง
เลื่อนไปที่เพลงถัดไปทันทีเมื่อเล่น	หากไฟล์เสียงบีบอัดที่ระบบไม่รองรับถูกเปลี่ยนนามสกุลเป็นไฟล์ที่ระบบรองรับ เช่น .MP3 หรือเมื่อการเล่นถูกขัดขวางโดยไฟล์ป้องกันการทำสำเนา เครื่องเล่นจะข้ามไปยังเพลงต่อไป
เพลงไม่เล่นเพลย์แบ็คตามลำดับที่ต้องการ	ลำดับการเล่นเป็นไปตามลำดับซึ่งไฟล์ได้ถูกเขียนด้วยซอฟต์แวร์ ดังนั้นไฟล์อาจไม่เล่นตามลำดับที่ต้องการ
	อาจเปิดการสุ่ม/เล่นเพลงแบบสุ่มไว้ในระบบเครื่องเสียง หรือบนอุปกรณ์ USB

เสาอากาศ

เสาอากาศที่กระจก

เสาอากาศจะพิมพ์เป็นลายอยู่ภายในกระจกหลัง



ข้อควรระวัง:

- ห้ามวางฟิล์มโลหะไว้ใกล้กระจกหลัง ห้ามติดวัสดุที่เป็นโลหะลงบนกระจกหลัง เนื่องจากจะทำให้รับสัญญาณได้ไม่ดี และ/หรือมีเสียงรบกวน
- เมื่อทำความสะอาดด้านในของกระจกบังลมหลัง ระวังอย่าให้ขูดขีดหรือทำให้เสาอากาศกระจกหลังเสียหาย เช็ดเบา ๆ ไปตามเสาอากาศด้วยผ้านุ่มชุบน้ำ
- เมื่อวางสัมภาระหรือวัตถุไว้ ให้แน่ใจว่าไม่ขีดข่วนหรือทำให้เสาอากาศกระจกหลังเสียหาย

วิทยุ FM-AM ที่มีเครื่องเล่น CD (แบบ A)

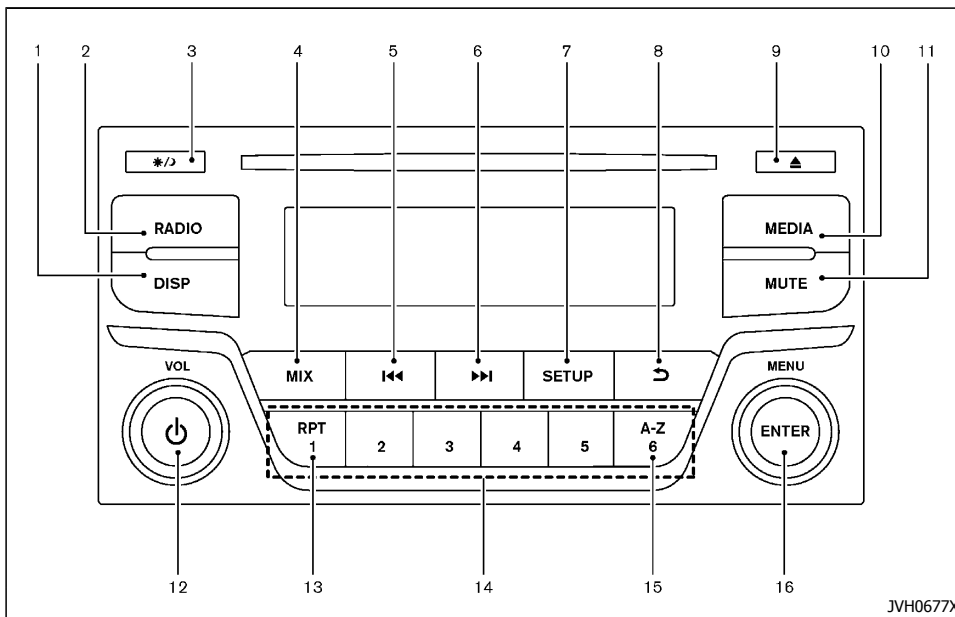

JVH0677X

รุ่นที่ไม่มีระบบโทรศัพท์แบบไร้สาย Bluetooth®

- | | |
|----------------------------|--------------------------------------|
| 1. ปุ่ม DISP (Display) | 8. ปุ่ม Back |
| 2. ปุ่ม RADIO | 9. ปุ่ม CD eject |
| 3. ปุ่มกลางรับ/กลางคืน | 10. ปุ่ม MEDIA |
| 4. ปุ่ม MIX | 11. ปุ่ม MUTE |
| 5. ปุ่ม SEEK/แรงไปข้างหลัง | 12. ปุ่ม Power/ปุ่มหมุนควบคุม Volume |
| 6. ปุ่ม SEEK/แรงไปข้างหน้า | 13. ปุ่ม RPT (เล่นซ้ำ) |
| 7. ปุ่ม SETUP | 14. ปุ่ม Radio memory |

- 15. ปุ่ม A-Z
- 16. ปุ่ม ENTER /ปุ่มหมุนควบคุม MENU

การทำงานของหลักของระบบเครื่องเสียง

ระบบเครื่องเสียงจะทำงานเมื่อสวิตช์กุญแจ อยู่ในตำแหน่ง "ACC" หรือ "ON"

ปุ่ม Power/ปุ่มหมุนควบคุม Volume:

Power ON/OFF:

กดปุ่ม Power เพื่อเปิดระบบเครื่องเสียง

- ระบบจะเปิดโหมดยที่เปิดค้างไว้เดิมก่อนที่จะปิดระบบ
- ถ้าระบบเปิดทำงานในขณะที่คาส์ CD ออก และไม่มีอุปกรณ์ใด ๆ เชื่อม ต่อ อยู่ วิทยุ จะทำงาน

กดปุ่ม Power เพื่อปิดระบบเครื่องเสียง

การควบคุมระดับเสียง:

หมุนปุ่มหมุนควบคุม Volume เพื่อควบคุมระดับเสียง

หมุนปุ่ม หมุนตามเข็ม นาฬิกา เพื่อ ทำให้ เสียง ดัง ขึ้น

หมุนปุ่มหมุน ทวนเข็มนาฬิกา เพื่อทำให้เสียงเบาลง

ปุ่ม SETUP:

เพื่อปรับตั้งค่าเสียง, นาฬิกา, วิทยุ หรือภาษา ให้ปฏิบัติตามขั้นตอนต่อไปนี้

1. กดปุ่ม 
2. หมุนปุ่มหมุนควบคุม MENU ตามเข็มหรือทวนเข็มนาฬิกา หน้าจอจะแสดง ขึ้นตามลำดับต่อไปนี้
เครื่องเสียง (Audio) → นาฬิกา (Clock) → วิทยุ (Radio) → ภาษา (Language)

3. กดปุ่ม ENTER เพื่อ เลือก รายการ ที่ ต้องการ การปรับเสียง

กดปุ่ม  และจากนั้นเลือก "เครื่องเสียง" (Audio) หมุนปุ่มหมุนควบคุม MENU โหมดจะเปลี่ยนไปดังนี้

เสียง (Sound) → AUX In → ระดับเสียง (Speed Vol) → ค่าเริ่มต้นเครื่องเสียง (Audio Default)

กดปุ่ม ENTER เพื่อเลือกการตั้งค่าที่ต้องการเปลี่ยนแปลง หมุนปุ่มหมุนควบคุม MENU เพื่อปรับตั้งรายการที่เลือก

• เสียง (Sound)

ปรับตั้ง Bass, Treble, Balance และ Fade หมุนปุ่ม หมุนควบคุม MENU และจากนั้นกดปุ่ม ENTER เพื่อ เลือก รายการ ตั้งค่า หมุนปุ่มหมุนควบคุม MENU เพื่อ ปรับตั้ง การ ตั้งค่า

- เบส (Bass):
เพิ่มหรือลดเสียงเบส
- เสียงแหลม (Treble):
เพิ่มหรือลดเสียงแหลม
- Bal. (ความสมดุล):
ปรับความสมดุลของระดับเสียงระหว่างลำโพงซ้าย และขวา
- Fade:
ปรับความสมดุลของระดับเสียงระหว่างลำโพงหน้า และหลัง (ถ้ามีติดตั้ง)

• AUX In

ปรับระดับเสียงที่ออกจากช่องเสียง auxiliary

• Speed Vol (ระดับเสียงตามความเร็ว)

ตั้งระบบเครื่องเสียงไปที่ปรับตั้งระดับเสียงให้สัมพันธ์กับความเร็วมอเตอร์โดยอัตโนมัติ

โหมดนี้ควบคุมระดับเสียงที่ออกจากลำโพงโดย

อัตโนมัติโดยสัมพันธ์กับความเร็วรถยนต์ เมื่อ "ระดับเสียงตามความเร็ว" (Speed Vol) แสดงขึ้น ให้หมุนปุ่มหมุนควบคุม MENU ตามเข็มนาฬิกาหรือทวนเข็มนาฬิกาเพื่อปรับตั้งระดับเสียง

ปรับการตั้งค่าไปที่ 0 (ศูนย์) เพื่อปิดการทำงานระดับเสียงตามความเร็ว การเพิ่มการตั้งค่าระดับความเร็วส่งผลให้ระดับเสียงเพิ่มขึ้นอย่างรวดเร็วตามความเร็วรถ เมื่อเลือก ให้กดปุ่ม ENTER เพื่อบันทึกการตั้งค่า

• ค่าเริ่มต้นเครื่องเสียง (Audio Default)

เลือก "ค่าเริ่มต้นเครื่องเสียง" (Audio Default) จากนั้นเลือก "ใช่" (Yes) เพื่อเปลี่ยนการตั้งค่าไปยังค่าเริ่มต้น

การตั้งค่านาฬิกา

กดปุ่ม  เพื่อเข้าไปยังหน้าจอเมนูการตั้งค่า จากนั้นเลือก "นาฬิกา" (Clock)

หมุนปุ่มหมุนควบคุม MENU โหมดจะเปลี่ยนไปดังนี้

ตั้งเวลา (Set Time) → เปิด/ปิด (ON/OFF) → รูปแบบ (Format)

• ตั้งเวลา:

เลือก "ตั้งเวลา" (Set Time) แล้วปรับตั้งนาฬิกาดังนี้ จอแสดงผลชั่วโมงจะกะพริบ หมุนปุ่มหมุนควบคุม MENU เพื่อ ปรับ ชั่วโมง และ กด ปุ่ม ENTER จอแสดงผลนาฬิกาจะกะพริบ หมุนปุ่มหมุนควบคุม MENU เพื่อปรับนาฬิกา และกดปุ่ม ENTER เมื่อเสร็จสิ้นการตั้งค่านาฬิกา

• ON/OFF:

ตั้งค่าจอแสดงผลนาฬิการะหว่างเปิดหรือปิดเมื่อชุดเครื่องเสียงปิด ถ้าตั้งค่าอยู่ที่ตำแหน่ง "ON" นาฬิกาจะแสดงขึ้น เมื่อปิดชุดเครื่องเสียงโดยกดปุ่ม Power

หรือเมื่อเปลี่ยนสวิตช์กุญแจไปที่ตำแหน่ง "OFF"

• รูปแบบ (Format):

เปลี่ยนการแสดงผลนาฬิการะหว่างโหมด 24 ชม. และ 12 ชม.

ตั้งค่าวิทยุ

กดปุ่ม **SETUP** เพื่อเข้าไปยังหน้าจอนาฬิกาการตั้งค่า จากนั้นเลือก "วิทยุ" (Radio)

ใช้ฟังก์ชันการทำงานนี้เพื่อเลือกช่วง ความถี่ FM เลือก "Ref. FM List" และกดปุ่ม ENTER ระบบเครื่องเสียงจะแสดงสถานีวิทยุ FM ที่ใช้งานได้ในพื้นที่ซึ่งรถยนต์อยู่ และบันทึกไว้ในรายการ

การตั้งค่าภาษา:

กดปุ่ม **SETUP** เพื่อเข้าไปยังหน้าจอนาฬิกาการตั้งค่า จากนั้นเลือก "ภาษา" (Language)

เลือกภาษาที่เหมาะสม และกดปุ่ม ENTER เมื่อเสร็จแล้ว หน้าจอจะเปลี่ยนเป็นภาษาที่ตั้งโดยอัตโนมัติ

ปุ่มกลางวัน/กลางคืน:

กดปุ่ม  เพื่อเปลี่ยนความสว่างของหน้าจอรหว่างโหมดกลางวันและกลางคืน

MUTE ปุ่ม MUTE (ถ้ามีติดตั้ง):

กดปุ่ม **MUTE** เพื่อปิดระบบเสียงเครื่องเสียง กดปุ่มอีกครั้งเพื่อยกเลิกการปิดเสียง

MEDIA ปุ่ม MEDIA:

กดปุ่ม **MEDIA** เพื่อเล่นอุปกรณ์ที่รองรับ เมื่อต่ออุปกรณ์เอาไว้

ในแต่ละครั้งที่ปุ่ม **MEDIA** ถูกกด แหล่งข้อมูลเสียงจะเปลี่ยนตามรายการดังนี้

CD → AUX → USB/iPod → เครื่องเสียง Bluetooth (Bluetooth audio) (ถ้ามีติดตั้ง)

แหล่งข้อมูลเสียงใด ๆ ที่ไม่สามารถใช้งานได้ จะถูกข้ามไป

การทำงานของวิทยุ

ระบบเครื่องเสียงจะทำงานเมื่อสวิตช์กุญแจ อยู่ในตำแหน่ง "ACC" หรือ "ON"

RADIO ปุ่ม RADIO:

เมื่อ กดปุ่ม **RADIO** ขณะที่ระบบเครื่องเสียงปิด ระบบเครื่องเสียงจะเปิด และวิทยุจะเปิดขึ้นมา

เมื่อกดปุ่ม **RADIO** ขณะที่เครื่องเสียงกำลังเล่นอยู่อย่างอื่นอยู่ สิ่งนั้นจะหยุดลง และวิทยุจะเปิดขึ้นมาแทน



สำหรับการเปลี่ยนช่วงคลื่นวิทยุ ให้กดปุ่ม **RADIO** จนกว่าจะปรากฏคลื่นวิทยุที่ต้องการ



FM 1 → FM 2 → AM → FM 1

ระหว่างการรับสัญญาณ FM ให้กดปุ่ม **RADIO** ค้างไว้ เพื่ออัปเดตรายการ FM

หมุนปุ่มหมุนควบคุม MENU เพื่อเลือกสถานี

ปุ่ม SEEK:

เมื่อต้องการค้นหาความถี่ของสถานีที่ออกอากาศอยู่ด้วยตัวเอง ให้กดปุ่ม  หรือ  จนกระทั่งพบความถี่ที่ต้องการ



เมื่อปรับความถี่ของสถานีที่ออกอากาศโดยอัตโนมัติ ให้กดปุ่ม  หรือ  ค้างไว้ วิทยุจะไม่มีเสียงและค้นหาสถานีถัดไปที่ใช้งานได้ ระบบจะหยุดค้นหาและเริ่มเล่นสถานีที่พบ เมื่อพบสถานีที่ออกอากาศ

ปุ่ม Radio memory **1** ถึง **6**:

ระหว่างการรับสัญญาณวิทยุ กดปุ่มบันทึกสถานีวิทยุไว้เพื่อเลือกสถานีวิทยุที่บันทึกไว้

ระบบเครื่องเสียงสามารถบันทึกความถี่สถานี FM ได้สูงสุด 12 สถานี (6 สถานีสำหรับ FM 1, FM 2) และความถี่สถานี AM ได้อีก 6 สถานี

การบันทึกความถี่สถานีด้วยตัวเอง:

- เลือกความถี่ของสถานีที่ต้องการโดยใช้ปุ่ม  
- กดปุ่มบันทึกสถานีวิทยุ **1** ถึง **6** ปุ่มใดปุ่มหนึ่ง ค้างไว้จนกว่าได้ยินเสียงบี๊บ
- ไฟแสดงช่องจะสว่างขึ้น เพื่อแสดงว่าได้บันทึกเรียบร้อยแล้ว
- ทำตามขั้นตอนที่ 1-3 สำหรับปุ่มบันทึกสถานีอื่น ๆ

ถ้าถอดสายแบตเตอรี่ออก หรือฟิวส์ของระบบเครื่องเสียงขาด หน่วยความจำของสถานีวิทยุจะถูกลบ หากเกิดกรณีดังกล่าวขึ้น ให้ตั้งสถานีที่ต้องการ

การทำงานของเครื่องเล่น CD

ระบบเครื่องเสียงจะทำงานเมื่อสวิตช์ถูกแฉก อยู่ในตำแหน่ง "ACC" หรือ "ON"

การใส่แผ่น:

ใส่แผ่น CD ลงในช่องโดยให้ด้านที่มีฉลากหันขึ้น แผ่น CD จะถูกดูดเข้าไปในช่องโดยอัตโนมัติ แล้วจะเริ่มเล่นเองหลังจากใส่แผ่น CD จำนวนเพลงและเวลาจะปรากฏขึ้นบนหน้าจอ



ข้อควรระวัง:

ห้ามฝืนดันแผ่น CD ลงในช่อง เนื่องจากจะทำให้เครื่องเล่นเสียหายได้

หมายเหตุ:

- เครื่องเล่น CD สามารถเล่นแผ่น CD เพลงธรรมดา หรือแผ่น CD ที่มีไฟล์ MP3/WMA ได้
- ชุดเครื่องเสียงจะตรวจจับโดยอัตโนมัติ ถ้าใส่ CD ที่มีไฟล์ MP3/WMA ลงไป "MP3CD" จะแสดงขึ้น
- ข้อความเตือนการทำงานผิดปกติจะแสดงขึ้นเมื่อใส่แผ่นที่ไม่สามารถเล่นได้ (เช่น แผ่น DVD) หรือเมื่อเครื่องเล่นไม่สามารถอ่าน CD ได้ ถอดดิสก์และใส่ดิสก์แผ่นอื่น

MEDIA ปุ่ม MEDIA:

สำหรับการเปลี่ยนเป็นโหมด CD ให้กดปุ่ม **MEDIA** ขณะใส่แผ่น CD จนกว่าระบบจะเลือกโหมด CD



ดูรายการ:





ขณะที่เพลงกำลังเล่น กดปุ่ม ENTER เพื่อแสดงรายการเพลง เพื่อเลือกเพลงจากรายการ หรือเพลงที่ต้องการฟัง หมุนปุ่มหมุนควบคุม MENU แล้วกดปุ่ม ENTER ขณะที่รายการเพลงแสดงขึ้น กดปุ่ม  เพื่อแสดงรายการโพลเดอร์

ค้นหาอย่างรวดเร็ว:



สามารถทำการค้นหาอย่างรวดเร็วในโหมดการดูรายการได้ เพื่อค้นหาเพลงจากรายการ กดปุ่ม A-Z หมุนปุ่มหมุนควบคุม MENU ไปยังตัวหนังสือตัวแรกของชื่อเพลง แล้วกดปุ่มหมุน ENTER เมื่อพบ รายการของเพลงที่มีอยู่จะแสดงขึ้น เลือกหนึ่งเพลง และกดปุ่ม ENTER เพื่อเล่นเพลงที่ต้องการ

ปุ่มเร่งไปข้างหน้า/ข้างหลัง:

กดปุ่ม  หรือ  ดังไว้เพื่อเร่งเพลงไปข้างหน้าหรือไปข้างหลัง เมื่อปล่อยปุ่ม เพลงจะเล่นที่ความเร็วปกติ การเปลี่ยนเพลงถัดไป/ก่อนหน้า:

กดปุ่ม  หรือ  หนึ่งครั้ง เพลงจะข้ามไปยังเพลงต่อไป หรือย้อนกลับไปที่จุดเริ่มต้นของเพลงปัจจุบันที่เล่นอยู่ กดปุ่ม  หรือ  มากกว่าหนึ่งครั้ง เพื่อข้ามหลาย ๆ เพลง

การค้นหาโพลเดอร์:

ถ้าสื่อบันทึกที่มีโพลเดอร์ที่มีไฟล์เพลงอยู่ภายใน เมื่อกดปุ่ม  หรือ  จะเล่นเพลงตามลำดับ ในแต่ละโพลเดอร์

เพื่อเลือกโพลเดอร์ที่ต้องการ:

1. กดปุ่ม ENTER รายการเพลงในโพลเดอร์ล่าสุดแสดงขึ้น
2. กดปุ่ม  เพื่อแสดงรายการโพลเดอร์
3. หมุนปุ่มหมุนควบคุม MENU เพื่อเลือกโพลเดอร์ที่ต้องการ
4. กดปุ่ม ENTER เพื่อเข้าสู่โพลเดอร์ หมุนปุ่มหมุนควบคุม MENU และจากนั้นกดปุ่ม ENTER เพื่อเลือกเพลงถัดไป

ถ้าโพลเดอร์ปัจจุบันมีโพลเดอร์ย่อย ให้กดปุ่ม ENTER และหน้าจอใหม่ที่มีรายชื่อเพลงในโพลเดอร์ย่อยจะแสดงขึ้นมา หมุนปุ่มหมุนควบคุม MENU หาโพลเดอร์รอง และกดปุ่มหมุน ENTER เพื่อเลือก เลือกรายการของโพลเดอร์บนสุด เมื่อมีเพลงบันทึกอยู่ในโพลเดอร์บนสุด เพื่อกลับไปยังหน้าจอโพลเดอร์ก่อนหน้านี้ กดปุ่ม 

RPT ปุ่ม RPT:

กดปุ่ม **RPT** และเพลงปัจจุบันจะเล่นอย่างต่อเนื่อง

MIX ปุ่ม MIX:

กดปุ่ม **MIX** และทุกเพลงจะเล่นในลำดับสุ่ม

DISP ปุ่ม DISP:

เมื่อเล่นเพลงที่มีแท็กข้อมูลเพลง (แท็ก ID3) อยู่ ชื่อเพลงที่กำลังเล่นอยู่จะแสดงขึ้นมา

เมื่อกดปุ่ม **DISP** ซ้ำ ๆ ในขณะที่ CD ซึ่งบรรจุไฟล์ MP3/WMA กำลังเล่นอยู่ ข้อมูลเพิ่มเติมเกี่ยวกับเพลงจะแสดงขึ้นมาพร้อมกับชื่อเพลง ดังนี้:

ความยาวเพลง (Track time) → ศิลปิน (Artist) → อัลบั้ม (Album) → ความยาวเพลง (Track time)

รายละเอียดเพลง:

กดปุ่ม **[DISP]** ค้างไว้ จะทำให้หน้าจอเปลี่ยนเป็นหน้าจอข้อมูลโดยรวม กดปุ่ม **[↻]** เพื่อให้หน้าจอกลับสู่โหมดการแสดงผลหน้าจอหลัก

[▲] ปุ่ม CD eject:

เมื่อกดปุ่ม **[▲]** ขณะที่ CD ค้างอยู่ CD จะคายออกมา เมื่อสวิตช์ถูกแฉงอยู่ที่ตำแหน่ง "OFF" หรือ "LOCK" เป็นไปได้ที่จะคาย CD ออกมาในระหว่างที่เล่น อย่างไรก็ตาม ชุดเครื่องเสียงจะไม่ทำงาน

ถ้า CD ถูกดันออกโดยการกดปุ่ม **[▲]** แล้วไม่ได้นำออกมาจากช่องใส่แผ่นนานหลายวินาทีแผ่น CD จะกลับเข้าไปในช่องโดยอัตโนมัติ เพื่อปกป้องแผ่น CD

ช่องเสียบอุปกรณ์ USB (Universal Serial Bus)

การทำงานของหลักของอุปกรณ์ USB:

ช่องเสียบอุปกรณ์ USB จะอยู่ที่คอนโซลกลาง โปรดดูที่ "ช่องเสียบอุปกรณ์ USB (Universal Serial Bus)/แจ็กเสียบ Auxiliary (ถ้ามีติดตั้ง)" (หน้า 4-42) เปิดฝาและเสียบอุปกรณ์หน่วยความจำ USB เข้ากับช่องเสียบชั่วคราว เมื่อระบบเครื่องเสียงทำงาน ระบบจะเปลี่ยนเป็นโหมดอุปกรณ์หน่วยความจำ USB โดยอัตโนมัติ

ถ้าระบบปิดลงขณะที่อุปกรณ์หน่วยความจำ USB กำลังเล่นอยู่ หากกดปุ่ม Power ระบบจะเริ่มอุปกรณ์หน่วยความจำ USB

การทำงานต่อไปนี้จะเหมือนกับการใช้งาน CD ของ

เครื่องเสียงหลัก สำหรับรายละเอียด โปรดดูที่ "การทำงานของเครื่องเล่น CD" (หน้า 4-27)

- ดูรายการ
- ค้นหาอย่างรวดเร็ว
- **[▶▶]** **[◀◀]**
- MIX (ผสมเล่น)
- RPT (เล่นซ้ำ)

[MEDIA] ปุ่ม MEDIA:

สำหรับการเปลี่ยนเป็นโหมด USB ให้กดปุ่ม **[MEDIA]** ขณะใส่อุปกรณ์หน่วยความจำ USB จนกว่าระบบจะเลือกโหมด USB

[DISP] ปุ่ม DISP:

เมื่อเล่นเพลงที่มีแท็กข้อมูลเพลง (แท็ก ID3) อยู่ ชื่อเพลงที่กำลังเล่นอยู่จะแสดงขึ้นมา ถ้าไม่มีแท็ก ข้อมูลเดือนจะแสดงขึ้น

เมื่อกดปุ่ม **[DISP]** อย่างต่อเนื่อง ข้อมูลเพิ่มเติมเกี่ยวกับเพลง จะ แสดง ขึ้น มา พร้อม กับ ชื่อ เพลง ดังนี้:

ความยาวเพลง (Track time) → ศิลปิน (Artist) → อัลบั้ม (Album) → ความยาวเพลง (Track time)

รายละเอียดเพลง:

กดปุ่ม **[DISP]** ค้างไว้ จะทำให้หน้าจอเปลี่ยนเป็นหน้าจอข้อมูลโดยรวม กดปุ่ม **[↻]** เพื่อให้หน้าจอกลับสู่โหมดการแสดงผลหน้าจอหลัก

การทำงานของเครื่องเล่น iPod

การเชื่อมต่อ iPod:

ช่องเสียบอุปกรณ์ USB จะอยู่ที่คอนโซลกลาง โปรดดูที่ "ช่องเสียบอุปกรณ์ USB (Universal Serial Bus)/แจ็กเสียบ Auxiliary (ถ้ามีติดตั้ง)" (หน้า 4-42)

เมื่อทำการเชื่อมต่อ iPod เข้ากับรถยนต์ สามารถเลือกการเพลงที่บันทึกใน iPod ได้ โดยการใช้ปุ่มควบคุมเครื่องเสียงของรถยนต์เท่านั้น

* iPod และ iPhone เป็นเครื่องหมายทางการค้าของ Apple Inc. ลงทะเบียนในสหรัฐอเมริกาและประเทศอื่น ๆ

อุปกรณ์ที่สามารถใช้งานร่วมกันได้:

ระบบควบคุมรองรับการทำงานกับทุกอุปกรณ์ (อดีตและอนาคต) ซึ่งใช้งานได้กับโปรโตคอลอุปกรณ์เสริมของ Apple บนซัฟต์ USB

รวมถึง (แต่ไม่จำกัดว่าต้องใช้อุปกรณ์เหล่านี้เท่านั้น):

- อุปกรณ์ iPod รุ่นที่ 5
- iPod คลาสสิก I และ II (รุ่นที่ 6 และ 7)
- iTouch รุ่นที่ OS 1, 2, 3, 4 และ ถัด ไป
- iPhone รุ่นที่ OS 1, 2, 3, 4 และ ถัด ไป
- iPod นาโน (1G, 2G, 3G)
- iPad 1, 2 และ 3

หมายเหตุ:

ระบบเครื่องเสียงจะไม่รองรับการชาร์จ iPad

[MEDIA] ปุ่ม MEDIA:

ในการใช้งาน iPod ให้กดปุ่ม **[MEDIA]** ซ้ำ ๆ จนกว่าจะเลือกโหมด USB/iPod และ จากนั้น กด ปุ่ม ENTER

ดูรายการ:

ขณะที่เพลงกำลังเล่น กดปุ่ม ENTER เพื่อแสดงรายการเมนู iPod

การทำงานหลักของ iPod:

หน้าจอสำหรับการทำงาน:



หน้าจอสำหรับการทำงานของ iPod ที่แสดงอยู่บนหน้าจอของระบบเครื่องเสียง คล้ายกับหน้าจอสำหรับการทำงานบน iPod ใช้ปุ่มหมุน ENTER/ปุ่มหมุนควบคุม MENU เพื่อเล่นเพลงบน iPod

สามารถเลือกรายการต่อไปนี้ได้จากหน้าจอรายการเมนู

- รายการเพลง (Playlists)
- ศิลปิน (Artist)
- ชื่ออัลบั้ม (Albums)
- เพลง (Tracks)
- อื่น ๆ (More...)
 - นักแต่งเพลง (Composers)
 - แนวดนตรี (Genre)
 - พอดแคสต์ (Podcasts)

สำหรับข้อมูลเพิ่มเติมของแต่ละรายการ โปรดดูคู่มือการใช้งานของ iPod

การทำงานต่อไปนี้จะเหมือนกับการใช้งาน CD ของเครื่องเสียงหลัก สำหรับรายละเอียด โปรดดูที่ "การทำงานของเครื่องเล่น CD" (หน้า 4-27)

- ค้นหาอย่างรวดเร็ว
-  
- MIX (ผสมเล่น)
- RPT (เล่นซ้ำ)



DISP ปุ่ม DISP:

เมื่อเล่นเพลงที่มีแท็กข้อมูลเพลง (แท็ก ID3) อยู่ ชื่อเพลงที่กำลังเล่นอยู่จะแสดงขึ้นมา

เมื่อกดปุ่ม  ซ้ำ ๆ ข้อมูลเพิ่มเติมเกี่ยวกับเพลงจะแสดงขึ้นมาพร้อมกับชื่อเพลง ดังนี้:

ความยาวเพลง (Track time) → ศิลปิน (Artist) → อัลบั้ม (Album) → ความยาวเพลง (Track time)

รายละเอียดเพลง:

กดปุ่ม  ค้างไว้ จะทำให้หน้าจอเปลี่ยนเป็นหน้าจอข้อมูลโดยรวม เพื่อกลับไปยังหน้าจอหลัก ให้กดปุ่ม 

การทำงานของเครื่องเล่นอุปกรณ์ AUX

แจ็กเสียบ AUX ติดตั้งอยู่ที่คอนโซลกลาง โปรดดูที่ "ช่องเสียบอุปกรณ์ USB (Universal Serial Bus)/แจ็กเสียบ Auxiliary (ถ้ามีติดตั้ง)" (หน้า 4-42) แจ็กเสียบ AUX จะรับสัญญาณเสียงสัญญาณเข้าอนาล็อกมาตรฐานจากอุปกรณ์ เช่น เครื่องเล่นเทป/เครื่องเล่น CD เครื่องเล่น MP3 หรือโน้ตบุ๊ก

กดปุ่ม  ซ้ำ ๆ จนกว่าจะเลือกโหมด AUX เพื่อเล่นอุปกรณ์ที่รองรับ เมื่อเสียบเข้าที่แจ็กเสียบ AUX แล้วนิสสันแนะนำให้ใช้สายเสียบแบบสเตอริโอหัวเล็ก เมื่อเสียบอุปกรณ์เล่นเพลงเข้ากับระบบเครื่องเสียง เพลงอาจเล่นไม่เป็นปกติ เมื่อใช้สายแบบโมโน

วิทยุ FM-AM ที่มีเครื่องเล่น CD (แบบ B)

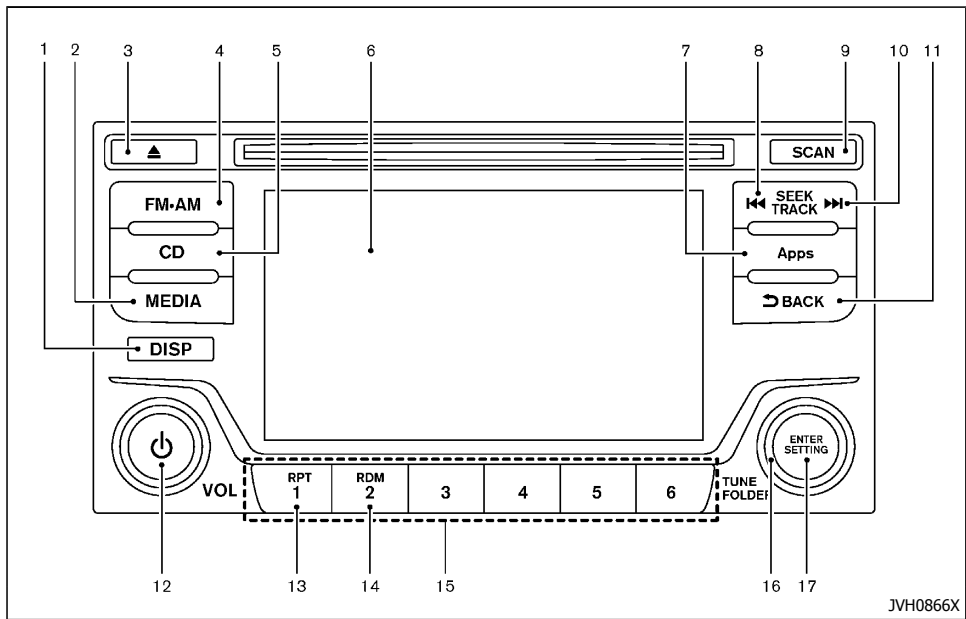

- 15. ปุ่ม Radio memory
- 16. ปุ่ม TUNE FOLDER
- 17. ปุ่ม ENTER/SETTING

รุ่นที่ใช้ร่วมกับ NissanConnect App สำหรับสมาร์ทโฟน

- | | |
|------------------------|--------------------------------------|
| 1. ปุ่ม DISP (display) | 8. ปุ่ม SEEK TRACK (แรงไปข้างหลัง) |
| 2. ปุ่ม MEDIA | 9. ปุ่ม SCAN |
| 3. ปุ่ม CD eject | 10. ปุ่ม SEEK TRACK (แรงไปข้างหน้า) |
| 4. ปุ่ม FM AM | 11. ปุ่ม BACK |
| 5. ปุ่ม CD | 12. ปุ่ม Power/ปุ่มหมุนควบคุม Volume |
| 6. หน้าจอสี | 13. ปุ่ม RPT (เล่นซ้ำ) |
| 7. ปุ่ม Apps | 14. ปุ่ม RDM (สุ่มเล่น) |

การทำงานของหลักของระบบเครื่องเสียง

ชุดเครื่องเสียง:

วงจรปรับความถี่อัตโนมัติ จะเสริมช่วงความถี่ต่ำและสูงโดยอัตโนมัติ ทั้งในการรับสัญญาณวิทยุและการเล่น CD



ปุ่ม Power/ปุ่มหมุนควบคุม Volume:

กดปุ่ม Power เพื่อเปิดและปิดเครื่องเสียง ขณะที่มีสวิทช์กุญแจอยู่ที่ตำแหน่ง "ON" หรือ "ACC"

หมุนปุ่มหมุนควบคุม Volume เพื่อปรับระดับเสียง

การตั้งค่าระบบเสียง:

หน้าจอตั้งค่าจะแสดงขึ้นมา เมื่อกดปุ่ม ENTER/SETTING เลือกรายการที่ต้องการด้วยการหมุนปุ่มหมุนควบคุม TUNE FOLDER และ จากนั้น กด ปุ่ม ENTER/SETTING

- สามารถตั้งค่ารายการข้างล่างที่แสดงขึ้นบนหน้าจอได้
- Bluetooth
สามารถตั้งค่า Bluetooth® ได้ โปรดดูที่ "การเชื่อมต่ออุปกรณ์ Bluetooth®" (หน้า 4-35)
- Bass, Treble, Balance และ Fade
ควบคุมเสียงของระบบเครื่องเสียง Balance จะปรับเสียงระหว่างลำโพงซ้าย และลำโพงขวา Fade จะปรับเสียงระหว่างลำโพงหน้า และลำโพงหลัง เลือก "Bass" "Treble" "Balance" หรือ "Fade" โดยใช้ปุ่มหมุนควบคุม TUNE FOLDER แล้วกดปุ่ม ENTER/SETTING หมุนปุ่มหมุนควบคุม TUNE FOLDER เพื่อปรับเสียงเบส, เสียงแหลม, ความสมดุล และการเฟดบนหน้าจอเพื่อให้ระดับที่ต้องการ
- ความสว่าง (Brightness) และความเข้ม (Contrast) ปรับ ความ สว่าง และ ความ เข้ม ของ หน้า จอ

เลือก "ความสว่าง" (Brightness) หรือ "ความเข้ม" (Contrast) โดยใช้ปุ่มหมุนควบคุม TUNE FOLDER แล้วกดปุ่ม ENTER/SETTING หมุนปุ่มหมุนควบคุม TUNE FOLDER เพื่อปรับความสว่าง และความเข้มของหน้าจอไปยังระดับที่ต้องการ

- การปรับนาฬิกา
ปรับนาฬิกาตามขั้นตอนต่อไปนี้
 - 1) เลือก "ปรับตั้งนาฬิกา" (Clock Adjust) โดยใช้ปุ่มหมุนควบคุม TUNE FOLDER แล้วกดปุ่ม ENTER/SETTING
 - 2) ปรับชั่วโมงด้วยปุ่มหมุนควบคุม TUNE FOLDER แล้วกดปุ่ม ENTER/SETTING
 - 3) ปรับนาฬิกาด้วยปุ่มหมุนควบคุม TUNE FOLDER แล้วกดปุ่ม ENTER/SETTING
- ไม่มีนาฬิกาแบบ 24 ชั่วโมง
- นาฬิกาบนหน้าจอ (On-Screen Clock)
เมื่อใช้งานรายการนี้ นาฬิกาจะแสดงขึ้นมาที่มุมขวาบนของหน้าจอเสมอ
 - เลือก "นาฬิกาบนหน้าจอ" (On-Screen Clock) โดยใช้ปุ่มหมุนควบคุม TUNE FOLDER แล้วกดปุ่ม ENTER/SETTING สามารถเปลี่ยนได้ระหว่าง ON และ OFF โดยใช้ปุ่มหมุนควบคุม TUNE FOLDER
 - หน้าจอ RDS (RDS Display)
ข้อมูล RDS (ระบบข้อมูลวิทยุ) สามารถแสดงขึ้นบนหน้าจอได้ เลือก "หน้าจอ RDS" (RDS Display) โดยใช้ปุ่มหมุนควบคุม TUNE FOLDER แล้วกดปุ่ม ENTER/SETTING สามารถเปลี่ยนได้ระหว่าง ON และ OFF โดยใช้ปุ่มหมุนควบคุม TUNE FOLDER
 - ความดังตามความเร็ว (Speed Sensitive Vol.)
เพื่อเปลี่ยนระดับเสียงตามความเร็ว (Speed Sens

Vol.) จากปิด (0) ถึง 5 ให้หมุนปุ่มหมุนควบคุม TUNE FOLDER

- AUX Vol.
ควบคุมระดับเสียงของเสียงส่งเข้าจากอุปกรณ์เสริมที่เชื่อมต่อเข้ากับระบบเครื่องเสียง เลือกการตั้งค่าระหว่าง 1 ถึง 3 หรือเลือก 0 เพื่อไม่ใช้งาน
- เลือกภาษา (Language Select)
สามารถเปลี่ยนแปลงการตั้งค่าภาษาได้
เลือก "เลือกภาษา" (Language Select) โดยใช้ปุ่มหมุนควบคุม TUNE FOLDER แล้วกดปุ่ม ENTER/SETTING ใช้ปุ่มหมุนควบคุม TUNE FOLDER เพื่อเลือกภาษาที่ต้องการ

DISP ปุ่ม DISP:

สามารถยกเลิกการแสดงหน้าจอได้โดยกดปุ่ม ท่านยังสามารถฟังเพลงที่เล่นในขณะที่หน้าจอปิดได้ ถ้าต้องการให้แสดงหน้าจออีกครั้ง ให้กดปุ่ม อีกครั้ง การกดปุ่มแหล่งข้อมูลเสียงบางปุ่มจะเป็นการเปิดหน้าจออีกครั้งและแสดงหน้าจอที่สัมพันธ์กับแหล่งข้อมูล

MEDIA ปุ่ม MEDIA:

กดปุ่ม หน้าจอจะเปลี่ยนไปดังนี้:
USB/iPod → Bluetooth → AUX → USB/iPod

Apps ปุ่ม Apps (ถ้ามีติดตั้ง):

ปุ่ม จะเปิดโหมดการทำงานร่วมกับสมาร์ตโฟน โปรดดูที่ "การใช้ร่วมกับ NissanConnect App สำหรับสมาร์ตโฟน (ถ้ามีติดตั้ง)" (หน้า 4-41)

การทำงานของวิทยุ

ปุ่ม FM•AM:

กดปุ่ม  เพื่อเปลี่ยนช่วงคลื่นวิทยุ ดังต่อไปนี้:
AM → FM1 → FM2 → AM

TUNE (การเลือกคลื่น):

หมุนปุ่มหมุนควบคุม TUNE FOLDER วิทยุเพื่อเลือกคลื่นด้วยตนเอง



ระบบข้อมูลวิทยุ (RDS) :

RDS ย่อมาจาก Radio Data System และเป็นข้อมูลบริ การที่ส่งมาจากสถานีวิทยุบางสถานีในช่วง FM (ไม่ใช่ช่วง AM) ซึ่งเข้ารหัสอยู่ในรายการทั่วไปที่ส่งสัญญาณออกมา ปัจจุบัน สถานีที่มี RDS มักอยู่ในเมืองใหญ่ แต่สถานีวิทยุจำนวนมากก็เริ่มหันมาพิจารณาการใช้งานการออกอากาศ ข้อมูล RDS

RDS จะสามารถแสดง:

- ชื่อสถานี เช่น "The Groove"
- รูปแบบของดนตรีหรือรายการ เช่น "คลาสสิก", "ลูกทุ่ง" หรือ "ร็อค"

ปุ่ม SEEK TRACK:

กดปุ่ม  หรือ  เพื่อเปลี่ยนคลื่นความถี่จากต่ำไปสูง หรือ จาก สูง ไป ต่ำ และ หยุด ที่ สถานี ถัด ไป วิทยุจะไม่มีเสียงขณะค้นหาสถานีที่ใช้งานได้ เมื่อพบสถานีที่ใช้งานได้ การค้นหาจะหยุดที่ความถี่ดังกล่าว และเริ่มเล่นสถานีนั้น



ปุ่ม SCAN:

กดปุ่ม  เพื่อเปลี่ยนคลื่นความถี่จากต่ำไปสูง และหยุดที่แต่ละสถานีนาน 5 วินาที กดปุ่มอีกครั้งระหว่าง 5 วินาทีนี้เพื่อหยุดการเปลี่ยนคลื่น SCAN และวิทยุจะยังคงอยู่ที่สถานีนั้น

ถ้าไม่ได้กดปุ่ม  ภายใน 5 วินาทีนี้ การเปลี่ยนคลื่น SCAN จะเปลี่ยนไปยังสถานีถัดไป

ปุ่ม Radio memory 1 ถึง 6 :

สามารถตั้งสถานีได้ถึง 12 สถานี สำหรับช่วงคลื่น FM (อย่างละ 6 สถานีสำหรับ FM1 และ FM2) และสามารถตั้งสถานีได้ 6 สถานีสำหรับช่วงคลื่น AM

1. เลือกช่วงคลื่นโดยใช้ปุ่ม 
2. เปลี่ยนคลื่นวิทยุไปยังสถานีที่ต้องการด้วยปุ่ม   หรือ ปุ่ม หมุน ควบคุม TUNE FOLDER
3. กดปุ่มตั้งสถานีที่ต้องการ 1 ถึง 6 และค้างไว้
4. ไฟแสดงสถานีจะสว่างขึ้น ในตอนนี้ สถานีได้บันทึกในหน่วยความจำของปุ่มแล้ว
5. สามารถ ตั้ง ปุ่ม อื่น ๆ ได้ ด้วย วิธีการ เดียวกัน

ถ้าถอดสายแบตเตอรี่ออกหรือฟิวส์ของระบบเครื่องเสียงขาด หน่วยความจำของสถานีวิทยุจะถูกลบไป ถ้าเกิดกรณีดังกล่าว ให้ ตั้ง สถานี ที่ ต้องการ ใหม่ อีก ครั้ง

การทำงานของเครื่องเล่น CD

ให้สวิตช์จุกและจุกอยู่ที่ตำแหน่ง "ON" หรือ "ACC" และใส่แผ่น CD เข้าในช่องใส่ โดยให้ด้านที่มีฉลากหันขึ้น แผ่น CD จะถูกดูดเข้าไปในช่องโดยอัตโนมัติแล้วจะเริ่มเล่นเอง หลังจากใส่แผ่น CD จำนวนเพลงใน CD และเวลาจะปรากฏขึ้นบนหน้าจอก

ถ้ากำลังฟังวิทยุอยู่ วิทยุจะปิดโดยอัตโนมัติ จากนั้น CD จะเริ่มเล่นเอง



ถ้าระบบปิดลงขณะที่ CD กำลังเล่นอยู่ เมื่อกดปุ่ม Power CD จะเริ่มเล่น



ปุ่ม CD:

เมื่อกดปุ่ม  โดยที่ระบบปิดอยู่และมี CD อยู่ในเครื่อง ระบบจะเปิดขึ้นและ CD จะเริ่มเล่น

เมื่อกดปุ่ม  โดยที่มี CD อยู่ในเครื่องและวิทยุกำลังเปิดอยู่ วิทยุจะดับลงโดยอัตโนมัติและ CD จะเริ่มเล่น

ปุ่ม SEEK TRACK (เร่งไปข้างหน้า (Rewind)/ข้างหน้า (Fast Forward)):

เมื่อกดปุ่ม  หรือ  ค้างไว้ขณะที่กำลังเล่น CD CD จะเล่นโดยเร่งไปข้างหน้าหรือข้างหลัง เมื่อปล่อยปุ่มเครื่องเล่น CD จะกลับไปเล่นด้วยความเร็วปกติ

เมื่อกดปุ่ม  หรือ  ใช้น้อยกว่า 1.5 วินาทีขณะที่กำลังเล่น CD CD จะเล่นเพลงต่อไปหรือช่วงต้นของเพลงปัจจุบัน

ปุ่ม RPT (เล่นซ้ำ):

เมื่อกดปุ่ม  ขณะที่กำลังเล่น CD รูปแบบการเล่นเพลงจะเปลี่ยนไปดังนี้:

(CD)

(ปกติ) ⇔ เล่นซ้ำ 1 เพลง

(CD ที่มีไฟล์เสียงแบบบีบอัด)

(ปกติ) → เล่นซ้ำ 1 โฟลเดอร์ → เล่นซ้ำ 1 เพลง → (ปกติ)

RDM ปุ่ม **RDM** (ปุ่มเล่น):

เมื่อกดปุ่ม **RDM** ในขณะที่เพลงกำลังเล่นอยู่ รูปแบบการเล่นแผ่น CD จะเปลี่ยนดังนี้:

(CD)

(ปกติ) ⇔ เล่นแบบสุ่ม 1 แผ่น

(CD ที่มีไฟล์เสียงแบบบีบอัด)

(ปกติ) → เล่นแบบสุ่ม 1 แผ่น → เล่นแบบสุ่ม 1 โฟลเดอร์ → (ปกติ)

DISP ปุ่ม **DISP**:

เมื่อเล่นเพลงที่มีแท็กข้อมูลเพลง (แท็ก ID3) อยู่ ชื่อเพลงที่กำลังเล่นอยู่จะแสดงขึ้นมา ถ้าไม่มีแท็ก ข้อความเดือนจะแสดงขึ้น

เมื่อกดปุ่ม **DISP** อย่างต่อเนื่อง ข้อมูลเพิ่มเติมเกี่ยวกับเพลง จะ แสดง ขึ้น มา พร้อม กับ ชื่อ เพลง ดังนี้:

ความยาวเพลง (Track time) → ศิลปิน (Artist) → อัลบั้ม (Album) → ความยาวเพลง (Track time)

รายละเอียดเพลง:

กดปุ่ม **DISP** ค้างไว้ จะทำให้หน้าจอเปลี่ยนเป็นหน้าจอข้อมูลโดยรวม กดปุ่ม  เพื่อให้หน้าจอกลับสู่โหมดการแสดงผลหน้าจอหลัก

ปุ่ม **CD eject**:

เมื่อกดปุ่ม  ขณะมี CD อยู่ CD จะถูกขับออกมา

เมื่อ กด ปุ่ม ขณะที่ กำลัง เล่น CD CD จะ ถูก ขับ ออก ถ้า **CD** ถูกขับออกมา แล้วไม่ได้ถูกหยิบออก **CD** จะ

ถูกดึงกลับเข้าไปในช่องใส่ เพื่อป้องกันไม่ให้เสียหาย

ช่องเสียบอุปกรณ์ USB (Universal Serial Bus)

การทำงานของหลักของ **USB**:

ช่องเสียบอุปกรณ์ USB จะอยู่ที่คอนโซลกลาง โปรดดูที่ “ช่องเสียบอุปกรณ์ USB (Universal Serial Bus)/แจ็กเสียบ Auxiliary (ถ้ามีติดตั้ง)” (หน้า 4-42) เปิดฝาและเสียบอุปกรณ์หน่วยความจำ USB เข้ากับช่องเสียบชั่วคราว เมื่อระบบเครื่องเสียงทำงาน ระบบจะเปลี่ยนเป็นโหมดอุปกรณ์หน่วยความจำ USB โดยอัตโนมัติ

ถ้าระบบปิดลงขณะที่อุปกรณ์หน่วยความจำ USB กำลังเล่นอยู่ หากกดปุ่ม Power ระบบจะเริ่มอุปกรณ์หน่วยความจำ USB

การทำงานต่อไปนี้จะเหมือนกับการใช้งาน CD ของเครื่องเสียงหลัก สำหรับรายละเอียด โปรดดูที่ “การทำงานของเครื่องเล่น CD” (หน้า 4-32)

-  
- RDM (ปุ่มเล่น)
- RPT (เล่นซ้ำ)

MEDIA ปุ่ม **MEDIA**:

สำหรับการเปลี่ยนเป็นโหมด USB ให้กดปุ่ม **MEDIA** ขณะใส่อุปกรณ์หน่วยความจำ USB จนกว่าระบบจะเลือกโหมด USB

DISP ปุ่ม **DISP**:

เมื่อเล่นเพลงที่มีแท็กข้อมูลเพลง (แท็ก ID3) อยู่ ชื่อเพลงที่กำลังเล่นอยู่จะแสดงขึ้นมา ถ้าไม่มีแท็ก ข้อความเดือนจะแสดงขึ้น

เมื่อกดปุ่ม **DISP** อย่างต่อเนื่อง ข้อมูลเพิ่มเติมเกี่ยวกับเพลง จะ แสดง ขึ้น มา พร้อม กับ ชื่อ เพลง ดังนี้:

ความยาวเพลง (Track time) → ศิลปิน (Artist) → อัลบั้ม (Album) → ความยาวเพลง (Track time)

รายละเอียดเพลง:

กดปุ่ม **DISP** ค้างไว้ จะทำให้หน้าจอเปลี่ยนเป็นหน้าจอข้อมูลโดยรวม กดปุ่ม  เพื่อให้หน้าจอกลับสู่โหมดการแสดงผลหน้าจอหลัก

การทำงานของเครื่องเล่น iPod

การเชื่อมต่อ iPod:

ช่องเสียบอุปกรณ์ USB จะอยู่ที่คอนโซลกลาง ต่อ iPod กับช่องเสียบอุปกรณ์ USB ด้วยสายเคเบิล โปรดดูที่ “ช่องเสียบอุปกรณ์ USB (Universal Serial Bus)/แจ็กเสียบ Auxiliary (ถ้ามีติดตั้ง)” (หน้า 4-42) ในขณะที่มีสายเคเบิลต่อกับรถยนต์ แบนด์เดอริ iPod จะมีการชาร์จไฟ

หลังจากเสร็จสิ้นการเชื่อมต่อ หน้าจอของ iPod จะแสดงคำว่า NISSAN หรือหน้าจอติดตั้งอุปกรณ์เสริม ขึ้นอยู่กับรุ่นของ iPod เมื่อทำการเชื่อมต่อ iPod เข้ากับรถยนต์ สามารถเลือกรายการเพลงที่บันทึกใน iPod ได้โดยการใช้ปุ่มควบคุมเครื่องเสียงของรถยนต์เท่านั้น

* iPod และ iPhone เป็นเครื่องหมายทางการค้าของ Apple Inc. ลงทะเบียนในสหรัฐอเมริกาและประเทศอื่น ๆ โปรดดูที่ข้อมูลผู้ผลิตอุปกรณ์ของท่านเพื่อการใช้งานและการดูแลรักษาอุปกรณ์ที่เหมาะสม



อุปกรณ์ที่สามารถใช้งานร่วมกันได้:

รองรับอุปกรณ์รุ่นต่อไปนี้:



- iPod นาโน 1G (เฟิร์มแวร์รุ่น 1.3.1 -)
- iPod นาโน 2G (เฟิร์มแวร์รุ่น 1.1.3 -)
- iPod นาโน 3G (เฟิร์มแวร์รุ่น 1.0.0 -)
- iPod นาโน 4G (เฟิร์มแวร์รุ่น 1.0.2 -)
- iPod นาโน 5G (เฟิร์มแวร์รุ่น 1.0.1 -)
- iPod นาโน 6G (เฟิร์มแวร์รุ่น 1.0 -)
- iPod นาโน 7G (เฟิร์มแวร์รุ่น 1.0.0 -)
- iPod 5G (เฟิร์มแวร์รุ่น 1.2.1 -)
- iPod คลาสสิก (เฟิร์มแวร์รุ่น 1.0.0 -)
- iPod ทัช (iOS 1.1 -)
- iPod ทัช 2G (iOS 2.1.1 -)
- iPod ทัช 3G (iOS 3.1 -)
- iPod ทัช 4G (iOS 4.1 -)
- iPod ทัช 5G (iOS 6.0.0 -)
- iPhone (iOS 1.0.0 - 2.2.1)
- iPhone 3G (iOS 2.1 -)
- iPhone 3GS (iOS 3.0 -)
- iPhone 4/4S (iOS 4.0 -)
- iPhone 5 (iOS 6.0.0 -)

ระบบอาจไม่รองรับการทำงานที่เกี่ยวข้องกับการอัปเดตเฟิร์มแวร์

การทำงานหลักของ iPod:

ระบบจะทำงานเมื่อสวิตช์ถูกแฉ อยู่ในตำแหน่ง "ON" หรือ "ACC" กดปุ่ม  ซ้ำ ๆ หรือกดปุ่ม  (ถ้ามีติดตั้ง) เพื่อเปลี่ยนเป็นโหมด iPod

ถ้าระบบปิดลงขณะที่ iPod กำลังเล่นอยู่ เมื่อกดปุ่ม Power iPod จะเริ่มเล่น

ถ้าเล่นแหล่งข้อมูลเสียงอื่นในขณะที่มีการเชื่อมต่อ iPod ให้กดปุ่ม  ซ้ำ ๆ หรือกดปุ่ม  (ถ้ามีติดตั้ง) จะ



เปลี่ยนระบบเป็นโหมด iPod



เมื่อกดปุ่ม  (ถ้ามีติดตั้ง) ในขณะที่มีการเชื่อมต่อ iPod หน้าจอสำหรับการทำงานของ iPod จะแสดงบนหน้าจอ วิทยุ สามารถเลื่อนรายการในเมนูได้โดยการหมุนปุ่มหมุนควบคุม TUNE FOLDER ในขณะที่ iPod กำลังทำงาน ในการเลือกรายการ ให้กดปุ่ม ENTER/SETTING เพื่อเลือกรายการ รายการที่อยู่ในเมนูของ iPod จะแสดงบนหน้าจอตามลำดับดังต่อไปนี้

- รายการที่กำลังเล่น (Now playing)
- รายการเพลง (Playlists)
- ชื่อศิลปิน (Artists)
- ชื่ออัลบั้ม (Albums)
- เพลง (Songs)
- พอดแคสต์ (Podcasts)
- แนวดนตรี (Genres)
- นักแต่งเพลง (Composers)
- หนังสือเสียง (Audiobooks)
- เล่นเพลงแบบสุ่ม (Shuffle Songs)

สำหรับข้อมูลเพิ่มเติมเกี่ยวกับแต่ละรายการ ดูที่คู่มือการใช้งานของ iPod

  ปุ่ม SEEK TRACK (เร่งไปข้างหน้าหลัง (Rewind)/ข้างหน้า (Fast Forward)):

เมื่อกดปุ่ม  หรือ  ค้างนานกว่า 1.5 วินาทีขณะที่กำลังเล่น iPod iPod จะเล่นโดยเร่งไปข้างหน้าหรือข้างหลัง เมื่อปล่อยปุ่ม iPod จะกลับไปเล่นด้วยความเร็วปกติ

เมื่อกดปุ่ม  หรือ  ใวน้อยกว่า 1.5 วินาทีขณะที่กำลังเล่น iPod เพลงต่อไปหรือช่วงต้นของเพลงปัจจุบันใน iPod จะเล่น

 ปุ่ม RPT (เล่นซ้ำ):

เมื่อกดปุ่ม  ในขณะที่เพลงกำลังเล่นอยู่ รูปแบบการเล่นเพลงจะเปลี่ยนดังนี้:

ปิดการเล่นซ้ำ → เล่นซ้ำ 1 เพลง → เล่นซ้ำทั้งหมด → ปิดการเล่นซ้ำ

 ปุ่ม RDM (สุ่มเล่น):

เมื่อกดปุ่ม  ในขณะที่เพลงกำลังเล่นอยู่ รูปแบบการเล่นเพลงจะเปลี่ยนดังนี้:

ปิดการเล่นแบบสุ่ม (Shuffle Off) → เล่นเพลงแบบสุ่ม (Track Shuffle) → ปิดการเล่นแบบสุ่ม (Shuffle Off)

 ปุ่ม BACK:

หน้า จอ ที่ แสดง ก่อน หน้า นี้ จะ แสดง ขึ้น มา

การทำงานของเครื่องเล่นเพลง Bluetooth®

ถ้าท่านมีอุปกรณ์เครื่องเสียง Bluetooth® ที่สามารถใช้ร่วมกับไฟล์เสียงได้ อุปกรณ์จะสามารถเชื่อมต่อกับระบบเครื่องเสียงของรถ เพื่อให้ไฟล์เสียงในอุปกรณ์สามารถเล่นผ่านลำโพงของรถได้

ข้อมูลระเบียบข้อบังคับ:

เครื่องหมายทางการค้า Bluetooth®:



Bluetooth® เป็นเครื่องหมายทางการค้าของ Bluetooth SIG, Inc. และให้อำนาจในการใช้สิทธิบัตรแก่บริษัท Visteon

คำแถลงการณ์ของ CE:

เพราะฉะนั้น บริษัท Yangfeng Visteon Automotive Electronics จำกัด จึงขอประกาศว่าชุดอุปกรณ์ Bluetooth ระบบ AV ในรถยนต์นี้ได้ปฏิบัติตามข้อกำหนดที่จำเป็นและข้อกำหนดอื่น ๆ ที่เกี่ยวข้องตามกฎหมายผู้ตี 1999/5/EC



การเชื่อมต่ออุปกรณ์ Bluetooth®:

ในการเชื่อมต่ออุปกรณ์ Bluetooth® กับรถยนต์ ให้ปฏิบัติตามขั้นตอนต่อไปนี้:

1. กดปุ่ม ENTER/SETTING

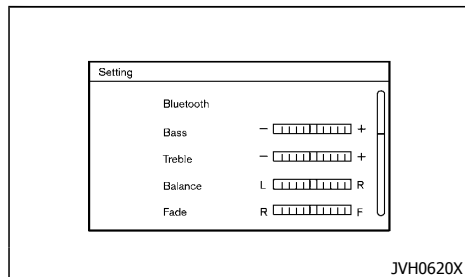

2. เลือก "Bluetooth"

- เลือก "เพิ่มโทรศัพท์หรืออุปกรณ์" (Add Phone or Device) โดยใช้ปุ่มหมุนควบคุม TUNE FOLDER แล้วกดปุ่ม ENTER/SETTING สามารถใช้หน้าจอดีียวกันนี้ ถอด เปลี่ยน หรือเลือกอุปกรณ์ Bluetooth® อื่นได้
- ระบบจะตอบรับคำสั่งและขอให้เริ่มการเชื่อมต่อจากอุปกรณ์ Bluetooth® ขั้นตอนการเชื่อมต่ออุปกรณ์ Bluetooth® จะแตกต่างกันไปตามรุ่นโทรศัพท์มือถือ สำหรับรายละเอียด โปรดดูที่คู่มือการใช้งานของอุปกรณ์ Bluetooth®

การทำงานของเครื่องเสียง Bluetooth®:

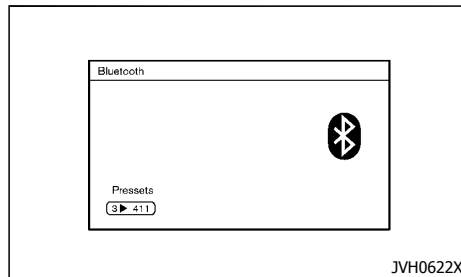

ในการเปลี่ยนโหมดเครื่องเสียง Bluetooth® ให้กดปุ่ม MEDIA ซ้ำ ๆ จนกว่าโหมดเครื่องเสียง Bluetooth® จะแสดงขึ้นบนหน้าจอ

การควบคุมเครื่องเสียง Bluetooth® จะแสดงขึ้นบนหน้าจอ กดปุ่มตั้ง [3] เพื่อเล่น และกดปุ่มตั้ง [4] เพื่อหยุดชั่วคราว

การทำงานของเครื่องเล่นอุปกรณ์ AUX

แจ็กเสียบ AUX ติดตั้งอยู่ที่คอนโซลกลาง โปรดดูที่ "ช่องเสียบอุปกรณ์ USB (Universal Serial Bus)/แจ็กเสียบ Auxiliary (ถ้ามีติดตั้ง)" (หน้า 4-42) แจ็กเสียบ AUX จะรับสัญญาณเสียงสัญญาณเข้าอนาล็อกมาตรฐานจากอุปกรณ์ เช่น เครื่องเล่นเทป/เครื่องเล่น CD เครื่องเล่น MP3 หรือโน้ตบุ๊ก

กดปุ่ม MEDIA เพื่อเล่นอุปกรณ์ที่รองรับ เมื่อเสียบเข้าที่แจ็กเสียบ AUX แล้ว

นิสสันแนะนำให้ใช้สายเสียบแบบสเตอริโอหัวเล็ก เมื่อเสียบอุปกรณ์เล่นเพลงเข้ากับระบบเครื่องเสียง เพลงอาจเล่นไม่เป็นปกติ เมื่อใช้สายแบบโมโน

วิทยุ FM-AM ที่มีเครื่องเล่น CD (แบบ C)

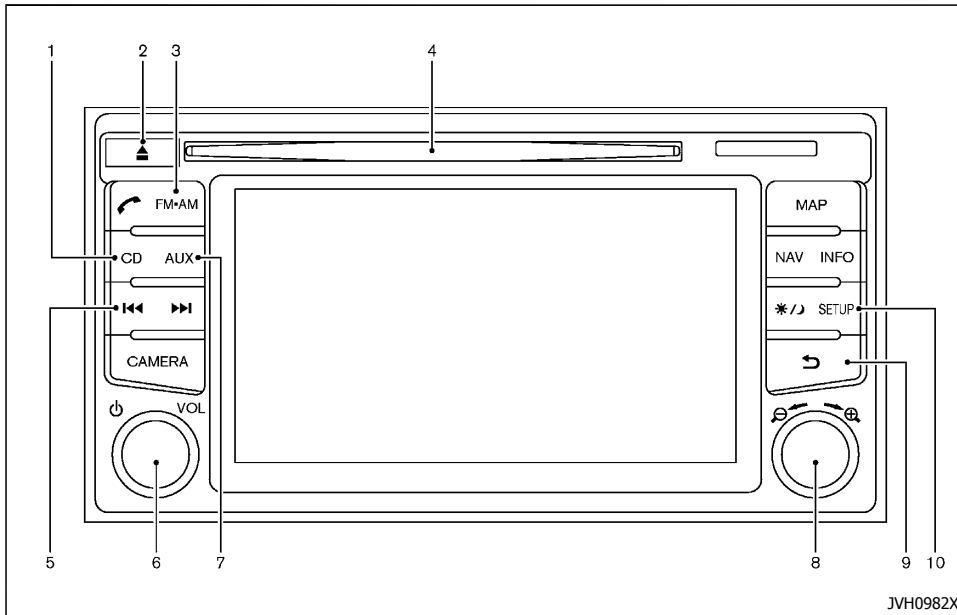

1. ปุ่ม CD
2. ปุ่ม Disc eject
3. ปุ่ม FM·AM
4. ช่องใส่แผ่น Disc
5. ปุ่ม Seek/Track
6. ปุ่ม Power/ปุ่มหมุนควบคุม VOL (ระดับเสียง)
7. ปุ่ม AUX (auxiliary)

8. ปุ่มหมุน Enter/Scroll
9. ปุ่ม Back
10. ปุ่ม SETUP

การทำงานของหลักของระบบเครื่องเสียง

ระบบเครื่องเสียงจะทำงานเมื่อสวิตช์กุญแจ อยู่ในตำแหน่ง "ON" หรือ "ACC"

ปุ่ม Power/ปุ่มหมุนควบคุม VOL (ระดับเสียง):

กดปุ่ม Power/ปุ่มหมุนควบคุม VOL (ระดับเสียง) เพื่อเปิดหรือปิดระบบเครื่องเสียง

หมุนปุ่ม Power/ปุ่มหมุนควบคุม VOL (ระดับเสียง) เพื่อปรับระดับเสียง

รถคันนี้อาจติดตั้งฟังก์ชันการทำงานระดับเสียงตามความเร็ว (SSV) สำหรับเครื่องเสียง เมื่อฟังก์ชันการทำงานนี้เปิดทำงาน ระดับเสียงจะถูกปรับอัตโนมัติตามความเร็วรถที่เปลี่ยนแปลง สำหรับการทำงานเพื่อเปิดหรือปิดฟังก์ชันการทำงาน SSV โปรดดูที่ "การตั้งค่าระบบเสียง" (หน้า 4-4)

การตั้งค่าระบบเสียง:

สำหรับการทำงานเพื่อปรับตั้งเครื่องเสียง โปรดดูที่ "การตั้งค่าระบบเสียง" (หน้า 4-4)

การรายงานสภาพจราจร (ถ้ามีติดตั้ง):

แตะที่ "TA" บนหน้าจอลำโพงเครื่องเสียงเพื่อเปิดหรือปิดการตั้งค่าข้อมูลการจราจร เมื่อเปิดใช้งาน ข้อมูลการจราจรจะหยุดเสียงเพลงซึ่งกำลังเล่นอยู่ และแจ้งผู้ขับขี่ถึงข้อมูลการจราจรที่รับได้

การทำงานของวิทยุ

ระบบเครื่องเสียงจะทำงานเมื่อสวิตช์กุญแจ อยู่ในตำแหน่ง "ON" หรือ "ACC"

ปุ่ม FM·AM:

กดปุ่ม FM·AM เพื่อเปลี่ยนช่วงคลื่นวิทยุ ดังต่อไปนี้:

AM → FM → AM

ถ้าแหล่งข้อมูลเสียงอื่น ๆ กำลังเล่นอยู่ ขณะที่กดปุ่ม FM·AM การเล่นของแหล่งข้อมูลเสียงอื่น ๆ จะปิดลงโดยอัตโนมัติ และจะกลับไปเล่นสถานีวิทยุคลื่นล่าสุดที่เปิดอีกครั้ง

การค้นหาคคลื่นวิทยุ:

เมื่ออยู่ในโหมดวิทยุ จะสามารถใช้หน้าจอแบบสัมผัสค้นหาสถานีวิทยุได้ สำหรับการแสดงภาพตัวรับสัญญาณ ให้แตะปุ่ม "ปรับจูน" (Tune) ที่ส่วนล่างของหน้าจอ หน้าจะแสดงขึ้นเมื่อแถบจะเปลี่ยนจากช่วงความถี่ด้านซ้ายไปยังความถี่สูงด้านขวา

สามารถใช้หนึ่งในการทำงานต่อไปนี้ ค้นหาคลื่นได้

- แตะแถบบนหน้าจอ
- แตะ "◀"/"▶" บนหน้าจอ
- หมุนปุ่มหมุน Enter/Scroll

สำหรับการกลับไปยังหน้าจอวิทยุปกติ ให้แตะปุ่ม "OK"

รายการสถานี:

เมื่ออยู่ในโหมด FM ให้แตะ "รายการ FM" (FM List) เพื่อแสดงรายการสถานี

ปุ่ม Seek/Track:

เมื่ออยู่ในโหมดวิทยุ ให้กดปุ่ม Seek/Track เพื่อเปลี่ยนคลื่นความถี่จากต่ำไปสูง หรือจากสูงไปต่ำ และหยุดที่สถานีถัดไป

ปุ่มความจำสถานีวิทยุ:

สามารถบันทึกสถานีวิทยุในช่วงความถี่ AM ได้ถึง 6 สถานี และช่วงความถี่อื่นๆ แต่ละช่วงสามารถบันทึกได้ถึง 12 สถานี

1. เลือกช่วงคลื่นวิทยุ
2. เลือกสถานีที่ต้องการด้วยตัวเองหรือปุ่มค้นหาคลื่นและปุ่มความจำสถานีวิทยุที่ต้องการค้างไว้จนกว่าจะได้ยินเสียงบี๊ป

สำหรับ FM ให้แตะปุ่ม "7-12" เพื่อแสดงปุ่มความจำ 7 - 12

3. ตัวแสดงของจะแสดงขึ้นมา และเสียงจะดังขึ้นเหมือนเดิม การลงโปรแกรมเสร็จสิ้น

การทำงานของเครื่องเล่น CD

การไหลลดแผ่นดิสก์:

ใส่แผ่น CD ลงในช่องโดยให้ด้านที่มีฉลากหันขึ้น แผ่น CD จะถูกดูดเข้าไปในช่องโดยอัตโนมัติ แล้วจะเริ่มเล่นเอง ถ้าวิทยุกำลังทำงานอยู่ วิทยุจะปิดโดยอัตโนมัติ จากนั้น CD จะเริ่มเล่นเอง



ข้อควรระวัง:



ห้ามฝืนดันแผ่น CD ลงในช่อง เนื่องจากจะทำให้เครื่องเล่นเสียหายได้



ปุ่ม CD:

เมื่อกดปุ่ม CD โดยที่ระบบปิดอยู่และมี CD อยู่ในเครื่อง ระบบจะเปิดขึ้นและ CD จะเริ่มเล่น

เมื่อกดปุ่ม CD โดยที่มี CD อยู่ในเครื่อง และกำลังเล่นอยู่อย่างอื่นอยู่ แหล่งข้อมูลเสียงนั้นจะหยุดลงโดยอัตโนมัติ และ CD จะเริ่มเล่น

ปุ่ม Seek/Track:

เมื่อกดปุ่ม  หรือ  ค้างนานกว่า 1.5 วินาทีขณะที่กำลังเล่น CD CD จะเล่นโดยเร่งไปข้างหน้าหรือข้างหลังเมื่อปล่อยปุ่ม เครื่องเล่น CD จะกลับไปเล่นด้วยความเร็วปกติ

เมื่อกดปุ่ม  หรือ  ใวน้อยกว่า 1.5 วินาทีขณะที่กำลังเล่น CD CD จะเล่นเพลงต่อไปหรือช่วงต้นของเพลงปัจจุบัน กดปุ่มหลาย ๆ ครั้ง เพื่อข้ามหลาย ๆ เพลงในแผ่น CD ถ้าข้ามเพลงสุดท้ายในแผ่น CD ระบบจะเล่นเพลงแรกของแผ่น ถ้าข้ามเพลงสุดท้ายในโฟลเดอร์ของแผ่น CD MP3 CD จะเล่น เพลง แรก ของ โฟลเดอร์ ถัด ไป

โหมดแสดง CD/MP3/WMA:

ขณะฟัง CD หรือ CD MP3/WMA อาจมีบางข้อความแสดงขึ้น (เมื่อใช้งานแผ่น CD ที่เข้ารหัสข้อความไว้) ขึ้นอยู่กับลักษณะการเข้ารหัส CD หรือ CD MP3/WMA ข้อความอาจจะแสดงรายชื่อศิลปิน, อัลบั้ม และชื่อเพลง ปุ่มสั่งการทำงานแสดงอยู่บนหน้าจอเช่นกัน

เล่นสุ่ม (Random/Mix):

แตะปุ่ม "เล่นสุ่ม" (Random/Mix) ขณะที่แผ่น CD หรือ CD MP3 กำลังเล่นอยู่ CD จะเปลี่ยนรูปแบบการเล่น ดังต่อไปนี้:

(CD)

(ปกติ) → เล่นสุ่ม (Random/Mix) → (ปกติ)

(CD ที่มีไฟล์เสียงแบบบีบอัด)

(ปกติ) → สุ่มโฟลเดอร์ (Random Folder) → สุ่มทั้งหมด (Random All) → (ปกติ)

เล่นซ้ำ (Repeat):

แตะปุ่ม "เล่นซ้ำ" (Repeat) ขณะที่แผ่น CD หรือ CD MP3 กำลังเล่นอยู่ CD จะเปลี่ยนรูปแบบการเล่นซ้ำ ดังต่อไปนี้:

(CD)

(ปกติ) → เล่นซ้ำ (Repeat) (เล่นเพลงซ้ำ) → (ปกติ)

(CD ที่มีไฟล์เสียงแบบบีบอัด)

(ปกติ) → เล่นเพลงซ้ำ (Repeat Track) → เล่นซ้ำโฟลเดอร์ (Repeat Folder) → (ปกติ)

ค้นหา (Browse):

แตะปุ่ม "ค้นหา" (Browse) เพื่อแสดงชื่อเพลงบนแผ่น CD ตามรูปแบบรายการ และที่ชื่อเพลงหนึ่งเพลงในรายการเพื่อเริ่มเล่นเพลงดังกล่าว ถ้าแผ่น CD MP3 กำลังเล่นอยู่ การแตะปุ่ม "ค้นหา" (Browse) จะแสดงรายการโฟลเดอร์ในแผ่น การแตะปุ่ม "โฟลเดอร์ขึ้น" (Folder Up) จะทำให้สามารถดูรายการโฟลเดอร์จากด้านบนได้ ปฏิบัติตามขั้นตอนการเลือกเพลงบนหน้าจอแบบสัมผัสเพื่อเลือกโฟลเดอร์



ปุ่ม Disc eject:

เมื่อกดปุ่ม Disc eject ขณะที่ CD ค้างอยู่ CD จะถูกขับออกมา

ถ้าไม่นำ CD ออก ภายใน 10 วินาที CD จะไหลกลับเข้าไปอีกครั้ง

ช่องเสียบอุปกรณ์ USB (Universal Serial Bus)

ช่องเสียบอุปกรณ์ USB จะอยู่ที่คอนโซลกลาง โปรดดูที่ "ช่องเสียบอุปกรณ์ USB (Universal Serial Bus)/แจ็กเสียบ Auxiliary (ถ้ามีติดตั้ง)" (หน้า 4-42) เสียบอุปกรณ์หน่วยความจำ USB เข้ากับขั้วต่อ สามารถใช้งานอุปกรณ์หน่วยความจำ USB ได้อัตโนมัติ

โปรดดูที่ข้อมูลผู้ผลิตอุปกรณ์ของท่านเพื่อดูการใช้งานและการดูแลรักษาอุปกรณ์ที่เหมาะสม

การทำงานของหลักของ USB:

ถ้ากำลังเล่นอย่างอื่นอยู่ และมีอุปกรณ์หน่วยความจำ USB เสียบอยู่ กดปุ่ม AUX จนกว่าหน้าจอจะเปลี่ยนเป็นโหมดหน่วยความจำ USB

ถ้าระบบปิดลงขณะที่อุปกรณ์หน่วยความจำ USB กำลังเล่นอยู่ ให้กดปุ่มหมุน Power/VOL (ระดับเสียง) เพื่อรีเซ็ตาร์ทอุปกรณ์หน่วยความจำ USB

แตะที่ชื่อเพลงหนึ่งเพลงบนหน้าจอเพื่อเริ่มเล่นเพลงดังกล่าว

การทำงานของหน้าจอ USB:

ขณะที่เล่นไฟล์จากอุปกรณ์หน่วยความจำ USB รูปแบบการเล่น จะสามารถเปลี่ยนแปลงได้ ดังนั้น อาจมีการเล่นเพลงซ้ำหรือสุ่มเล่นเพลง

เล่นสุ่ม (Random/Mix):

แตะปุ่ม "เล่นสุ่ม" (Random/Mix) ขณะที่อุปกรณ์หน่วยความจำ USB กำลังเล่นอยู่ จะเปลี่ยนรูปแบบการสุ่ม ดังต่อไปนี้:

(ปกติ) → สุ่มโฟลเดอร์ (Random Folder) → สุ่มทั้งหมด (Random All) → (ปกติ)

เล่นซ้ำ (Repeat):

แตะปุ่ม "เล่นซ้ำ" (Repeat) ขณะที่อุปกรณ์หน่วยความจำ USB กำลังเล่นอยู่ จะเปลี่ยนรูปแบบการซ้ำ ดังต่อไปนี้:

(ปกติ) → เล่นเพลงซ้ำ (Repeat Track) → เล่นซ้ำโฟลเดอร์ (Repeat Folder) → (ปกติ)

ค้นหา (Browse):

แตะปุ่ม "ค้นหา" (Browse) เพื่อแสดงหน้าจอสำหรับการทำงานอุปกรณ์หน่วยความจำ USB เลือกเพลงที่ต้องการเล่นด้วยการแตะที่รายการบนหน้าจอ



ปุ่ม Seek/Track:

กดปุ่ม  ขณะเล่นไฟล์เสียงจากอุปกรณ์หน่วยความจำ USB เพื่อกลับไปช่วงต้นของเพลงที่กำลังเล่น กดปุ่มหลาย ๆ ครั้ง เพื่อย้อนหลาย ๆ เพลง

กดปุ่ม  ขณะเล่นไฟล์เสียงจากอุปกรณ์หน่วยความจำ USB เพื่อไปยังเพลงก่อนหน้า กดปุ่มหลาย ๆ ครั้ง เพื่อข้ามหลาย ๆ เพลง ถ้าข้ามเพลงสุดท้ายบนอุปกรณ์หน่วยความจำ USB จะเล่นเพลงแรกของโฟลเดอร์ถัดไป

การทำงานของเครื่องเล่น iPod

การเชื่อมต่อ iPod:

ต่อ iPod เข้ากับช่องเสียบอุปกรณ์ USB ด้วยสายเคเบิล USB สำหรับ iPod ของท่าน

ช่องเสียบอุปกรณ์ USB จะอยู่ที่คอนโซลกลาง โปรดดูที่ "ช่องเสียบอุปกรณ์ USB (Universal Serial Bus)/แจ็กเสียบ Auxiliary (ถ้ามีติดตั้ง)" (หน้า 4-42)

ถ้า iPod ของท่านรองรับการชาร์จผ่านหัวต่อ USB แบตเตอรี่จะถูกชาร์จระหว่างเชื่อมต่อกับรถยนต์ในขณะที่สวิตช์กุญแจอยู่ที่ตำแหน่ง "ON" หรือ "ACC"

อุปกรณ์ที่สามารถใช้งานร่วมกันได้:

รองรับอุปกรณ์รุ่นต่อไปนี้:

- iPod คลาสสิก รุ่นที่ 5 (เฟิร์มแวร์รุ่น 1.3.0 หรือหลังจากนั้น)
- iPod คลาสสิก รุ่นที่ 6 (เฟิร์มแวร์รุ่น 2.0.1 หรือหลังจากนั้น)
- iPod คลาสสิก รุ่นที่ 6 แก้วครั้งที่ 1 (เฟิร์มแวร์รุ่น 2.0.1 หรือหลังจากนั้น)
- iPod คลาสสิก รุ่นที่ 6 แก้วครั้งที่ 2 (เฟิร์มแวร์รุ่น 2.0.4 หรือหลังจากนั้น)
- iPod ทักษ รุ่นที่ 2 (เฟิร์มแวร์รุ่น 4.2.1 หรือหลังจากนั้น)*
- iPod ทักษ รุ่นที่ 3 (เฟิร์มแวร์รุ่น 5.1.1 หรือหลังจากนั้น)*
- iPod ทักษ รุ่นที่ 4 (เฟิร์มแวร์รุ่น 5.1.1 หรือหลังจากนั้น)*
- iPod ทักษ รุ่นที่ 5 (เฟิร์มแวร์รุ่น 6.0 หรือหลังจากนั้น)*

- iPod นาโน - รุ่นที่ 2 (เฟิร์มแวร์รุ่น 1.1.3 หรือหลังจากนั้น)
 - iPod นาโน - รุ่นที่ 3 (เฟิร์มแวร์รุ่น 1.1.3 หรือหลังจากนั้น)
 - iPod นาโน - รุ่นที่ 4 (เฟิร์มแวร์รุ่น 1.0.4 หรือหลังจากนั้น)
 - iPod นาโน - รุ่นที่ 5 (เฟิร์มแวร์รุ่น 1.0.2 หรือหลังจากนั้น)
 - iPod นาโน - รุ่นที่ 6 (เฟิร์มแวร์รุ่น 1.2 หรือหลังจากนั้น)
 - iPod นาโน - รุ่นที่ 7 (เฟิร์มแวร์รุ่น 1.2 หรือหลังจากนั้น)
 - iPhone 3G (เฟิร์มแวร์รุ่น 4.2.1 หรือหลังจากนั้น)
 - iPhone 3GS (เฟิร์มแวร์รุ่น 5.1.1 หรือหลังจากนั้น)
 - iPhone 4 (เฟิร์มแวร์รุ่น 5.1.1 หรือหลังจากนั้น)
 - iPhone 4S (เฟิร์มแวร์รุ่น 5.1.1 หรือหลังจากนั้น)
 - iPhone 5 (เฟิร์มแวร์รุ่น 6.0 หรือหลังจากนั้น)
- * อาจไม่สามารถใช้งานบางคุณลักษณะการทำงานของ iPod ได้อย่างเต็มที่

ให้แน่ใจว่าได้อัปเดตเฟิร์มแวร์ของ iPod ของท่านเป็นเวอร์ชันที่แสดงอยู่ด้านบนแล้ว

การทำงานของหลักของ iPod:

ถ้าระบบมีดลของ iPod กำลังเล่นอยู่ เมื่อกดปุ่มหมุน Power/VOL (ระดับเสียง) iPod จะเริ่มเล่น

ถ้ากำลังเล่นอย่างอื่นอยู่ และมี iPod เชื่อมต่ออยู่ ให้กดปุ่ม AUX จนกว่า หน้า จอ จะ เปลี่ยน เป็น โหมด iPod โปรดดูที่ข้อมูลผู้ผลิตอุปกรณ์ของท่านเพื่อดูการใช้งานและการดูแลรักษาอุปกรณ์ที่เหมาะสม

การใช้งานรายการต่าง ๆ บนหน้าจอ:

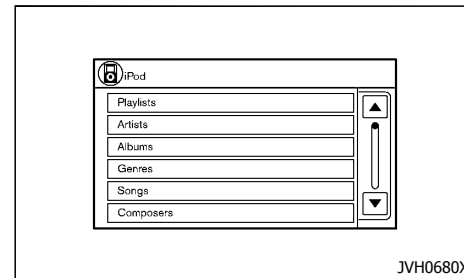

หน้าจอสำหรับการทำงานของ iPod ที่แสดงขึ้นบนหน้าจอระบบเครื่องเสียงรถ จะใกล้เคียงกับหน้าจอสำหรับการทำงานบน iPod ใช้หน้าจอแบบสัมผัส โดยใช้ปุ่ม Back หรือ ปุ่ม หมุน Enter/Scroll เพื่อดูเมนู บน หน้า จอ ขณะที่ iPod กำลังเล่น ให้แตะที่ "เมนู" (Menu) เพื่อแสดงหน้าจอสำหรับการทำงานของ iPod ขึ้นมา

ขึ้นอยู่กับรุ่นของ iPod รายการต่อไปนี้อาจใช้งานใต้บนเมนูหน้าจอ สำหรับข้อมูลเพิ่มเติมของแต่ละรายการ โปรดดูที่คู่มือการใช้งานของ iPod

- รายการเพลง (Playlists)
- ชื่อศิลปิน (Artists)
- ชื่ออัลบั้ม (Albums)
- แนวดนตรี (Genres)
- เพลง (Songs)
- นักแต่งเพลง (Composers)
- หนังสือเสียง (Audiobooks)
- พอดแคสต์ (Podcasts)

การเลื่อนเมนู:

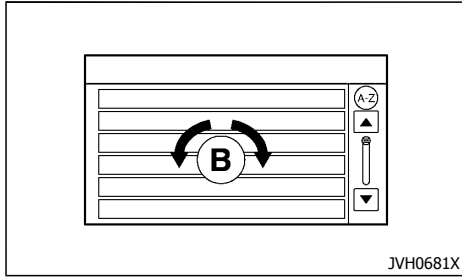

สามารถเลื่อนดูรายการตามตัวอักษรได้ขณะดูรายการชื่อศิลปิน อัลบั้ม หรือเพลงยาว ๆ บนเมนูเพลง สำหรับการเปิดใช้งานดัชนีตัวอักษร ให้แตะ "A-Z" ที่มุมขวาบนของหน้าจอ หมุนปุ่มหมุน Enter/Scroll เพื่อเลือกตัวเลขหรือตัวอักษร เพื่อไปยังรายการที่ต้องการ แล้วกดปุ่มหมุน Enter/Scroll

ถ้าไม่เลือกตัวอักษรหรือตัวเลขใด ๆ หลังจาก 30 วินาทีหน้าจอจะกลับคืนสู่สภาวะปกติ

โหมดเล่นสุ่มและเล่นซ้ำ:

ขณะที่เล่น iPod รูปแบบการเล่นจะสามารถเปลี่ยนแปลงได้ ดังนั้น อาจ มีการ เล่น เพลง ซ้ำ หรือ สุ่ม เล่น เพลง เล่นสุ่ม (Shuffle/Mix):

แตะปุ่ม "เล่นสุ่ม" (Shuffle/Mix) ขณะที่ iPod กำลังเล่นอยู่ จะเปลี่ยนรูปแบบการเล่น ดังต่อไปนี้:

(ปกติ) → เล่นเพลงสุ่ม (Shuffle Songs/Mix songs) → (ปกติ)

เล่นซ้ำ (Repeat):

แตะปุ่ม "เล่นซ้ำ" (Repeat) ขณะที่ iPod กำลังเล่นอยู่ จะเปลี่ยนรูปแบบการเล่นซ้ำ ดังต่อไปนี้:

(ปกติ) → เล่นเพลงซ้ำ (Repeat Song) → (ปกติ)

ปุ่ม Seek/Track:

เมื่อกดปุ่ม ◀▶ หรือ ▶▶ ใวน้อยกว่า 1.5 วินาทีขณะที่กำลังเล่น iPod เพลงต่อไปหรือช่วงต้นของเพลงปัจจุบันจะเล่น กดปุ่ม หลาย ๆ ครั้ง เพื่อข้ามหลาย ๆ เพลง

กดปุ่ม Seek/Track (เร่งไปข้างหน้า) หรือ Seek/Track (เร่งไปข้างหลัง) ค้างนาน 1.5 วินาที ขณะที่เพลงกำลังเล่น เพื่อเร่งเพลงที่กำลังเล่นไปข้างหน้าหรือข้างหน้า เพลงจะเล่นเร็วขึ้นในขณะที่ไปข้างหน้าหรือไปข้างหน้า เมื่อปล่อยปุ่ม เพลง จะกลับไปเล่นด้วยความเร็วปกติ

การทำงานของเครื่องเล่นเพลง Bluetooth®

ถ้าท่านมีอุปกรณ์เครื่องเสียง Bluetooth® ที่สามารถใช้ร่วมกับไฟล์เสียงได้ อุปกรณ์จะสามารถเชื่อมต่อกับระบบเครื่องเสียงของรถ เพื่อให้ไฟล์เสียงในอุปกรณ์สามารถเล่นผ่านลำโพงของรถได้

เครื่องหมายทางการค้า Bluetooth®:



Bluetooth® เป็นเครื่องหมายทางการค้าของ Bluetooth SIG, Inc. และให้อำนาจในการใช้สิทธิบัตรแก่ Robert Bosch GmbH.

การเชื่อมต่อเครื่องเสียง Bluetooth®:

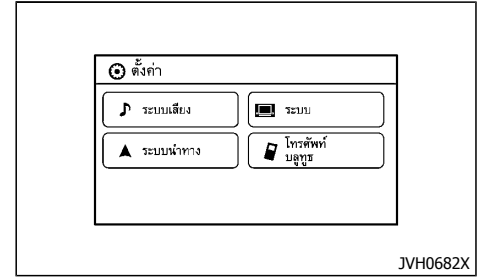

ตัวอย่าง

ในการเชื่อมต่ออุปกรณ์เครื่องเสียง Bluetooth® กับรถยนต์ ให้ปฏิบัติตามขั้นตอนต่อไปนี้:

1. กดปุ่ม SETUP
2. เลือก "โทรศัพท์/บลูทูธ" (Telephone & Bluetooth)
3. เลือก "เชื่อมต่ออุปกรณ์ใหม่" (Connect New Device)/"จับคู่อุปกรณ์ใหม่" (Pair New Device)
4. ระบบจะตอบรับคำสั่งและขอให้เริ่มการเชื่อมต่อจากโทรศัพท์มือถือ ขั้นตอนการเชื่อมต่อของโทรศัพท์มือถือแตกต่างกันออกไปขึ้นอยู่กับโทรศัพท์แต่ละรุ่น โปรดดูที่คู่มือการใช้งานของอุปกรณ์ Bluetooth® สำหรับรายละเอียด

การทำงานของหลักของเครื่องเล่นเพลง Bluetooth®:

ในการเปลี่ยนโหมดเครื่องเสียง Bluetooth® ให้กดปุ่ม AUX ซ้ำ ๆ จนกว่าโหมดเครื่องเสียง Bluetooth® จะแสดงขึ้นบนหน้าจอ

การควบคุมเครื่องเสียง Bluetooth® จะแสดงขึ้นบนหน้าจอ

การทำงานของเครื่องเล่นอุปกรณ์ AUX

แจ็กเสียบ AUX ติดตั้งอยู่ที่คอนโซลกลาง โปรดดูที่ “ช่องเสียบอุปกรณ์ USB (Universal Serial Bus)/แจ็กเสียบ Auxiliary (ถ้ามีติดตั้ง)” (หน้า 4-42) แจ็กเสียบ AUX จะรับสัญญาณเสียง สัญญาณเข้าอนาล็อกมาตรฐานจากอุปกรณ์ เช่น เครื่องเล่นเทป/เครื่องเล่น CD เครื่องเล่น MP3 หรือโน้ตบุ๊ก

นิสสันแนะนำให้ใช้สายเสียบแบบสเตอริโอหัวเล็ก เมื่อเสียบอุปกรณ์เล่นเพลงเข้ากับระบบเครื่องเสียง เพลงอาจเล่นไม่เป็นปกติ เมื่อใช้สายแบบโมโน

AUX ปุ่ม AUX:

สำหรับการเปลี่ยนเป็นโหมด AUX ให้กดปุ่ม AUX จนกว่าจะเลือกโหมด AUX ได้ ขณะที่สวิตช์ถูกกดอยู่ที่ตำแหน่ง “ON” หรือ “ACC”

การใช้ร่วมกับ NISSANCONNECT APP

สำหรับสมาร์ทโฟน (ถ้ามีติดตั้ง)

ชุดเครื่องเสียงของท่าน สามารถทำงานร่วมกับสมาร์ทโฟนได้ ด้วยการใช้งานแอปพลิเคชันต่าง ๆ ในสมาร์ทโฟนผ่านทางหน้าจอของรถยนต์

หมายเหตุ:

จำเป็นต้องใช้งานสมาร์ทโฟนที่สามารถใช้งานร่วมกันได้ และได้รับการลงทะเบียนแล้ว เพื่อเข้าสู่การเชื่อมต่อกับคุณลักษณะการทำงานของโปรแกรมการทำงานของรถยนต์

การลงทะเบียนใช้งานกับ NissanConnect App

ท่าน ต้อง ลง ทะเบียน เพื่อ ใช้งาน แอป พลี เคชั่น NissanConnect และในการใช้งานคุณสมบัตินี้ ท่านจะต้องดาวน์โหลดแอปพลิเคชัน NissanConnect ผ่านทาง Google Play Store สำหรับระบบปฏิบัติการ Android และ Apps Store สำหรับระบบปฏิบัติการ iOS นอกจากนี้ท่านสามารถศึกษาการลงทะเบียนแอปพลิเคชัน ได้ทางเว็บไซต์ www.nissanconnect-thailand.com

การเชื่อมต่อโทรศัพท์

เชื่อมต่อโทรศัพท์กับชุดเครื่องเสียงผ่านระบบ Bluetooth® หรือ USB ของรถยนต์ สำหรับขั้นตอนการเชื่อมต่อ Bluetooth® โปรดดูที่ “การทำงานของเครื่องเล่นเพลง Bluetooth®” (หน้า 4-34) หรือ “การทำงานของเครื่องเล่นเพลง Bluetooth®” (หน้า 4-40) หลังจากนั้น เปิดแอปพลิเคชัน NissanConnect บนสมาร์ทโฟนของท่านเพื่อใช้งานคุณสมบัตินี้

หมายเหตุ:

- สำหรับ iPhone ของ Apple จำเป็นต้องเชื่อมต่อโทรศัพท์เข้ากับช่องเสียบอุปกรณ์ USB เพื่อใช้งานแอปพลิเคชัน NissanConnect
- สำหรับรถยนต์ที่ไม่มีระบบนำทาง ต้องจับคู่ iPhone ของ Apple กับ Bluetooth® เพื่อใช้งานแอปพลิเคชัน NissanConnect
- สำหรับโทรศัพท์แอนดรอยด์ จำเป็นต้องจับคู่ผ่าน Bluetooth® เพื่อใช้งานแอปพลิเคชัน NissanConnect

การดาวน์โหลดแอปพลิเคชัน

เมื่อเชื่อมต่อแล้ว แอปพลิเคชันโทรศัพท์ NissanConnect จะค้นหาโทรศัพท์ของท่านเพื่อพิจารณาว่าติดตั้งแอปพลิเคชันที่ใช้งานร่วมกันได้แอปใดบ้างแล้ว จากนั้นรถยนต์จะดาวน์โหลดหน้าจอสำหรับการทำงานของรถยนต์ เพื่อใช้งานแอปพลิเคชันที่ใช้งานร่วมกันได้ เมื่อทำการดาวน์โหลดเสร็จสิ้น ผู้ใช้สามารถเข้าถึงหลาย ๆ แอปพลิเคชันของสมาร์ตโฟนผ่านหน้าจอเครื่องเสียง/ระบบนำทางของรถยนต์ได้ สำหรับรายละเอียดเกี่ยวกับสภาพพร้อมใช้งานของแอปพลิเคชัน ติดต่อศูนย์บริการนิสสันหรือเข้าไปที่ NISSAN owner portal

สวิตช์ควบคุมเครื่องเสียงที่ติดตั้งบริเวณพวงมาลัย (ถ้ามีติดตั้ง)

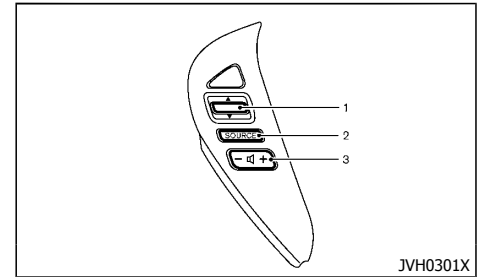

แบบ A

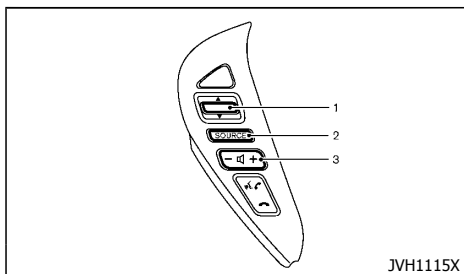

แบบ B

1. สวิตช์เปลี่ยนคลื่น
2. สวิตช์เลือก SOURCE
3. สวิตช์ควบคุมระดับเสียง

สามารถสั่งงานระบบวิทยุได้โดยใช้ปุ่มควบคุมบนพวงมาลัย

สวิตช์เปลี่ยนคลื่น

เครื่องเสียงแบบ A:

- เลือกคลื่นด้วยตนเอง (วิทยุ)
กดสวิตช์เปลี่ยนคลื่น ▲ หรือ ▼ ขึ้น/ลงเป็นเวลาสั้น ๆ เพื่อเลือกคลื่นความถี่วิทยุด้วยตัวเอง
- ค้นหาคลื่น (วิทยุ)
กดสวิตช์เปลี่ยนคลื่น ▲ หรือ ▼ ขึ้น/ลงค้างไว้เพื่อหาคลื่นไปยังสถานีต่อไป/ก่อนหน้าที่รับคลื่นได้
- เลื่อนหาเพลง (CD, CD-MP3, USB/iPod (ถ้ามีติดตั้ง), เครื่องเสียง Bluetooth® (ถ้ามีติดตั้ง))
กดสวิตช์เปลี่ยนคลื่น ▲ หรือ ▼ ขึ้น/ลงเป็นเวลาสั้น ๆ เพื่อเลือกเพลงต่อไป/ ก่อนหน้า
- เร่งไปข้างหน้า/ข้างหลัง (CD, CD-MP3, USB/iPod (ถ้ามีติดตั้ง), เครื่องเสียง Bluetooth® (ถ้ามีติดตั้ง))
กดสวิตช์เปลี่ยนคลื่น ▲ หรือ ▼ ขึ้น/ลงค้างไว้เพื่อเร่งเพลง ไป ข้าง หน้า หรือ ไป ข้าง หลัง

เครื่องเสียงแบบ B:

- เลื่อนหาสถานีที่บันทึกไว้ (วิทยุ)
กดสวิตช์เปลี่ยนคลื่น ▲ หรือ ▼ ขึ้น/ลงเป็นเวลาสั้น ๆ เพื่อ เลือก สถานี ที่ บันทึก ต่อ ไป
- ค้นหาคลื่น (วิทยุ)
กดสวิตช์เปลี่ยนคลื่น ▲ หรือ ▼ ขึ้น/ลงค้างไว้เพื่อหาคลื่นไปยังสถานีต่อไป/ก่อนหน้าที่รับคลื่นได้
- เลื่อนหาเพลง (CD, CD-MP3, USB, iPod, เครื่องเสียง Bluetooth®)
กดสวิตช์เปลี่ยนคลื่น ▲ หรือ ▼ ขึ้น/ลงเป็นเวลาสั้น ๆ เพื่อ เลือก เพลง ต่อ ไป/ ก่อน หน้า
- เร่งไปข้างหน้า/ข้างหลัง (CD, เครื่องเสียง Bluetooth®)
กดสวิตช์เปลี่ยนคลื่น ▲ หรือ ▼ ขึ้น/ลงค้างไว้เพื่อ เร่ง เพลง ไป ข้าง หน้า หรือ ไป ข้าง หลัง
- เลื่อนหาโฟลเดอร์ (CD-MP3, USB)
กดสวิตช์เปลี่ยนคลื่น ▲ หรือ ▼ ขึ้น/ลงค้างไว้เพื่อเลือกโฟลเดอร์ต่อไป/ก่อนหน้า

เครื่องเสียงแบบ C:

- เลื่อนหาสถานีที่บันทึกไว้ (วิทยุ)
กดสวิตช์เปลี่ยนคลื่น ▲ หรือ ▼ ขึ้น/ลงเป็นเวลาสั้น ๆ เพื่อ เลือก สถานี ที่ บันทึก ต่อ ไป
- ค้นหาคลื่น (วิทยุ)
กดสวิตช์เปลี่ยนคลื่น ▲ หรือ ▼ ขึ้น/ลงค้างไว้เพื่อหาคลื่นไปยังสถานีต่อไป/ก่อนหน้าที่รับคลื่นได้
- เลื่อนหาเพลง (CD, CD-MP3, USB, iPod, เครื่องเสียง Bluetooth®)
กดสวิตช์เปลี่ยนคลื่น ▲ หรือ ▼ ขึ้น/ลงเป็นเวลาสั้น ๆ เพื่อ เลือก เพลง ต่อ ไป/ ก่อน หน้า

- เร่งไปข้างหน้า/ข้างหลัง (CD, CD-MP3, USB, iPod, เครื่องเสียง Bluetooth®)
กดสวิตช์เปลี่ยนคลื่น ▲ หรือ ▼ ขึ้น/ลงค้างไว้เพื่อ เร่ง เพลง ไป ข้าง หน้า หรือ ไป ข้าง หลัง

สวิตช์เลือก SOURCE

กดสวิตช์เลือก SOURCE เพื่อเปลี่ยนโหมดไปยังแหล่งเสียงที่มีอยู่

สวิตช์ควบคุมระดับเสียง

กดด้าน - หรือ + ของสวิตช์ควบคุมระดับเสียง เพื่อเพิ่มหรือลดระดับเสียง

ช่องเสียบอุปกรณ์ USB (Universal Serial Bus)/แฉีกเสียบ AUXILIARY (ถ้ามีติดตั้ง)

ช่องเสียบอุปกรณ์ USB/แฉีกเสียบ Auxiliary จะอยู่ที่คอนโซลกลาง

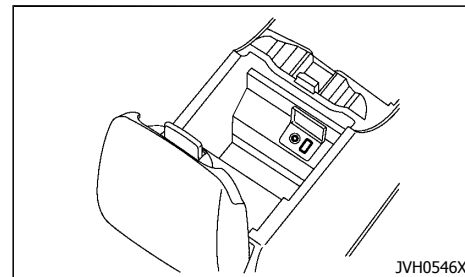

ช่องเสียบอุปกรณ์ USB:

เสียบอุปกรณ์ USB หรือ ขั้วต่อ iPod เข้ากับช่องเสียบโปรตุเกสที่ขั้วของผู้ผลิตอุปกรณ์ของท่านเพื่อดูการใช้งานและการดูแลรักษาอุปกรณ์ที่เหมาะสม



คำเตือน:

ห้ามต่อ ถอด หรือ ใช้งานอุปกรณ์ USB ขณะขับรถ การทำเช่นนั้นอาจทำให้เสียสมาธิ จนทำให้สูญเสียการควบคุมรถยนต์ และอาจทำให้เกิดอุบัติเหตุหรือการบาดเจ็บร้ายแรงได้



ข้อควรระวัง:

- ห้ามฝืนเสียบอุปกรณ์ USB ลงในช่องเสียบอุปกรณ์ USB การเสียบอุปกรณ์ USB ที่เอียงหรือกลับข้างลงในช่องเสียบ อาจทำให้ช่องเสียบเสียหายได้ ให้แน่ใจว่าอุปกรณ์ USB ต่อเข้ากับช่องเสียบอุปกรณ์ USB อย่างถูกต้อง
- ห้ามดึงฝาครอบช่องเสียบอุปกรณ์ USB (ถ้ามีติดตั้ง) ขณะติดตั้งอุปกรณ์ USB ออกจากช่องเสียบ เพราะอาจทำให้ช่องเสียบและฝาครอบเสียหายได้
- ห้ามปล่อยสาย USB ไว้ในบริเวณที่อาจถูกดึงได้โดยไม่ตั้งใจ การดึงสายเคเบิลอาจจะทำให้ช่องเสียบเสียหาย

แจ็กเสียบ AUX:

อุปกรณ์เครื่องเสียงที่สามารถใช้งานร่วมกันได้ เช่น เครื่องเล่น MP3 บางชนิด สามารถเชื่อมต่อกับระบบผ่านแจ็กเสียบ AUX ได้

ก่อนเชื่อมต่ออุปกรณ์เข้ากับแจ็ก ให้ปิดอุปกรณ์เชื่อมต่อ

ก่อน

เมื่อต่ออุปกรณ์เข้ากับแจ็ก ให้กดปุ่มที่ใช้งานตรงกัน (ซึ่งจะขึ้นอยู่กับระบบเครื่องเสียง) ซ้ำๆ จนกว่าหน้าจอจะเปลี่ยนเป็นโหมด AUX

นิสสันแนะนำให้ใช้สายเสียบแบบสเตอริโอหัวเล็ก เมื่อเสียบอุปกรณ์เล่นเพลงเข้ากับระบบเครื่องเสียง เพลงอาจเล่นไม่เป็นปกติ เมื่อใช้สายแบบโมนิ



คำเตือน:

อย่าเชื่อมต่อสายเคเบิลหรืออุปกรณ์อิเล็กทรอนิกส์เทอนอลกับขั้ว AUX เพราะจะรบกวนการขับขี่

หมายเหตุ:

- ระดับเสียงจะดังขึ้นหรือเบาลงกว่าที่ได้ยินจากอุปกรณ์ ขึ้นอยู่กับอุปกรณ์อิเล็กทรอนิกส์เทอนอล
- เมื่อ AUX สัมผัสกับปลั๊กของขั้วต่อสายเคเบิลอาจมีเสียงดังขึ้น
- อุปกรณ์อิเล็กทรอนิกส์เทอนอลที่เชื่อมต่อจะไม่ทำงานกับระบบเครื่องเสียงหลัก ระดับเสียงและคุณภาพของเสียงสามารถปรับตั้งได้
- ชื่อเพลงในอุปกรณ์อิเล็กทรอนิกส์เทอนอลอาจไม่แสดงขึ้นบนหน้าจอเครื่องเสียง
- ใช้แบตเตอรี่พิเศษเป็นแหล่งจ่ายไฟของอุปกรณ์อิเล็กทรอนิกส์เทอนอล ไม่สามารถชาร์จอุปกรณ์อิเล็กทรอนิกส์เทอนอลกับขั้ว AUX ได้ อาจมีเสียงดังขึ้นถ้า CD, วิดีโอ ฯลฯ ทำงานในขณะที่กำลังชาร์จแบตเตอรี่ด้วยช่องจ่ายไฟของรถยนต์

การดูแลรักษาและทำความสะอาด CD/อุปกรณ์หน่วยความจำ USB

CD

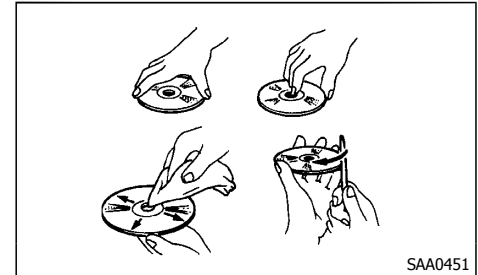

- จับบริเวณขอบแผ่น ห้ามจับบนผิวหน้าของแผ่นหรือจอแผ่น
- เก็บแผ่นในกล่องทุกครั้งเมื่อไม่ใช้งาน
- ในการทำความสะอาด ให้ใช้ผ้าที่สะอาดและนุ่มเช็ดพื้นผิวของแผ่นจากตรงกลางไปยังขอบ ห้ามเช็ดแผ่นวนเป็นวง
- ห้ามใช้น้ำยาทำความสะอาด แผ่นทั่วไป หรือแอลกอฮอล์ที่ใช้ในโรงงานอุตสาหกรรม
- บริเวณขอบนอกและขอบในของแผ่นที่ยังใหม่อาจยังขรุขระอยู่ ใช้ด้านข้างของปากกาหรือดินสอขัดบริเวณขอบนอกและขอบใน เพื่อลบความขรุขระ

อุปกรณ์หน่วยความจำ USB (ถ้ามีติดตั้ง)

- ห้ามสัมผัสบริเวณปลายหัวของอุปกรณ์หน่วยความจำ USB
- ห้ามวางวัตถุที่หนักลงบนอุปกรณ์หน่วยความจำ USB
- ห้ามวางอุปกรณ์หน่วยความจำ USB บนบริเวณที่มีความชื้น
- ห้ามวางอุปกรณ์หน่วยความจำ USB ให้รับแสงแดดโดยตรง
- อย่าให้ของเหลวหกลงบนอุปกรณ์หน่วยความจำ USB สำหรับรายละเอียด โปรดดูที่คู่มือการใช้งานอุปกรณ์หน่วยความจำ USB

โทรศัพท์ในรถยนต์หรือวิทยุ CB

เมื่อติดตั้งวิทยุ CB วิทยุสมัครเล่นหรือโทรศัพท์ในรถยนต์ไว้ ให้แน่ใจว่าดูข้อควรระวังดังต่อไปนี้แล้ว ไม่เช่นนั้นอุปกรณ์ที่ติดตั้งอาจส่งผลกระทบต่อระบบควบคุมเครื่องยนต์และอุปกรณ์ไฟฟ้าอื่นๆ



ข้อควรระวัง:

- ให้เสาอากาศอยู่ห่างจากโมดูลควบคุมอิเล็กทรอนิกส์ให้มากที่สุดเท่าที่จะทำได้
- ให้สายอากาศอยู่ห่างจากชุดสายไฟควบคุมเครื่องยนต์อย่างน้อย 20 ซม. (8 นิ้ว) อย่าเดินสายอากาศข้าง ๆ ชุดสายไฟทุกชนิด
- ปรับอัตราส่วนคลื่นนิ่งตามที่ผู้ผลิตแนะนำ
- เชื่อมต่อสายกราวด์จากตัววิทยุเข้ากับตัวถัง
- สำหรับรายละเอียด ติดต่อศูนย์บริการนิสสัน

ระบบโทรศัพท์แฮนด์ฟรี Bluetooth® (สำหรับเครื่องเสียงแบบ B)



คำเตือน:

- ใช้โทรศัพท์หลังจากหยุดรถในที่ปลอดภัยแล้ว ถ้าท่านจำเป็นต้องใช้โทรศัพท์ในขณะที่ขับขี่ ให้ใช้ความระมัดระวังอย่างมากตลอดเวลา เพื่อให้มีสมาธิเต็มที่ในการบังคับควบคุมรถ
- ถ้าท่านพบว่าไม่สามารถใช้สมาธิเต็มที่ในการบังคับควบคุมรถในขณะที่ใช้โทรศัพท์ ให้ขับรถไปจอดในสถานที่ปลอดภัยก่อนใช้โทรศัพท์



ข้อควรระวัง:

ใช้โทรศัพท์หลังจากสตาร์ทเครื่องยนต์ เพื่อหลีกเลี่ยงการสิ้นเปลืองแบตเตอรี่รถยนต์

รถยนต์ของท่านติดตั้งระบบโทรศัพท์แฮนด์ฟรี Bluetooth® ไว้ ถ้าท่านมีโทรศัพท์มือถือที่สามารถใช้งาน Bluetooth® ได้ ท่านสามารถติดตั้งโทรศัพท์มือถือให้เชื่อมต่อกับโมดูลโทรศัพท์ในรถยนต์แบบไร้สายได้ ด้วยเทคโนโลยีไร้สายของ Bluetooth® ท่านสามารถโทรออกหรือรับสายโทรศัพท์แฮนด์ฟรีได้ ถึงแม้โทรศัพท์มือถือจะยังอยู่ในรถยนต์

เมื่อเชื่อมต่อโทรศัพท์มือถือเข้ากับโมดูลโทรศัพท์ในรถยนต์แล้ว ไม่จำเป็นต้องดำเนินการเชื่อมต่อโทรศัพท์มือถืออื่นอีก โทรศัพท์ของท่านจะเชื่อมต่อกับโมดูลโทรศัพท์ในรถยนต์โดยอัตโนมัติ เมื่อเปลี่ยนสวิตช์กุญแจไปที่ตำแหน่ง "ON" โดยที่โทรศัพท์มือถือที่ลงทะเบียนแล้วเปิดอยู่ และอยู่ในรถยนต์

หมายเหตุ:

อุปกรณ์บางอย่างต้องการให้ผู้ใช้งานรับการเชื่อมต่อไปยังอุปกรณ์ Bluetooth® อื่น ๆ ถ้าโทรศัพท์ของท่านไม่เชื่อมต่อโดยอัตโนมัติไปยังระบบ กรุณาดูที่คู่มือการใช้งานโทรศัพท์มือถือของท่านสำหรับข้อมูลบนการทำงานของอุปกรณ์

ท่านสามารถเชื่อมต่อโทรศัพท์มือถือที่มีระบบ Bluetooth® ที่แตกต่างกันได้ถึง 5 เครื่องกับโมดูลโทรศัพท์ในรถยนต์ อย่างไรก็ตาม ในแต่ละครั้งท่านสามารถใช้โทรศัพท์ได้แค่เครื่องเดียว

ก่อนการใช้ระบบโทรศัพท์แบบสตรีมมิ่ง Bluetooth® โปรดจดจำสิ่งต่าง ๆ ต่อไปนี้

- ติดตั้งการเชื่อมต่อแบบไร้สายระหว่างโทรศัพท์มือถือที่ใช้ทำงานร่วมกันได้เข้ากับโมดูลโทรศัพท์ในรถยนต์ก่อนการใช้งาน ระบบโทรศัพท์แบบสตรีมมิ่ง
- โทรศัพท์มือถือที่มีระบบ Bluetooth® บางเครื่องอาจไม่รู้จักหรือทำงานได้ปกติ สำหรับรายละเอียด ติดต่อศูนย์บริการนิสสัน
- ท่านจะไม่สามารถใช้ระบบโทรศัพท์แบบสตรีมมิ่งได้ภายใต้เงื่อนไขต่อไปนี้:
 - รถยนต์ของท่านอยู่ในพื้นที่นอกเขตบริการโทรศัพท์มือถือ
 - รถยนต์ของท่านอยู่ในพื้นที่ที่ยากต่อการรับสัญญาณโทรศัพท์ เช่น อยู่ในอุโมงค์, โรงจอดรถใต้ดิน, ใกล้ตึกสูง หรืออยู่ในเขตภูเขา
 - โทรศัพท์ของท่านถูกล็อกเพื่อป้องกันไม่ให้โทรออกได้
- เมื่อคลื่นวิทยุไม่ดีหรือเสียงรบกวน ๆ ดังเกินไป อาจทำให้ไม่ได้ยินเสียงคู่สนทนาชัดเจนในขณะที่ใช้โทรศัพท์

- ห้ามวางโทรศัพท์มือถือในพื้นที่ที่มีโลหะล้อมรอบหรือห่างจาก โมดูล โทรศัพท์ ในรถยนต์ เพื่อป้องกันความเสี่ยงของคุณภาพโทนเสียงและการขัดขวางสัญญาณการเชื่อมต่อแบบไร้สาย
- ในขณะที่โทรศัพท์มือถือถูกเชื่อมต่อเข้ากับเทคโนโลยีไร้สาย Bluetooth® พลังงานแบตเตอรี่ของโทรศัพท์มือถืออาจหมดเร็วกว่าปกติ ระบบโทรศัพท์แบบสตรีมมิ่ง Bluetooth® ไม่สามารถชาร์จไฟโทรศัพท์มือถือได้
- โทรศัพท์มือถือหรืออุปกรณ์บางอย่างอาจทำให้เกิดเสียงรบกวน หรือเสียงที่ออกมาจากลำโพงเครื่องเสียงได้ การเก็บอุปกรณ์ต่าง ๆ ในบริเวณที่ต่างกัน อาจ ช่วย ลด หรือ กำจัด เสียง รบกวน ได้
- โปรดดูที่คู่มือของโทรศัพท์มือถือ เกี่ยวกับการชาร์จโทรศัพท์มือถือ, เสออากาศโทรศัพท์มือถือ และตัวเครื่อง เป็นต้น

ข้อมูลระเบียบข้อบังคับ

เครื่องหมายทางการค้า Bluetooth®



Bluetooth® เป็นเครื่องหมายทางการค้าของ Bluetooth SIG, Inc. และให้อำนาจในการใช้สิทธิบัตรแก่บริษัท Visteon

คำแถลงการณของ CE

เพราะฉะนั้น บริษัท Yangfeng Visteon Automotive Electronics จำกัด จึงขอประกาศว่าชุดอุปกรณ์ Bluetooth ระบบ AV ในรถยนต์นี้ได้ปฏิบัติตามข้อกำหนดที่จำเป็นและข้อกำหนดอื่น ๆ ที่เกี่ยวข้องตามกฎหมาย CE 1999/5/EC

ปุ่มควบคุมและไมโครโฟน

ปุ่มควบคุมบนพวงมาลัย:

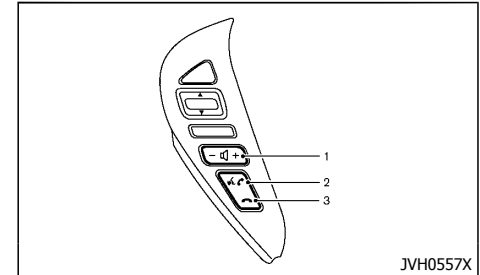

1. ปุ่มควบคุมระดับเสียงเพิ่มหรือลดระดับเสียงจากระบบ
2. ปุ่ม PHONE SEND
3. ปุ่ม PHONE END

ไมโครโฟน:

ไมโครโฟนติดตั้งอยู่บริเวณที่ใกล้กับไฟอ่านแผนที่

การใช้ระบบ

สามารถใช้งานโหมดแฮนด์ฟรีได้โดยใช้ปุ่ม **๔** บนพวงมาลัย

การเลือกภาษา

ท่านสามารถสื่อสารด้วยการใช้ระบบโทรศัพท์แฮนด์ฟรี Bluetooth® ด้วยภาษาที่มีให้ใช้งานอย่างหลากหลายสำหรับการทำงานเพื่อเปลี่ยนภาษา โปรดดูที่ "การทำงานหลักของระบบเครื่องเสียง" (หน้า 4-31)

การปรับระดับความดังของเสียงตอบ

ถ้าท่านต้องการปรับระดับความดังของเสียงตอบ ให้กดปุ่มควบคุมระดับเสียง (ด้าน + หรือ - ของสวิตช์ควบคุมระดับเสียง) ระหว่างที่กำลังมีการโต้ตอบ ท่านสามารถใช้ปุ่มหมุนควบคุมระดับเสียงบนเครื่องเสียงได้

การเริ่มต้นการทำงาน

เมื่อสวิตช์กุญแจอยู่ที่ตำแหน่ง "ON" ระบบโทรศัพท์แฮนด์ฟรี Bluetooth® จะเริ่มต้นการทำงาน ซึ่งอาจใช้เวลาหลายวินาที ถ้ากดปุ่ม **๔** ก่อนการเริ่มต้นการทำงานเสร็จสมบูรณ์ ระบบจะบอกกว่าระบบแฮนด์ฟรีโทรศัพท์ยังไม่พร้อมใช้งาน

ขั้นตอนการเชื่อมต่อ

ท่านสามารถลงทะเบียนโทรศัพท์มือถือที่มีระบบ Bluetooth® ที่แตกต่างกันได้ถึง 5 เครื่องกับโมดูลโทรศัพท์ในรถยนต์ อย่างไรก็ตาม ในแต่ละครั้งท่านสามารถใช้โทรศัพท์ได้แค่เครื่องเดียว

เพื่อเชื่อมต่อโทรศัพท์เข้ากับระบบโทรศัพท์แฮนด์ฟรี Bluetooth®

1. กดปุ่ม ENTER/SETTING
2. ใช้ปุ่มหมุนควบคุม TUNE FOLDER เพื่อเลือก "Bluetooth" แล้วกดปุ่ม ENTER/SETTING
3. เลือก "เพิ่มโทรศัพท์หรืออุปกรณ์" (Add Phone or Device) แล้วกดปุ่ม ENTER/SETTING
4. เมื่อข้อความพร้อมรหัส PIN ปรากฏบนหน้าจอ ใช้งานโทรศัพท์แฮนด์ฟรี Bluetooth® ในการใส่รหัส PIN
5. ขั้นตอนการเชื่อมต่อแตกต่างกันไปตามและมือถือสำหรับรายละเอียด โปรดดูที่คู่มือการใช้งานของโทรศัพท์

รายการคำสั่ง

สามารถใช้คำสั่งเพื่อให้ระบบโทรศัพท์แฮนด์ฟรี Bluetooth® ทำงาน กดปุ่ม **๔** เพื่อแสดงเมนูคำสั่งโทรศัพท์ ตัวเลขที่แสดงขึ้น:

- สมุดโทรศัพท์ (Phonebook)
- บันทึกชื่อ (Record Name) (ถ้ามีติดตั้ง)
- การโทรล่าสุด (Recent Calls)
- แสดงแอปพลิเคชัน (Show Applications) (ถ้ามี)
- เลือกโทรศัพท์ (Select Phone)

สมุดโทรศัพท์ (Phonebook):

คำสั่งต่อไปนี้สามารถใช้งานได้ ใน "สมุดโทรศัพท์" (Phonebook)

หมายเหตุ:

โทรศัพท์จะมีสมุดโทรศัพท์แยกเป็นของตัวเองในแต่ละเครื่อง ท่านไม่สามารถเข้าถึงข้อมูลในสมุดโทรศัพท์ของเครื่อง A ได้ ถ้าท่านกำลังเชื่อมต่อกับโทรศัพท์เครื่อง B อยู่

- บัญชีรายชื่อ (List Names)

เลือกคำสั่งนี้เพื่อให้ระบบเขียนรายชื่อในสมุดโทรศัพท์ที่ละรายชื่อตามลำดับตัวอักษร เลือก "โทร" (Dial) เพื่อโทรหาหมายเลขของชื่อที่เลือก กดปุ่ม **๔** บนพวงมาลัยเพื่อเลื่อนผ่านรายการและเลือกคนที่ท่านต้องการโทรหา เลือก "บันทึกชื่อ" (Record Name) เพื่อจำชื่อสำหรับการนำเข้าสู่สมุดโทรศัพท์ปัจจุบัน เลือก "ลบการบันทึก" (Delete Recording) เพื่อลบชื่อสำหรับการนำเข้าสู่สมุดโทรศัพท์ปัจจุบัน

- ถ่ายโอนรายการ (Transfer Entry)

คำสั่งนี้สามารถใช้เพื่อถ่ายโอนรายชื่อได้พร้อมกันครั้งละหลายรายการ คุณลักษณะนี้ไม่สามารถใช้งานได้ถ้าเปิดใช้งาน "ดาวน์โหลดสมุดโทรศัพท์" (Phonebook Download) แบบอัตโนมัติอยู่ เพื่อใช้การโอนรายชื่อด้วยตนเอง ปิดการตั้งค่า "ดาวน์โหลดสมุดโทรศัพท์" (Phonebook Download) ในเมนูการตั้งค่า สำหรับรายละเอียด โปรดดูที่ "การตั้งค่า Bluetooth®" (หน้า 4-48)

ความสามารถในการโอนรายชื่อผ่านโปรไฟล์ OPP Bluetooth® ขึ้นอยู่กับโทรศัพท์มือถือของท่าน โปรดดูที่คู่มือการใช้งานโทรศัพท์มือถือและคำแนะนำ

หมายเหตุ:

ไม่สามารถใช้งาน "ถ่ายโอนรายการ" (Transfer Entry) ได้ ในขณะที่รถยนต์เคลื่อนที่

- ลบรายการ (Delete Entry)
เลือกคำสั่งนี้เพื่อลบรายชื่อในสมุดโทรศัพท์ เลือกกรวยชื่อที่ต้องการลบ

บันทึกชื่อ (Record Name) (ถ้ามีติดตั้ง):

ระบบจะให้ท่านบันทึกแท็กเสียงเฉพาะสำหรับรายชื่อในสมุดโทรศัพท์ สามารถบันทึกแท็กเสียงลงในระบบได้มากถึง 40 แท็ก

การโทรล่าสุด (Recent Calls):

คำสั่งต่อไปนี้สามารถใช้งานได้ ใน "การโทรล่าสุด" (Recent Calls):

- สายที่โทรเข้า (Incoming Calls)
เลือกคำสั่งนี้เพื่อดูรายการสายเข้าล่าสุดที่โทรเข้ามาในรถยนต์ ถ้าเป็นสายเข้ามาจากรายชื่อในสมุดโทรศัพท์ ชื่อนั้นจะแสดงขึ้น นอกจากนี้จะแสดงเป็นหมายเลขสายเรียกเข้า
เลือก "โทร" (Dial) เพื่อโทรออก เลือก "รายการถัดไป" (Next Entry) หรือ "รายการก่อนหน้า" (Previous Entry) เพื่อเลื่อนผ่านรายการสายเรียกเข้า
- สายที่ไม่ได้รับ (Missed Calls)
เลือกคำสั่งนี้เพื่อดูรายการสายที่ไม่ได้รับล่าสุดที่โทรเข้ามาในรถยนต์ ถ้าเป็นสายเข้ามาจากรายชื่อในสมุดโทรศัพท์ ชื่อนั้นจะแสดงขึ้น นอกจากนี้จะแสดงเป็นหมายเลขสายที่ไม่ได้รับ เลือก "โทร" (Dial) เพื่อโทรออก เลือก "รายการถัดไป" (Next Entry) หรือ "รายการก่อนหน้า" (Previous Entry) เพื่อเลื่อนผ่านรายการสายที่ไม่ได้รับ

- สายที่โทรออก (Outgoing Calls)
เลือกคำสั่งนี้เพื่อดูรายการสายที่โทรออกล่าสุดที่โทรเข้ามาในรถยนต์ ถ้าเป็นสายที่มีรายชื่อในสมุดโทรศัพท์ ชื่อนั้นจะแสดงขึ้น นอกจากนี้จะแสดงเป็นหมายเลขสายที่โทรออก เลือก "โทร" (Dial) เพื่อโทรออก เลือก "รายการถัดไป" (Next Entry) หรือ "รายการก่อนหน้า" (Previous Entry) เพื่อเลื่อนผ่านรายการสายที่โทรออก
- การต่อเลขหมายซ้ำ (Redial)
เลือกคำสั่งนี้เพื่อโทรออกหาหมายเลขล่าสุดที่โทรออกไป
- โทรกลับ (Call Back)
เลือกคำสั่งนี้เพื่อโทรหาหมายเลขล่าสุดที่โทรเข้ามาในรถยนต์

แสดงแอปพลิเคชัน (Show Applications) (ถ้ามีติดตั้ง):

เลือกคำสั่งนี้เพื่อแสดงรายการแอปพลิเคชันสมาร์ตโฟนที่สามารถใช้ได้





หมายเหตุ:

เพื่อเข้าสู่แอปพลิเคชัน จำเป็นต้องเป็นสมาร์ตโฟนที่สามารถใช้งานร่วมกับระบบได้ และลงทะเบียนการใช้งานแล้ว สำหรับรายละเอียดเพิ่มเติม โปรดดูที่ "การใช้ร่วมกับ NissanConnect App สำหรับสมาร์ตโฟน (ถ้ามีติดตั้ง)" (หน้า 4-41)



เลือกโทรศัพท์ (Select Phone):

เลือกคำสั่งนี้เพื่อเลือกโทรศัพท์ที่จะใช้จากรายการโทรศัพท์ที่เชื่อมต่อกับรถยนต์

การโทรออกจากสมุดโทรศัพท์



- กดปุ่ม  บนพวงมาลัย และกดปุ่ม  บนพวงมาลัยเพื่อเลือก "สมุดโทรศัพท์" (Phonebook)
- กดปุ่ม  บนพวงมาลัยเพื่อเลือก "List Name" (บัญชีรายชื่อ)
- กดปุ่ม  บนพวงมาลัยเพื่อเลือกคนที่ท่านต้องการโทรหา
- กดปุ่ม  บนพวงมาลัยเพื่อยอมรับการเลือก ระบบจะรับรู้อาการเลือกและเริ่มต่อสาย

ต่อหมายเลขซ้ำ

- กดปุ่ม  บนพวงมาลัย และกดปุ่ม  บนพวงมาลัยเพื่อเลือก "โทร" (Call)
- กดปุ่ม  บนพวงมาลัยและเลือก "ต่อหมายเลขซ้ำ" (Redial) เพื่อโทรหาหมายเลขล่าสุด



การรับโทรศัพท์

เมื่อมีสายที่ถูกรับโดยโทรศัพท์ซึ่งเชื่อมต่อกับระบบโทรศัพท์แฮนด์ฟรี Bluetooth® ของรถ ข้อมูลการโทรจะแสดงขึ้น

กดปุ่ม  เพื่อรับสาย กดปุ่ม  เพื่อตัดสาย สามารถเปลี่ยนการแจ้งเตือนหมายเลขที่รับสายได้ สำหรับรายละเอียด โปรดดูที่ "การตั้งค่า Bluetooth®" (หน้า 4-48)



ระหว่างการสนทนา

ในขณะที่สนทนา กดปุ่ม  เพื่อเข้าสู่ตัวเลือกเพิ่มเติม เลือกหนึ่งในคำสั่งต่อไปนี้:

- "ปิดเสียง"/"เปิดเสียง"/"เปิดเสียง" (Mute Off)
เลือกคำสั่งนี้เพื่อปิดเสียงหรือเปิดเสียงระบบ
- "โอนสายไปยังโทรศัพท์" (Transfer Call)
เลือกคำสั่งนี้เพื่อโอนสายไปยังโทรศัพท์เพื่อโอนสายกลับจากโทรศัพท์ไปยังระบบโทรศัพท์แชนด์ฟรี Bluetooth® กดปุ่ม  และยืนยันเมื่อพร้อม ถ้าโทรศัพท์รองรับตัวเลือกนี้ ระบบโทรศัพท์แชนด์ฟรี Bluetooth® จะมีฟังก์ชันการรอสาย ถ้ารับสายในขณะที่อยู่ในสายสนทนาปัจจุบัน ข้อความจะปรากฏบนหน้าจอ กดปุ่ม  เพื่อพักสายปัจจุบันและเปลี่ยนไปยังสายที่สอง กดปุ่ม  เพื่อปฏิเสธสายที่สอง

ขณะกำลังสนทนาในสายที่สอง การกดปุ่ม  จะเป็นการใช้คำสั่งเดียวกับที่สามารถใช้ได้ระหว่างอยู่ในคู่สายสนทนาใด ๆ เช่นเดียวกับคำสั่งเพิ่มเติมอื่น ๆ :

- "สลับสาย" (Switch Call)
เลือกคำสั่งนี้เพื่อพักสายที่สองและเปลี่ยนกลับมายังคู่สายเดิม
- "วางอีกสาย" (End Other Call)
เลือกคำสั่งนี้เพื่ออยู่ในสายที่สองและจบการสนทนาคู่สายเดิม

กดปุ่ม  เพื่อรับสาย กดปุ่ม  เพื่อตัดสาย

สิ้นสุดการโทร

กดปุ่ม  เพื่อจบการสนทนา

การตั้งค่า Bluetooth®

เพื่อการเข้าสู่ และปรับการตั้งค่า Bluetooth® ระบบโทรศัพท์แชนด์ฟรี

1. กดปุ่ม ENTER/SETTING
2. ใช้ปุ่มหมุนควบคุม TUNE FOLDER เพื่อเลือก "Bluetooth" แล้วกดปุ่ม ENTER/SETTING

รายการตั้งค่าที่แสดง:

- Bluetooth
เลือก "On" หรือ "Off" เพื่อเปิดหรือปิดระบบ Bluetooth® ของรถ
- เพิ่มโทรศัพท์หรืออุปกรณ์
สำหรับการทำงานเพื่อเชื่อมต่อโทรศัพท์เข้ากับระบบโปรดดูที่ "ขั้นตอนการเชื่อมต่อ" (หน้า 4-46)
- ลบโทรศัพท์หรืออุปกรณ์ (Delete Phone or Device)
เลือกลบโทรศัพท์จากรายการที่แสดงอยู่ ระบบจะถามท่านเพื่อยืนยันการลบโทรศัพท์

หมายเหตุ:

เมื่อท่านลบโทรศัพท์ สมุดโทรศัพท์ที่บันทึกไว้ในเครื่องก็จะถูกลบไปด้วย

- แทนที่โทรศัพท์ (Replace Phone)
เลือกเปลี่ยนโทรศัพท์จากรายการที่แสดงอยู่ เมื่อทำการเลือก ระบบจะถามเพื่อยืนยันก่อนดำเนินการต่อ สมุดโทรศัพท์ที่ถูกรับบันทึกไว้สำหรับโทรศัพท์ที่ถูกลบไปจะถูกเก็บไว้สำหรับโทรศัพท์ของโทรศัพท์เครื่องใหม่เหมือนกับสมุด

โทรศัพท์ของโทรศัพท์เครื่องเก่า

- เลือก โทรศัพท์หรืออุปกรณ์ (Select Phone or Device)
เลือกเชื่อมต่อกับโทรศัพท์ที่ได้ทำการเชื่อมต่อก่อนหน้านี้จากรายการที่แสดงอยู่
 - ดาวน์โหลดสมุดโทรศัพท์ (Phonebook Download)
เลือกเพื่อเปิดหรือปิดการดาวน์โหลดสมุดโทรศัพท์โดยอัตโนมัติของ โทรศัพท์ที่ทำการเชื่อมต่ออยู่
 - แสดงสายที่โทรเข้า (Show Incoming Calls)
เลือก "คนขับเท่านั้น" (Driver Only) เพื่อให้ข้อมูลสายเรียกเข้าแสดงบนหน้าจอแสดงข้อมูลรถยนต์เท่านั้น เลือก "ทั้งคู่" (Both) เพื่อให้ข้อมูลสายเรียกเข้าแสดงทั้งบนหน้าจอแสดงข้อมูลรถยนต์และหน้าจอกลาง
- ขึ้นอยู่กับรุ่น หน้าจอแสดงข้อมูลรถยนต์อาจจะไม่แสดงข้อมูลสายเรียกเข้า

ระบบโทรศัพท์แบบไร้สาย Bluetooth® (สำหรับรุ่นที่มีระบบนำทาง)



คำเตือน:

- ใช้โทรศัพท์หลังจากหยุดรถในที่ปลอดภัยแล้ว ถ้าท่านจำเป็นต้องใช้โทรศัพท์ในขณะที่ขับ ให้ใช้ความระมัดระวังอย่างมากตลอดเวลา เพื่อให้มีสมาธิเต็มที่ในการบังคับควบคุมรถ
- ถ้าท่านไม่สามารถใช้สมาธิเต็มที่ในการบังคับควบคุมรถในขณะที่ใช้โทรศัพท์ ให้ขับรถไปจอดในสถานที่ปลอดภัยก่อนใช้โทรศัพท์



ข้อควรระวัง:

ใช้โทรศัพท์หลังจากสตาร์ทเครื่องยนต์ เพื่อหลีกเลี่ยงไม่ให้แบตเตอรี่รถยนต์จ่ายไฟมา

รถยนต์ของท่านติดตั้งระบบโทรศัพท์แบบไร้สาย Bluetooth® ไว้ ถ้าท่านมีโทรศัพท์มือถือที่สามารถใช้งาน Bluetooth® ได้ ท่านสามารถติดตั้งโทรศัพท์มือถือให้เชื่อมต่อกับโมดูลโทรศัพท์ในรถยนต์แบบไร้สายได้ ด้วยเทคโนโลยีไร้สายของ Bluetooth® ท่านสามารถโทรออกหรือรับสายโทรศัพท์แบบไร้สายได้ ถึงแม้โทรศัพท์มือถือจะยังอยู่ในรถยนต์

เมื่อเชื่อมต่อโทรศัพท์มือถือเข้ากับโมดูลโทรศัพท์ในรถยนต์แล้ว ไม่จำเป็นต้องดำเนินการเชื่อมต่อโทรศัพท์มือถืออื่นอีก โทรศัพท์ของท่านจะเชื่อมต่อกับโมดูลโทรศัพท์ในรถยนต์โดยอัตโนมัติ เมื่อสวิตช์กุญแจอยู่ที่ตำแหน่ง ON และโทรศัพท์มือถือที่ลงทะเบียนแล้วเปิดอยู่และอยู่ในรถยนต์

ท่านสามารถลงทะเบียนโทรศัพท์มือถือที่มีระบบ Bluetooth® ที่แตกต่างกันได้ถึง 5 เครื่องกับโมดูลโทรศัพท์ในรถยนต์ อย่างไรก็ตาม ในแต่ละครั้งท่าน

สามารถใช้โทรศัพท์ได้แค่เครื่องเดียว

ก่อนการใช้ระบบโทรศัพท์แบบไร้สาย Bluetooth® โปรดจดจำสิ่งต่าง ๆ ต่อไปนี้

- ติดตั้งการเชื่อมต่อแบบไร้สายระหว่างโทรศัพท์มือถือเข้ากับโมดูลโทรศัพท์ในรถยนต์ก่อนการใช้งาน ระบบโทรศัพท์แบบไร้สาย Bluetooth®
- โมดูลโทรศัพท์ในรถยนต์อาจไม่รู้จักโทรศัพท์มือถือที่มีระบบ Bluetooth® บางเครื่อง
- ท่านจะไม่สามารถใช้ระบบโทรศัพท์แบบไร้สายได้ในขณะที่เครื่องยนต์ของท่านอยู่ในพื้นที่นอกเขตบริการโทรศัพท์มือถือ
 - รถยนต์ของท่านอยู่ในพื้นที่นอกเขตบริการโทรศัพท์มือถือ
 - รถยนต์ของท่านอยู่ในพื้นที่ที่ขาดการรับสัญญาณโทรศัพท์ เช่น อยู่ในอุโมงค์, โรงจอดรถใต้ดิน, ใกล้ตึกสูง หรืออยู่ในเขตภูเขา
 - โทรศัพท์ของท่านถูกล็อกเพื่อป้องกันไม่ให้โทรออกได้
- เมื่อสถานะการรับสัญญาณไม่ดีหรือเสียงรบกวนดังเกินไป อาจทำให้ไม่ได้ยินเสียงคู่สนทนาชัดเจนในขณะที่ใช้โทรศัพท์
- ทันทีหลังจากที่สวิตช์กุญแจอยู่ที่ตำแหน่ง ON อาจเป็นไปได้ที่จะรับโทรศัพท์เป็นช่วงเวลาสั้น ๆ
- ห้ามวางโทรศัพท์มือถือในพื้นที่ที่มีโลหะล้อมรอบหรือห่างจากโมดูลโทรศัพท์ในรถยนต์ เพื่อป้องกันความเสื่อมของคุณภาพโทนเสียงและการขัดขวางสัญญาณการเชื่อมต่อแบบไร้สาย
- ในขณะที่โทรศัพท์มือถือถูกเชื่อมต่อเข้ากับเทคโนโลยีไร้สาย Bluetooth® พลังงานแบตเตอรี่ของโทรศัพท์มือถืออาจหมดเร็วกว่าปกติ ระบบโทรศัพท์แบบไร้สาย Bluetooth® ไม่สามารถชาร์จไฟ

โทรศัพท์มือถือได้

- โทรศัพท์มือถือหรืออุปกรณ์บางอย่างอาจทำให้เกิดเสียงรบกวน หรือเสียงที่ออกมาจากลำโพงเครื่องเสียงได้ การเก็บอุปกรณ์ต่าง ๆ ในบริเวณที่ต่างกัน อาจช่วยลด หรือ กำจัด เสียงรบกวนได้
- โปรดดูคู่มือของโทรศัพท์มือถือ เกี่ยวกับการชาร์จโทรศัพท์มือถือ, เสออากาศโทรศัพท์มือถือ และตัวเครื่อง เป็นต้น
- ความแรงของสัญญาณที่แสดงบนหน้าจอบนรถยนต์จะแสดงผลไม่ตรงกับความแรงของสัญญาณที่แสดงผลบนโทรศัพท์มือถือบางเครื่อง

ข้อมูลระเบียบข้อบังคับ

เครื่องหมายทางการค้า Bluetooth®



Bluetooth® เป็นเครื่องหมายทางการค้าของ Bluetooth SIG, Inc. และให้อำนาจในการใช้สิทธิบัตรแก่ Robert Bosch GmbH.

ปุ่มควบคุมและไมโครโฟน

สวิตช์คำสั่งที่พวงมาลัย:

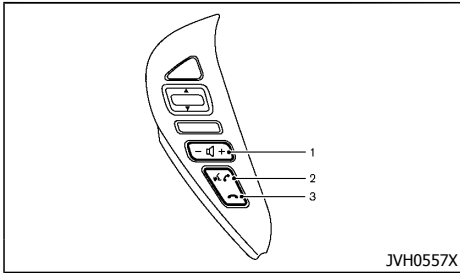

1. สวิตช์ควบคุมระดับเสียง +/-
2. ปุ่ม PHONE SEND ☎
3. ปุ่ม PHONE END ☎

ไมโครโฟน:

ไมโครโฟนติดตั้งอยู่บริเวณที่ใกล้กับไฟอ่านแผนที่
แผงหน้าปัด:

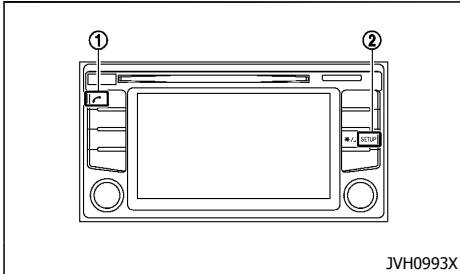

1. ปุ่ม Phone ☎
2. ปุ่ม SETUP

ขั้นตอนการจับคู่

หมายเหตุ:

ขั้นตอนการจับคู่จะต้องทำเมื่อรถยนต์หยุดนิ่งอยู่กับที่
ถ้ารถเคลื่อนที่ระหว่างขั้นตอน ขั้นตอนจะถูกยกเลิก

1. กดปุ่ม SETUP บนแผงควบคุม
2. เลือก "โทรศัพท์/บลูทูธ" (Telephone & Bluetooth)
3. เลือก "เชื่อมต่ออุปกรณ์ใหม่" (Connect New Device)/"จับคู่อุปกรณ์ใหม่" (Pair New Device)
4. เริ่มขั้นตอนการจับคู่จากโทรศัพท์มือถือ ระบบจะแสดงคำถามว่ามี PIN แสดงขึ้นบนอุปกรณ์ Bluetooth® ของท่านหรือไม่ ถ้า PIN แสดงขึ้นบนอุปกรณ์ Bluetooth® เลือก "ใช่" (Yes) เพื่อจบขั้นตอนการจับคู่

สำหรับรายละเอียดเพิ่มเติม โปรดดูที่คู่มือการใช้งาน
โทรศัพท์มือถือ

สมุดโทรศัพท์

เพื่อเข้าสู่สมุดโทรศัพท์ในรถยนต์:

1. กดปุ่ม ☎ บนแผงควบคุม
2. เลือกปุ่ม "สมุดโทรศัพท์" (Phonebook/Contacts)
3. เลือกรายการที่ต้องการจากรายการที่แสดงอยู่
4. หมายเลขของรายการจะปรากฏบนหน้าจอ และที่
หมายเลขเพื่อเริ่มการโทร

หมายเหตุ:

สำหรับการเลื่อนผ่านรายการอย่างรวดเร็ว และปุ่ม
"A-Z" ที่มุมขวาบนของหน้าจอ หมุนปุ่มหมุน Enter/
Scroll เพื่อเลือกตัวอักษรหรือหมายเลข แล้วจึงกดปุ่ม
หมุน Enter/Scroll รายชื่อจะเลื่อนไปที่รายการแรก

ที่เริ่มจากหมายเลขหรือตัวอักษรนั้น

การโทรออก

เพื่อโทรออก กรุณาปฏิบัติตามขั้นตอนข้างล่างนี้:



1. กดปุ่ม ☎ บนแผงควบคุม หน้าจอ "โทรศัพท์"
(Phone) จะแสดงขึ้นบนหน้าจอ
2. เลือกตัวเลือกต่อไปนี้อย่างหนึ่งตัวเลือกเพื่อทำการ
โทรออก:
 - "สมุดโทรศัพท์" (Phonebook/Contacts): เลือก
ชื่อจากรายการที่บันทึกเอาไว้ในสมุดโทรศัพท์ใน
รถ
 - "ข้อมูลการใช้" (Call lists): เลือกชื่อจากสายโทร
เข้า โทร ออก หรือ สาย ที่ ไม่ ได้ รับ
 - "การต่อเลขหมายซ้ำ" (Redial): โทรซ้ำหมายเลข
ที่โทรออกล่าสุดในรถ
 - "☎": ใส่หมายเลขโทรศัพท์ด้วยตัวเองโดยใช้
แป้นพิมพ์ที่แสดงอยู่บนหน้าจอ สำหรับข้อมูลวิธีใช้
งานหน้าจอแบบสัมผัส โปรดดูที่ "วิธีการใช้งาน
หน้าจอแบบสัมผัส" ในหมวดนี้

การรับโทรศัพท์

เมื่อมีการโทรเชื่อมต่อเข้ากับโทรศัพท์หน้าจอจะเปลี่ยน
เป็นโหมดโทรศัพท์

เพื่อรับสายเรียกเข้า ให้ปฏิบัติตามหนึ่งในตัวเลือกต่อไปนี้

- กดปุ่ม ☎ บนพวงมาลัย
- และที่ไอคอนโทรศัพท์สีเขียว "☎" บนหน้าจอ
หากจะตัดสายเรียกเข้า ให้ปฏิบัติตามหนึ่งในตัวเลือก
ต่อไปนี้

- กดปุ่ม  บนพวงมาลัย
- แตะที่ไอคอนโทรศัพท์สีแดง  บนหน้าจอ

ระหว่างการสนทนา

เมื่อมีการใช้โทรศัพท์ ตัวเลือกต่อไปนี้จะแสดงขึ้นบนหน้าจอ:

- “โทรศัพท์มือถือ” (Handset)
เลือกตัวเลือกนี้เพื่อสลับการควบคุมจากการโทรมาที่โทรศัพท์มือถือ
- “ปิดไมค์” (Mute Mic.)
เลือกตัวเลือกนี้เพื่อปิดเสียงไมโครโฟน เลือกตัวเลือกนี้อีกครั้งเพื่อยกเลิกการปิดเสียงไมโครโฟน
- ไอคอน 
เลือกเพื่อจบการสนทนา

สิ้นสุดการโทร

เมื่อสิ้นสุดการโทร เลือกไอคอนโทรศัพท์สีแดง  บนหน้าจอและกดปุ่ม  บนพวงมาลัย

การตั้งค่า Bluetooth®

การเข้าสู่หน้าจอการตั้งค่า Bluetooth®:

1. กดปุ่ม SETUP
2. แตะปุ่ม “โทรศัพท์/บลูทูธ” (Telephone & Bluetooth)

รายการตั้งค่าที่แสดง:

- การตั้งค่าโทรศัพท์ (Phone Settings/Telephone Setup)
สำหรับรายละเอียด โปรดดูที่ “การตั้งค่าโทรศัพท์” (หน้า 4-51)

- จับคู่อุปกรณ์ใหม่ (Pair New Device)
เลือกเพื่อจับคู่อุปกรณ์ Bluetooth® ใหม่ไปยังระบบโทรศัพท์แฮนด์ฟรี Bluetooth®
- เลือกอุปกรณ์ที่จับคู่แล้ว (Select Paired Device)
เลือกเพื่อเลือกอุปกรณ์ Bluetooth® จากรายการอุปกรณ์ที่จับคู่กับระบบโทรศัพท์แฮนด์ฟรี Bluetooth®
- เปลี่ยนอุปกรณ์ที่จับคู่แล้ว (Replace Paired Device)/ลบอุปกรณ์ที่จับคู่แล้ว (Delete Paired Device)
เลือกเพื่อลบอุปกรณ์ Bluetooth® จากรายการอุปกรณ์ที่เชื่อมต่อ/จับคู่กับระบบโทรศัพท์แฮนด์ฟรี Bluetooth®
- Bluetooth
เลือกเพื่อเปลี่ยนระหว่างเปิดหรือปิด Bluetooth®

การตั้งค่าโทรศัพท์

การเข้าสู่หน้าจอการตั้งค่าโทรศัพท์:

1. กดปุ่ม SETUP
2. แตะปุ่ม “โทรศัพท์/บลูทูธ” (Telephone & Bluetooth)
3. แตะปุ่ม “ตั้งค่าโทรศัพท์” (Phone Settings/Telephone Setup)

รายการตั้งค่าที่แสดง:

- เรียงลำดับรายชื่อโดย (Sort Phonebook By):
เลือก “ชื่อ” (First Name) หรือ “นามสกุล” (Last Name) เพื่อเลือกให้รายการสมุดโทรศัพท์แสดงตามตัวอักษรอย่างไรบนหน้าจอ

- รายชื่อ (Use Phonebook from)/สมุดโทรศัพท์ (Phonebook):
เลือก “โทรศัพท์” (Phone) เพื่อใช้สมุดโทรศัพท์จากเครื่อง เลือก “SIM” เพื่อใช้สมุดโทรศัพท์จาก SIM การ์ด เลือก “ทั้งคู่” (Both) เพื่อใช้จากทั้งสองแหล่ง
- ดาวน์โหลดสมุดโทรศัพท์ (Download Phonebook Now):
เลือกเพื่อดาวน์โหลดสมุดโทรศัพท์ลงรถจากแหล่งที่เลือก
- แจ้งทางโทรศัพท์สำหรับ (Phone Notifications for) (ถ้ามีติดตั้ง):
เลือก “คนขับเท่านั้น” (Driver Only) เพื่อให้ข้อความเตือนจากโทรศัพท์แสดงบนหน้าจอแสดงข้อมูลรถยนต์เท่านั้น เลือก “ทั้งคู่” (Both) เพื่อให้ข้อความเตือนจากโทรศัพท์แสดงทั้งบนหน้าจอแสดงข้อมูลรถยนต์และหน้าจอ

บันทึก

5 การสตาร์ทเครื่องยนต์และการขับขี่

ระยะรันอิน	5-2	การสตาร์ทเครื่องยนต์ (รุ่นที่ไม่มีระบบกุญแจอัจฉริยะ)	5-8
ก่อนสตาร์ทเครื่องยนต์	5-2	การสตาร์ทเครื่องยนต์ (รุ่นที่มีระบบกุญแจอัจฉริยะ)	5-9
ข้อควรระวังเมื่อสตาร์ทเครื่องยนต์และขับขี่	5-2	การขับซึ่รถยนต์	5-10
ก๊าซไอเสีย (คาร์บอนมอนอกไซด์)	5-3	การขับขี่ด้วยระบบควบคุมการเปลี่ยนเกียร์แบบต่อเนื่อง (CVT)	5-10
เครื่องฟอกไอเสียแบบสามทาง	5-3	การขับขี่ด้วยเกียร์ธรรมดา (MT)	5-14
ระบบเทอร์โบชาร์จเจอร์ (ถ้ามีติดตั้ง)	5-3	ระบบควบคุมเสถียรภาพการทรงตัวอัตโนมัติ (VDC) (ถ้ามีติดตั้ง)	5-15
สิ่งที่ควรระมัดระวังในการขับขี่	5-4	สวิตช์ OFF	
ช่วงสตาร์ทในขณะที่เครื่องยนต์ยังเย็นอยู่	5-4	ระบบควบคุมเสถียรภาพการทรงตัวอัตโนมัติ (VDC)	5-16
น้ำหนักบรรทุก	5-4	ระบบควบคุมความเร็วรถยนต์อัตโนมัติ (ถ้ามีติดตั้ง)	5-16
การขับขึ้นสภาพถนนที่เปียกน้ำ	5-4	ข้อควรระวังในการควบคุมความเร็วรถยนต์อัตโนมัติ	5-17
การขับขึ้นในสภาพอากาศหนาวเย็น	5-4	การทำงานของระบบควบคุมความเร็วรถยนต์อัตโนมัติ	5-17
สวิตช์กุญแจ (รุ่นที่ไม่มีระบบกุญแจอัจฉริยะ)	5-5	การจอดรถ	5-18
ระบบควบคุมการเปลี่ยนเกียร์แบบต่อเนื่อง (CVT)	5-5	ระบบโซนาร์ (เซ็นเซอร์จอดรถ) (ถ้ามีติดตั้ง)	5-19
เกียร์ธรรมดา (MT)	5-5	การลากจูง	5-20
ล็อกพวงมาลัย	5-5	พวงมาลัยพาวเวอร์ไฟฟ้า	5-20
ตำแหน่งกุญแจ	5-5	ระบบเบรก	5-21
สวิตช์กุญแจแบบปุ่มกด (รุ่นที่มีระบบกุญแจอัจฉริยะ)	5-6	ข้อควรระวังในการเบรก	5-21
ข้อควรระวังในการใช้งานสวิตช์กุญแจแบบปุ่มกด	5-6	ระบบช่วยเบรก (ถ้ามีติดตั้ง)	5-21
ระบบกุญแจอัจฉริยะ	5-6	ระบบเบรกแบบป้องกันล้อล็อก (ABS) (ถ้ามีติดตั้ง)	5-21
รุ่นใช้ระบบควบคุมการเปลี่ยนเกียร์แบบต่อเนื่อง (CVT)	5-7	ความปลอดภัยของรถยนต์	5-22
ล็อกพวงมาลัย	5-7	การขับขี่ในสภาพอากาศเย็น	5-23
ตำแหน่งสวิตช์กุญแจ	5-7	แมตเตอร์	5-23
ไฟแบตเตอรี่กุญแจอัจฉริยะหมด	5-8	สารหล่อเย็นเครื่องยนต์	5-23
		เบรกมือ	5-23

ระยะรันอิน

ในระหว่าง 1,600 กม. (1,000 ไมล์) แรก ให้ทำตามคำแนะนำเหล่านี้ เพื่อให้เครื่องยนต์มีประสิทธิภาพสูงสุดและให้แน่ใจว่ารถของท่านจะประหยัดและใช้งานได้ดีในอนาคต ไม่เช่นนั้น จะทำให้ อายุ การ ใช้งาน และประสิทธิภาพของเครื่องยนต์ลดลง

- ห้ามขับรถด้วยความเร็วคงที่เป็นระยะเวลานานไม่ว่าจะเร็วหรือช้า
- ห้ามให้เครื่องยนต์ทำงานเกิน 4,000 รอบ/นาที
- ห้ามเร่งเครื่องยนต์จนถึงความเร็วรอบสูงสุดในแต่ละเกียร์
- ห้ามออกตัวอย่างรวดเร็ว
- ควรหลีกเลี่ยงการเหยียบเบรกอย่างรุนแรงยกเว้นเฉพาะในกรณีฉุกเฉิน

ก่อนสตาร์ทเครื่องยนต์



คำเตือน:

ลักษณะการขับเคลื่อนของรถจะเปลี่ยนแปลงอย่างเห็นได้ชัด ถ้ามีการเพิ่มน้ำหนักบรรทุกและการกระจายน้ำหนัก รวมทั้งอุปกรณ์เสริม (ข้อต่อรถพ่วง, แร็คบรรทุกสัมภาระหลังคา, ฯลฯ) ท่านต้องปรับเปลี่ยนรูปแบบของการขับและความเร็วที่ใช้ตามสภาพแวดล้อม โดยเฉพาะเมื่อบรรทุกของหนัก ท่านต้องลดความเร็วลงให้เพียงพอ

- ให้แน่ใจว่าบริเวณรอบรถไม่มีสิ่งกีดขวาง
- ตรวจสอบรูปทรงและสภาพของยางด้วยตาเปล่า วัดและตรวจสอบว่าแรงดันลมยางเหมาะสมหรือไม่
- ตรวจสอบว่ากระจกทุกบานและไฟทุกดวงสะอาด
- ปรับตำแหน่งเบาะนั่งและหมอนพิงศีรษะ
- ปรับตำแหน่งกระจกมองหลังและกระจกมองข้าง
- คาดเข็มขัดนิรภัยทั้งคนขับและผู้โดยสารทั้งหมด
- ตรวจสอบว่าประตูทุกบานปิด
- ตรวจสอบการทำงานของไฟเตือนต่าง ๆ เมื่อเปลี่ยนสวิตช์กุญแจไปที่ตำแหน่ง "ON"
- รายการที่ต้องบำรุงรักษาในหมวด "8 การซ่อมบำรุงและการดูแลรักษาด้วยตนเอง" ควรทำการตรวจสอบเป็นประจำ

ข้อควรระวังเมื่อสตาร์ทเครื่องยนต์และขับขี



คำเตือน:

- ห้ามปล่อยให้เด็กหรือผู้ใหญ่ที่ต้องได้รับการดูแลจากผู้อื่นไว้ในรถเพียงลำพัง ไม่ควรปล่อยให้สัตว์เลี้ยงไว้ในรถตามลำพังเช่นกัน เนื่องจากอาจไปกดสวิตช์หรือปุ่มควบคุมโดยรู้เท่าไม่ถึงการณ์ซึ่งทำให้เกิดอุบัติเหตุร้ายแรงและได้รับบาดเจ็บโดยไม่ได้ตั้งใจ ในวันที่อากาศร้อนและมีแสงแดดจัด อุณหภูมิในรถที่ไม่มีการระบายอากาศจะสูงจนอาจเกิดอันตรายร้ายแรงกับคนหรือสัตว์ได้
- ควรดูแลเด็กอย่างใกล้ชิดขณะที่เล่นอยู่รอบ ๆ รถของท่านเพื่อป้องกันไม่ให้เล่นกันจนเข้าไปติดล็อกอยู่ในกระโปรงท้ายซึ่งอาจทำให้เกิดอันตรายร้ายแรงได้ ล็อกประตูและกระโปรงท้ายเมื่อไม่ใช้งาน และ ระวัง ไม่ ให้ เด็ก เล่น กุญแจ รถ

หมายเหตุ:

ระหว่างสองเดือนแรกหลังจากซื้อรถยนต์ใหม่ ถ้าได้กลิ่นของสารประกอบอินทรีย์ระเหยง่าย (VOCs) ภายในรถยนต์ ให้ระบายออกจากรถโดยสารให้หมด เปิดกระจกหน้าต่างทุกบานก่อนเข้าหรือขณะอยู่ในรถยนต์ นอกจากนี้ เมื่ออุณหภูมิในห้องโดยสารเพิ่มขึ้น หรือเมื่อรถยนต์จอดในที่ที่ได้รับแสงแดดโดยตรงเป็นเวลาหนึ่ง ปิดโหมกการหมุนเวียนอากาศภายในของเครื่องปรับอากาศและ/หรือเปิดกระจกหน้าต่างเพื่อให้อากาศบริสุทธิ์เข้ามาในห้องโดยสารอย่างเพียงพอ

ก๊าซไอเสีย (คาร์บอนมอนอกไซด์)



คำเตือน:

- ห้ามหายใจสูดเอาก๊าซไอเสียเข้าไปเนื่องจากมีคาร์บอนมอนอกไซด์ ซึ่งไม่มีสีและไม่มีกลิ่น คาร์บอนมอนอกไซด์เป็นอันตราย อาจทำให้สลบ โดยไม่รู้ตัวหรือเสียชีวิตได้
- ถ้าสงสัยว่ามีไอเสียเข้าไปในรถ ให้ขับรถโดยเปิดกระจก หน้าต่าง ทูบกาน และนำรถเข้าไปตรวจสอบทันที
- ห้ามให้เครื่องยนต์ทำงานในพื้นที่ปิดที่ไม่มีการระบายอากาศ เช่น โรงรถ
- ห้ามจอดรถโดยที่เครื่องยนต์ทำงานอยู่เป็นระยะเวลานาน
- ปิดฝากระโปรงท้ายทุกครั้งเมื่อขับรถไม่เช่นนั้น ก๊าซไอเสียอาจไหลเข้ามาในห้องโดยสาร ถ้าจำเป็นต้องขับรถโดยเปิดฝากระโปรงท้าย ให้ทำตามข้อควรระวังเหล่านี้:
 - เปิดกระจกหน้าต่างทุกบาน
 - ปิดโหมดยกหมอนเวียนอากาศภายใน และตั้งปุ่มควบคุมความเร็วพัดลมไปที่ระดับสูงสุดเพื่อหมอนเวียนอากาศ
- ถ้ามีติดตั้งอุปกรณ์เสริมตัวถังหรืออุปกรณ์อื่นเพิ่มเติม เพื่อกิจกรรมสันทนาการหรือใช้งานด้านอื่น ๆ ให้ทำตามคำแนะนำของผู้ผลิต เพื่อป้องกันไม่ให้คาร์บอนมอนอกไซด์ไหลเข้ามาในรถ (เครื่องใช้ไฟฟ้าในรถเพื่อสันทนาการ เช่น เตาประกอบอาหาร ตู้เย็น ฮีตเตอร์ ฯลฯ อาจสร้างคาร์บอนมอนอกไซด์ด้วย)

- ควรให้ช่างผู้เชี่ยวชาญตรวจสอบระบบไอเสียและตัวถังทุกครั้งเมื่อ:
 - ต้องยกรถขึ้นเพื่อรับบริการ
 - สงสัยว่ามีไอเสียเข้าไปในห้องโดยสาร
 - ได้ยินเสียงในระบบไอเสียเปลี่ยนแปลงไป
 - ได้รับอุบัติเหตุที่มีความเสียหายเกี่ยวกับระบบไอเสีย ใต้ท้องรถ หรือด้านหลังของรถ

เครื่องฟอกไอเสียแบบสามทาง



คำเตือน:

- ก๊าซไอเสียและระบบไอเสียจะร้อนมาก ให้คน, สัตว์ และวัตถุไวไฟอยู่ห่างจากส่วนประกอบของระบบไอเสีย
- ห้ามหยุดหรือจอดรถบนวัตถุไวไฟ เช่น หญ้าแห้ง, เศษกระดาษ หรือเศษผ้า เนื่องจากอาจติดไฟหรือทำให้ไฟไหม้ได้

เครื่องฟอกไอเสียแบบสามทาง เป็นอุปกรณ์ควบคุมการปล่อยไอเสียที่ติดตั้งในระบบไอเสีย ก๊าซไอเสียในเครื่องฟอกไอเสียแบบสามทางจะถูกเผาไหม้ที่อุณหภูมิสูงเพื่อช่วยลดสารพิษ



ข้อควรระวัง:

- ห้ามใช้น้ำมันเบนซินที่มีสารตะกั่ว (โพรดดูที่ "น้ำมัน/สารหล่อลื่นและปริมาณความจที่แนะนำ" (หน้า 9-2)) เหมาสะสมจจากน้ำมันเบนซินที่มีสารตะกั่วจะทำให้ประสิทธิภาพการลดสารพิษของเครื่องฟอกไอเสียแบบสามทางลดลงอย่างมาก และ/หรือทำให้เครื่องฟอกไอเสียแบบสามทาง

เสียหายได้

- ปรับตั้งเครื่องยนต์อยู่เสมอ การทำงานผิดปกติในระบบจุดระเบิด, ระบบฉีดน้ำมันเชื้อเพลิง หรือระบบไฟฟ้า อาจทำให้มีน้ำมันเชื้อเพลิงส่วนเกินไหลเข้าไปในเครื่องฟอกไอเสียแบบสามทาง ทำให้เครื่องร้อนสูงผิดปกติ ห้ามขับรถต่อ ถ้าเครื่องยนต์จุดระเบิดไม่ครบสูบ สูญเสียสมรรถนะอย่างเห็นได้ชัดหรือมีสภาวะทำงานที่ผิดปกติอื่น ๆ นำรถเข้ารับการตรวจสอบที่ศูนย์บริการนิสสันทันที
- หลีกเลี่ยงการขับรถที่เหลือน้ำมันเชื้อเพลิงในระดับต่ำมาก เมื่อน้ำมันเชื้อเพลิงหมดจะทำให้เครื่องยนต์จุดระเบิดไม่ครบสูบ ซึ่งจะทำให้เครื่องฟอกไอเสียแบบสามทางเสียหาย
- ห้ามเร่งเครื่องยนต์ขณะที่กำลังอุ่นเครื่อง
- ห้ามเข็นหรือลากรถเพื่อสตาร์ทเครื่องยนต์

ระบบเทอร์โบชาร์จเจอร์ (ถ้ามีติดตั้ง)

ระบบเทอร์โบชาร์จเจอร์ใช้น้ำมันเครื่อง เพื่อหล่อลื่นและหล่อเย็นชิ้นส่วนที่หมุน เทอร์โบไนท์ของเทอร์โบชาร์จเจอร์หมุนที่ความเร็วสูงมาก และทำให้มีอุณหภูมิสูง จำเป็นต้องรักษาความสะอาดของน้ำมันเครื่องที่ไหลผ่านระบบเทอร์โบชาร์จเจอร์ หากมีการกีดขวางการจ่ายน้ำมันเครื่องอย่างฉับพลัน อาจทำให้เทอร์โบชาร์จเจอร์ทำงานผิดปกติ เพื่อให้เทอร์โบชาร์จเจอร์มีสมรรถนะที่ดีและอายุการใช้งานนานขึ้น จำเป็นต้องปฏิบัติตามขั้นตอนการบำรุงรักษาต่อไปนี้



ข้อควรระวัง:

- เปลี่ยนน้ำมันเครื่องตามช่วงเวลาที่กำหนดที่แสดงในคู่มือการบำรุงรักษาอีกเล่มหนึ่ง
- ใช้ น้ำมันเครื่อง ที่ แนะนำ เท่านั้น โปรดดูที่ “น้ำมัน/สารหล่อลื่นและปริมาณความจุที่แนะนำ” (หน้า 9-2)
- ถ้าเครื่องยนต์ทำงานที่ความเร็วรอบ/นาที่สูงเป็นเวลานาน ปล่อยให้เครื่องยนต์เดินเบาสองถึงสามนาทีก่อนดับเครื่องยนต์
- อย่าเร่งเครื่องยนต์ไปที่ความเร็วรอบ/นาที่สูงทันที หลังจากสตาร์ทเครื่องยนต์

สิ่งที่ควรระมัดระวังในการขับขี่

การขับรถให้เหมาะสมกับสภาพแวดล้อมเป็นสิ่งจำเป็นเพื่อความปลอดภัยและความสะดวกสบายของท่าน คนขับรถจะรู้วิธี ขับขี่ ใน สภาพ แวดล้อม ต่าง ๆ ได้ ดี ที่ สุด

ช่วงสตาร์ทในขณะที่เครื่องยนต์ยังเย็นอยู่

เมื่อสตาร์ทเครื่องยนต์ในขณะที่เครื่องยนต์เย็น เครื่องยนต์จะใช้ความเร็วรอบที่สูงกว่าปกติในช่วงอุ่นเครื่อง ทำให้ต้องใช้ความระมัดระวังเป็นพิเศษขณะเข้าเกียร์

น้ำหนักบรรทุก

น้ำหนักบรรทุกและการกระจายน้ำหนักรวมทั้งการติดตั้งอุปกรณ์อื่น (อุปกรณ์ข้อต่อพวง, ที่รองรับสัมภาระบนหลังคา, ฯลฯ) จะเปลี่ยนลักษณะการขับเคลื่อนของรถอย่างเห็นได้ชัด ท่านต้องปรับเปลี่ยนรูปแบบของการขับและความเร็วที่ใช้ตามสภาพแวดล้อม

การขับขี่บนสภาพถนนที่เปียกน้ำ

- หลีกเลี่ยงการเร่งหรือหยุดรถกะทันหัน
- หลีกเลี่ยงการเข้าโค้งหักมุมมากหรือเปลี่ยนช่องทางเดินรถกะทันหัน
- หลีกเลี่ยง การขับ ไกล่รถ คัน ข้าง หน้ามาก เกิน ไป เมื่อมีน้ำนองบนพื้นถนนที่มีแอ่งน้ำ ธารน้ำเล็ก ๆ ฯลฯ ให้ลดความเร็วเพื่อป้องกันการเหินน้ำ ซึ่งอาจทำให้รถลื่นไถลและไม่สามารถบังคับควบคุมได้ ถ้าใช้ยางที่สึกหรอมากจะมีความเสี่ยงเพิ่มขึ้นด้วย

การขับขี่ในสภาพอากาศหนาวเย็น

- ขับขี่ด้วยความระมัดระวัง
- หลีกเลี่ยงการเร่งหรือหยุดรถกะทันหัน
- หลีกเลี่ยงการเข้าโค้งหักมุมมากหรือเปลี่ยนช่องทางเดินรถกะทันหัน
- หลีกเลี่ยงการหักเลี้ยวพวงมาลัยกะทันหัน
- หลีกเลี่ยง การขับ ไกล่รถ คัน ข้าง หน้ามาก เกิน ไป

สวิตช์กุญแจ (รุ่นที่ไม่มีระบบกุญแจอัจฉริยะ)



คำเตือน:

ห้ามดึงกุญแจออกหรือเปลี่ยน สวิตช์กุญแจไปที่ตำแหน่ง "LOCK" ขณะขับรถ พวงมาลัยจะล็อกและไม่สามารถบังคับควบคุมรถได้ ซึ่งอาจทำให้รถได้รับความเสียหายหรือผู้โดยสารได้รับบาดเจ็บรุนแรง

ระบบควบคุมการเปลี่ยนเกียร์แบบต่อเนื่อง (CVT)

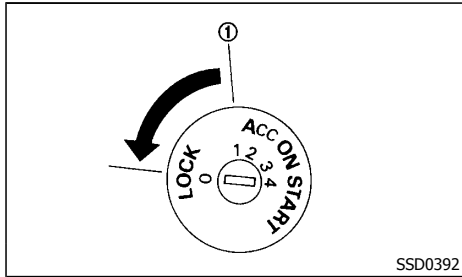

ล็อกสวิตช์กุญแจได้รับการออกแบบเพื่อไม่ให้บิดสวิตช์กุญแจไปที่ตำแหน่ง "LOCK" ได้ จนกว่าจะเลื่อนคันเกียร์ไปที่ตำแหน่ง "P" (จอด) เมื่อบิดสวิตช์กุญแจไปที่ตำแหน่ง "LOCK" เพื่อดึงกุญแจออกจากสวิตช์กุญแจให้แน่ใจว่า คัน เกียร์ อยู่ใน ตำแหน่ง "P" (จอด)

เมื่อไม่สามารถบิดสวิตช์กุญแจไปที่ตำแหน่ง "LOCK" ได้:

1. เลื่อน คัน เกียร์ ไป ยัง ตำแหน่ง "P" (จอด)
2. ค่อย ๆ บิด สวิตช์กุญแจ ไป ที่ ตำแหน่ง "ON"
3. บิดสวิตช์กุญแจไปที่ตำแหน่ง "LOCK"

4. ดึงกุญแจออก

ถ้าบิดสวิตช์กุญแจไปที่ตำแหน่ง "LOCK" คันเกียร์จะไม่สามารถเลื่อนออกจากตำแหน่ง "P" (จอด) ได้ คันเกียร์จะเลื่อนได้ ถ้าสวิตช์กุญแจอยู่ที่ตำแหน่ง "ON" และเหยียบแป้นเบรกไว้

ตำแหน่ง "OFF" ① จะอยู่ระหว่างตำแหน่ง "LOCK" กับตำแหน่ง "ACC" แต่จะไม่มีการทำตัวอักษรไว้บนสวิตช์กุญแจ

เกียร์ธรรมดา (MT)

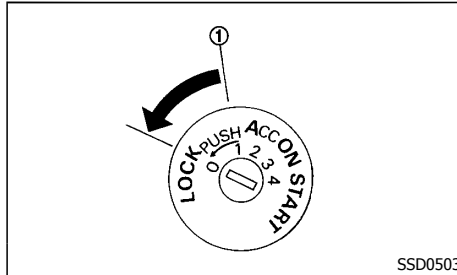

สวิตช์กุญแจมีอุปกรณ์ที่ช่วยป้องกันไม่ให้ดึงกุญแจออกมาโดยบังเอิญขณะที่ขับขี

จะสามารถดึงกุญแจออกได้ เมื่อสวิตช์กุญแจอยู่ที่ตำแหน่ง "LOCK" เท่านั้น

เพื่อบิดสวิตช์กุญแจไปที่ตำแหน่ง "LOCK" จากตำแหน่ง "ACC" หรือ "ON" ให้บิดกุญแจไปที่ตำแหน่ง "OFF" ดันกุญแจเข้าไป แล้วจึง บิด ไป ที่ ตำแหน่ง "LOCK" ตำแหน่ง "OFF" ① จะอยู่ระหว่างตำแหน่ง "LOCK" กับตำแหน่ง "ACC" แต่จะไม่มีการทำตัวอักษรไว้บนสวิตช์กุญแจ

ล็อกพวงมาลัย

การล็อกพวงมาลัย

1. บิดสวิตช์กุญแจไปที่ตำแหน่ง "LOCK"
2. ดึงกุญแจออกจากสวิตช์กุญแจ
3. หมุนพวงมาลัยตามเข็มนาฬิกาไป 1/6 รอบจากตำแหน่งล็อกตรง

การปลดล็อกพวงมาลัย

1. เสียบกุญแจลงในสวิตช์กุญแจ
2. ค่อย ๆ บิดสวิตช์กุญแจพร้อมกับหมุนพวงมาลัยไปทางขวาและทางซ้ายเล็กน้อย

ตำแหน่งกุญแจ

LOCK (0)

กุญแจสตาร์ทจะสามารถดึงออกได้เฉพาะเมื่ออยู่ในตำแหน่งนี้

ล็อกพวงมาลัยจะสามารถล็อกได้เฉพาะเมื่ออยู่ในตำแหน่งนี้

OFF (1)

เครื่องยนต์ดับแต่พวงมาลัยจะไม่ล็อก

ACC (2)

อุปกรณ์ไฟฟ้าจะทำงานได้โดยไม่สตาร์ทเครื่องยนต์

สวิตช์กุญแจแบบปุ่มกด (รุ่นที่มีระบบกุญแจอัจฉริยะ)

ON (3)

ระบบจุดระเบิดและอุปกรณ์ไฟฟ้าจะทำงานได้โดยไมสตาร์ทเครื่องยนต์

START (4)

มอเตอร์สตาร์ทจะทำงานและเครื่องยนต์จะสตาร์ทติด เมื่อปล่อย สวิตช์กุญแจจะคืนกลับไปตำแหน่ง "ON" โดยอัตโนมัติ



ข้อควรระวัง:

เมื่อเครื่องยนต์สตาร์ทติด ให้ปล่อยสวิตช์กุญแจทันที

ข้อควรระวังในการใช้งานสวิตช์กุญแจแบบปุ่มกด



คำเตือน:

ห้ามใช้งาน สวิตช์กุญแจแบบปุ่มกดขณะที่ขับรถนอกจากในเหตุฉุกเฉิน (เครื่องยนต์จะหยุดเมื่อกด สวิตช์กุญแจ 3 ครั้งติดต่อกัน หรือกดสวิตช์กุญแจค้างไว้นานเกิน 2 วินาที) พวงมาลัยจะล็อกและไม่สามารถบังคับควบคุมรถได้ ซึ่งอาจทำให้รถได้รับความเสียหายหรือผู้โดยสารได้รับบาดเจ็บรุนแรง

ก่อนใช้งานสวิตช์กุญแจแบบปุ่มกด ให้แน่ใจว่าได้เลื่อนคันเกียร์ไปที่ตำแหน่ง "P" (จอด) (สำหรับรุ่นเกียร์ CVT)

ระบบกุญแจอัจฉริยะ

ระบบกุญแจอัจฉริยะสามารถใช้งานสวิตช์กุญแจได้โดยไม่ต้องนำกุญแจออกมาจากกระเป๋า สภาพแวดล้อมและ/หรือสภาวะในการใช้งานอาจจะมีผลกระทบต่อการทำงานของระบบกุญแจอัจฉริยะ



ข้อควรระวัง:

- ให้แน่ใจว่ามี กุญแจอัจฉริยะติดตัว เมื่อใช้รถ
- ห้ามทิ้งกุญแจอัจฉริยะไว้ในรถเมื่อท่านไม่ได้อยู่ในรถ
- ถ้าแบตเตอรี่หมดหมด สวิตช์กุญแจจะไม่สามารถเปลี่ยนจากตำแหน่ง "LOCK" และถ้าพวงมาลัยล็อกอยู่ จะไม่สามารถใช้งานได้ ให้ชาร์จแบตเตอรี่โดยเร็วที่สุด (โปรดดูที่ "การพ่วงสตาร์ท" (หน้า 6-5))

ระยะเวลาใช้งาน

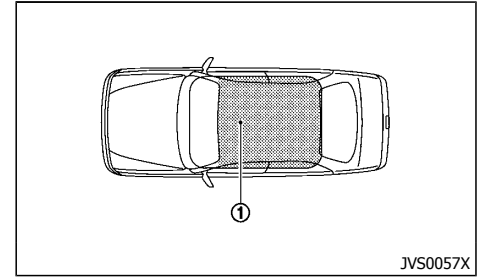

JVS0057X

กุญแจอัจฉริยะจะสามารถใช้สตาร์ทเครื่องยนต์ได้ เมื่อกุญแจอัจฉริยะอยู่ภายในระยะการทำงานที่กำหนดเท่านั้น ①

เมื่อแบตเตอรี่ของกุญแจอัจฉริยะใกล้จะหมด หรือมีคลื่นวิทยุที่แรงใกล้บริเวณใช้งาน ระยะเวลาใช้งานของระบบกุญแจอัจฉริยะจะแคบลง และอาจจะทำงานไม่ถูกต้อง ถ้ากุญแจอัจฉริยะอยู่ในระยะการใช้งาน ผู้ที่ไม่มีกุญแจอัจฉริยะติดตัวก็สามารถกดสวิตช์กุญแจ เพื่อสตาร์ทเครื่องยนต์ได้

- บริเวณห้องเก็บสัมภาระจะไม่รวมอยู่ในระยะทำงาน แต่กุญแจอัจฉริยะอาจจะทำงานได้
- ถ้าวางกุญแจอัจฉริยะไว้บนแผงหน้าปัด, ภายในกล่องเก็บของ, ช่องใส่ของที่ประตู หรือที่มุมของห้องโดยสาร กุญแจอัจฉริยะอาจไม่ทำงาน
- ถ้าวางกุญแจอัจฉริยะใกล้ประตูหรือกระจกหน้าต่างด้านนอก รถ กุญแจอัจฉริยะอาจจะทำงาน

รุ่นใช้ระบบควบคุมการเปลี่ยนเกียร์แบบ ต่อเนื่อง (CVT)

ล็อกสวิตช์ขุมแจได้รับการออกแบบเพื่อไม่ให้เปลี่ยนสวิตช์ขุมแจไปที่ตำแหน่ง "LOCK" ได้ จนกว่าจะเลื่อนคันเกียร์ไปที่ตำแหน่ง "P" (จอด) เมื่อกดสวิตช์ขุมแจไปที่ตำแหน่ง "OFF" ให้แน่ใจว่าคันเกียร์อยู่ที่ตำแหน่ง "P" (จอด)

เมื่อไม่สามารถเปลี่ยนสวิตช์ขุมแจไปที่ตำแหน่ง "LOCK" ได้:

1. เลื่อน คัน เกียร์ ไป ยัง ตำแหน่ง "P" (จอด)
2. กดสวิตช์ขุมแจไปที่ตำแหน่ง "OFF"
3. เปิดประดู่ สวิตช์ขุมแจจะเปลี่ยนไปอยู่ที่ตำแหน่ง "LOCK"

ถ้าสวิตช์ขุมแจถูกเปลี่ยนไปที่ตำแหน่ง "LOCK" คันเกียร์จะไม่สามารถเลื่อนออกจากตำแหน่ง "P" (จอด) ได้ คันเกียร์จะเลื่อนได้ ถ้าสวิตช์ขุมแจอยู่ที่ตำแหน่ง "ON" และเหยียบแป้นเบรกไว้

ล็อกพวงมาลัย

สวิตช์ขุมแจมีอุปกรณ์ล็อกพวงมาลัยป้องกันขโมย

การล็อกพวงมาลัย

1. กดสวิตช์ขุมแจไปที่ตำแหน่ง "OFF" ซึ่งไฟแสดงตำแหน่งสวิตช์ขุมแจจะไม่สว่างขึ้น
2. เปิดหรือปิดประดู่ สวิตช์ขุมแจเปลี่ยนไปที่ตำแหน่ง "LOCK"
3. หมุนพวงมาลัยไปทางซ้ายหรือขวา 1/6 รอบจากตำแหน่งล็อกตรง

การปลดล็อกพวงมาลัย

กดสวิตช์ขุมแจ แล้วพวงมาลัยจะปลดล็อกโดยอัตโนมัติ



ข้อควรระวัง:

- ถ้าแบตเตอรี่รถยนต์หมด สวิตช์ขุมแจแบบปุ่มกด จะไม่สามารถเปลี่ยนจากตำแหน่ง "LOCK" ได้
- ถ้าตำแหน่งสวิตช์ขุมแจไม่เปลี่ยนจากตำแหน่ง "LOCK" ให้กดสวิตช์ขุมแจอีกครั้ง ขณะที่หมุนพวงมาลัยไปทางขวาและทางซ้ายเล็กน้อย

ตำแหน่งสวิตช์ขุมแจ

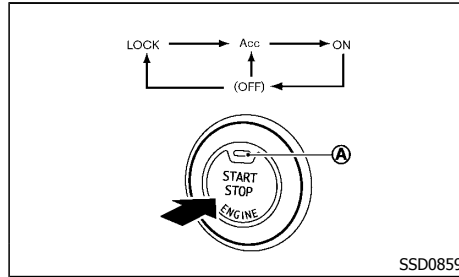

เมื่อกดสวิตช์ขุมแจโดยที่ไม่ได้เหยียบแป้นเบรก (รุ่นเกียร์ CVT) หรือแป้นคลัตช์ (รุ่นเกียร์ MT) ตำแหน่งสวิตช์ขุมแจจะเปลี่ยนดังต่อไปนี้:

- กดหนึ่งครั้งเพื่อเปลี่ยนไปที่ "ACC"
- กดสองครั้งเพื่อเปลี่ยนไปที่ "ON"
- กดสามครั้งเพื่อเปลี่ยนไปที่ "OFF"
- กดสี่ครั้งเพื่อกลับไป "ACC"

- เปิดหรือปิดประดู่บานใดบานหนึ่ง เพื่อเปลี่ยนกลับมาไปที่ตำแหน่ง "LOCK" เมื่ออยู่ที่ตำแหน่ง "OFF" ไฟแสดง (A) บนสวิตช์ขุมแจจะสว่างขึ้น เมื่อสวิตช์ขุมแจอยู่ที่ตำแหน่ง "ACC" หรือ "ON"

ตำแหน่ง LOCK

สวิตช์ขุมแจและล็อกพวงมาลัยจะสามารถล็อกได้เฉพาะเมื่ออยู่ในตำแหน่งนี้

สวิตช์ขุมแจจะปลดล็อกเมื่อกดไปที่ตำแหน่ง "ACC" ขณะที่พวงมาลัยจะจลจลริชเอาไว้

ตำแหน่ง ACC

ที่ตำแหน่งนี้อุปกรณ์ไฟฟ้าจะทำงานได้ โดยไม่สตาร์ทเครื่องยนต์

ตำแหน่ง ON

ที่ตำแหน่งนี้ระบบจุดระเบิดและอุปกรณ์ไฟฟ้าจะทำงานได้ โดยไม่สตาร์ทเครื่องยนต์

ตำแหน่ง OFF

เครื่องยนต์จะดับแต่พวงมาลัยจะไม่ล็อก



คำเตือน:

ห้ามกดสวิตช์ขุมแจไปที่ตำแหน่ง "OFF" ขณะที่ขี้นขีพวงมาลัยอาจล็อกและทำให้ไม่สามารถบังคับรถยนต์ได้ ทำให้เกิดความเสียหายร้ายแรงต่อรถยนต์หรือผู้ขับขี่ได้รับบาดเจ็บ

ข้อควรระวัง:

ห้ามปล่อยให้สวิตช์กุญแจอยู่ที่ตำแหน่ง "ACC" หรือ "ON" และเครื่องยนต์ไม่ทำงานเป็นเวลานาน จะทำให้ไฟแบตเตอรี่หมดได้

ไฟแบตเตอรี่กุญแจอัจฉริยะหมด

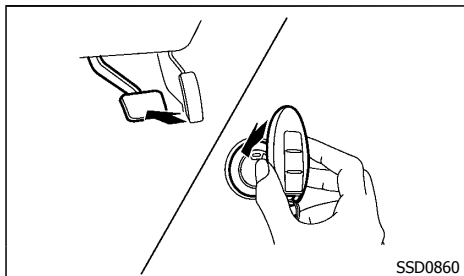

ถ้าไฟแบตเตอรี่กุญแจอัจฉริยะหมด หรือสภาพแวดล้อมรบกวนการทำงานของกุญแจอัจฉริยะ ให้สตาร์ทเครื่องยนต์ตามขั้นตอนต่อไปนี้:

1. **รุ่นใช้ระบบควบคุมการเปลี่ยนเกียร์แบบต่อเนื่อง (CVT):**
เลื่อนคันเกียร์ไปยังตำแหน่ง "P" (จอด) หรือ "N" (ว่าง)
2. เหยียบแป้นเบรกจนสุด
3. กดสวิตช์กุญแจด้วยกุญแจอัจฉริยะ ดังที่แสดงในภาพ (เสียงเตือนจะดังขึ้น)
4. กดสวิตช์กุญแจขณะที่เหยียบแป้นเบรก (รุ่นเกียร์ CVT) วินาทีหลังจากเสียงเตือนดังขึ้น เครื่องยนต์จะสตาร์ทได้

หลังจากทำตามขั้นตอนที่ 3 แล้ว เมื่อกดสวิตช์กุญแจโดยไม่เหยียบแป้นเบรก (รุ่นเกียร์ CVT) สวิตช์กุญแจจะเปลี่ยนไปที่ตำแหน่ง "ACC"

หมายเหตุ:

- เมื่อกดสวิตช์กุญแจไปที่ตำแหน่ง "ACC" หรือ "ON" หรือ เครื่องยนต์สตาร์ทโดยขั้นตอนข้างต้น ไฟเตือนระบบกุญแจอัจฉริยะอาจจะพริบขึ้นเป็นสีเหลือง แม้ว่ากุญแจอัจฉริยะจะอยู่ในรถยนต์ ซึ่งไม่ใช่การทำงานผิดปกติ เพื่อหยุดการพริบของไฟเตือน ให้แตะสวิตช์กุญแจด้วยกุญแจอัจฉริยะอีกครั้ง
- ถ้าไฟเตือนระบบกุญแจอัจฉริยะ ในมาตรวัดพริบเป็นสีเข้ม ให้เปลี่ยนแบตเตอรี่ให้เร็วที่สุดเท่าที่จะเป็นไปได้ (โปรดดูที่ "แบตเตอรี่" (หน้า 8-18))

การสตาร์ทเครื่องยนต์ (รุ่นที่ไม่มีระบบกุญแจอัจฉริยะ)

1. เข้าเบรกมือ
2. เหยียบแป้นเบรก
3. **รุ่นใช้ระบบควบคุมการเปลี่ยนเกียร์แบบต่อเนื่อง (CVT):**

เลื่อนคันเกียร์ไปยังตำแหน่ง "P" (จอด) หรือ "N" (ว่าง)

มอเตอร์สตาร์ทได้รับการออกแบบให้ทำงานเฉพาะเมื่อคันเกียร์อยู่ในตำแหน่งที่ถูกต้องเท่านั้น รุ่นเกียร์ธรรมดา (MT):

เลื่อนคันเกียร์ไปที่ตำแหน่ง "N" (เกียร์ว่าง) และเหยียบแป้นคลัตช์ให้ติดพื้นขณะที่สตาร์ทเครื่องยนต์ มอเตอร์สตาร์ทออกแบบมาเพื่อไม่ให้ใช้งานได้จนกว่าจะเหยียบแป้นคลัตช์

4. สตาร์ทเครื่องยนต์โดยไม่เหยียบคันเร่งโดยเปลี่ยนสวิตช์กุญแจไปที่ตำแหน่ง "START"
5. ปล่อยสวิตช์กุญแจทันทีเมื่อเครื่องยนต์สตาร์ทติด ถ้าเครื่องยนต์สตาร์ทไม่ติด ให้ทำขั้นตอนข้างต้นซ้ำอีก
 - ถ้าเครื่องยนต์สตาร์ทติดยากในสภาพอากาศหนาวจัด หรือเมื่อทำการรีสตาร์ท ให้เหยียบคันเร่งเล็กน้อย (ประมาณ 1/3 ของพื้นที่) เหยียบค้างไว้และสตาร์ทเครื่องยนต์ ปล่อยคันเร่งเมื่อเครื่องยนต์สตาร์ทติด
 - ถ้าเครื่องยนต์สตาร์ทติดยากเนื่องจากน้ำท่วม ให้เหยียบคันเร่งลง จนถึง พื้น และเหยียบ ค้างไว้ สตาร์ทเครื่องยนต์ประมาณ 5 - 6 วินาที หลังจากสตาร์ทเครื่องยนต์ ให้ปล่อยคันเร่ง สตาร์ทเครื่องยนต์โดยไม่เหยียบคันเร่งโดยเปลี่ยนสวิตช์กุญแจไปที่ตำแหน่ง START ปล่อยสวิตช์กุญแจเมื่อเครื่องยนต์สตาร์ทติด ถ้าเครื่องยนต์สตาร์ทไม่ติด ให้ทำขั้นตอนข้างต้นซ้ำอีก

การสตาร์ทเครื่องยนต์ (รุ่นที่มีระบบ กุญแจอัจฉริยะ)

ข้อควรระวัง:

- ห้ามสตาร์ทแช่ยานเกินกว่า 15 วินาทีต่อครั้ง ถ้าเครื่องยนต์สตาร์ทไม่ติด ให้ดับสวิทช์กุญแจแล้วรอ 10 วินาที ก่อนจะสตาร์ทเครื่องยนต์อีกครั้ง ไม่เช่นนั้น มอเตอร์สตาร์ทจะเสียหายได้
 - ถ้าจำเป็นต้องสตาร์ทเครื่องยนต์ด้วยการพ่วงแบตเตอรี่ ควรทำตามคำแนะนำและข้อควรระวังในหมวด "6 ในกรณีฉุกเฉิน" อย่างระมัดระวัง
6. ปล่อยให้เครื่องยนต์เดินเบาเป็นเวลาอย่างน้อย 30 วินาที หลังจากสตาร์ทเครื่องยนต์เพื่ออุ่นเครื่อง ชับซีที่ความเร็วปานกลางเป็นระยะทางสั้น ๆ ก่อน โดยเฉพาะในสภาพอากาศหนาว

ข้อควรระวัง:

ห้ามปล่อยรถทิ้งไว้ตามลำพังในขณะที่อุ่นเครื่องยนต์

1. เข้าเบรกมือ
2. รุ่นใช้ระบบควบคุมการเปลี่ยนเกียร์แบบต่อเนื่อง (CVT):
เลื่อนคันเกียร์ไปยังตำแหน่ง "P" (จอด) หรือ "N" (ว่าง)
มอเตอร์สตาร์ทได้รับการออกแบบให้ทำงานเฉพาะเมื่อคันเกียร์อยู่ในตำแหน่งที่ถูกต้องเท่านั้น ต้องพอกุญแจอัจฉริยะติดตัวเมื่อใช้งานสวิทช์กุญแจ
3. กดสวิทช์กุญแจไปที่ตำแหน่ง "ON" เหยียบแป้นเบรก (รุ่นเกียร์ CVT) และกดสวิทช์กุญแจเพื่อสตาร์ทเครื่องยนต์
เพื่อสตาร์ทเครื่องยนต์ทันที ให้กดสวิทช์กุญแจและปล่อย ขณะที่ยียบแป้นเบรก โดยที่สวิทช์กุญแจอยู่ที่ตำแหน่งใดก็ได้
4. ถ้าเครื่องยนต์สตาร์ทไม่ติด ให้ทำขั้นตอนข้างต้นซ้ำอีก
 - ถ้าเครื่องยนต์สตาร์ทติดยากในสภาพอากาศหนาวจัด หรือเมื่อทำการรีสตาร์ท ให้เหยียบคันเร่งเล็กน้อย (ประมาณ 1/3 ของพื้นที่) เหยียบค้างไว้และสตาร์ทเครื่องยนต์ ปล่อยให้คันเร่งเมื่อเครื่องยนต์สตาร์ทติด
 - ถ้าเครื่องยนต์สตาร์ทติดยากเนื่องจากน้ำท่วม ให้เหยียบคันเร่งลงจนถึงพื้นและเหยียบค้างไว้ สตาร์ทเครื่องยนต์ประมาณ 5 - 6 วินาที หลังจากสตาร์ทเครื่องยนต์ ให้ปล่อยคันเร่ง สตาร์ทเครื่องยนต์โดยไม่เหยียบคันเร่งโดยเปลี่ยนสวิทช์กุญแจไปที่ตำแหน่ง START ปล่อยให้คันเร่งเมื่อเครื่องยนต์สตาร์ทติด ถ้าเครื่องยนต์สตาร์ทไม่ติด ให้ทำขั้นตอนข้างต้นซ้ำอีก

ข้อควรระวัง:

- เมื่อเครื่องยนต์สตาร์ทติด ให้ปล่อยสวิทช์กุญแจทันที
 - ห้ามสตาร์ทแช่ยานเกินกว่า 15 วินาทีต่อครั้ง ถ้าเครื่องยนต์สตาร์ทไม่ติด ให้กดสวิทช์กุญแจไปที่ตำแหน่ง "OFF" แล้วรอ 10 วินาที ก่อน จะสตาร์ทเครื่องยนต์อีกครั้ง ไม่เช่นนั้น มอเตอร์สตาร์ทจะเสียหายได้
 - ถ้าจำเป็นต้องสตาร์ทเครื่องยนต์ด้วยการพ่วงแบตเตอรี่ ควรทำตามคำแนะนำและข้อควรระวังในหมวด "6 ในกรณีฉุกเฉิน" อย่างระมัดระวัง
5. ปล่อยให้เครื่องยนต์เดินเบาเป็นเวลาอย่างน้อย 30 วินาที หลังจากสตาร์ทเครื่องยนต์เพื่ออุ่นเครื่อง ชับซีที่ความเร็วปานกลางเป็นระยะทางสั้น ๆ ก่อน โดยเฉพาะในสภาพอากาศหนาว

ข้อควรระวัง:

- ห้ามปล่อยรถทิ้งไว้ตามลำพังในขณะที่อุ่นเครื่องยนต์
6. เพื่อดับเครื่องยนต์ ให้เลื่อนคันเกียร์ไปที่ตำแหน่ง "P" (จอด) (สำหรับเกียร์ CVT) เข้าเบรกมือและกดสวิทช์กุญแจไปที่ตำแหน่ง "OFF"

การขับเคลื่อน

การขับเคลื่อนด้วยระบบควบคุมการเปลี่ยนเกียร์แบบต่อเนื่อง (CVT)

ระบบควบคุมการเปลี่ยนเกียร์แบบต่อเนื่อง (CVT) ในรถของท่านจะควบคุมด้วยอิเล็กทรอนิกส์ เพื่อสร้างกำลังสูงสุดและทำงานได้อย่างราบรื่น

ขั้นตอนที่แนะนำในการใช้เกียร์นี้จะแสดงอยู่ในหน้าถัดไป ให้ทำตามขั้นตอนเหล่านี้ เพื่อประสิทธิภาพสูงสุดและความเพลิดเพลินในการขับขี่



คำเตือน:

ห้ามเปลี่ยนเกียร์ลงกะทันหันเมื่ออยู่บนถนนที่ลื่น อาจทำให้ไม่สามารถควบคุมรถยนต์ได้



ข้อควรระวัง:

- ความเร็วรอบเดินเบาของเครื่องยนต์ขณะเย็นจะสูง ทำให้ต้องใช้ความระมัดระวังเป็นพิเศษขณะเข้าเกียร์เดินหน้าหรือถอยหลังก่อนช่วงอุ่นเครื่อง
- หลีกเลี่ยงการเร่งเครื่องยนต์ขณะที่รถจอดอยู่เนื่องจากอาจทำให้รถเคลื่อนที่โดยไม่ได้ตั้งใจ
- ห้ามเลื่อนเกียร์ไปยังตำแหน่ง "P" (จอด) หรือ "R" (ถอยหลัง) ขณะที่รถกำลังแล่นไปข้างหน้า และห้ามเลื่อนเกียร์ไปยังตำแหน่ง "P" (จอด) หรือ "D" (ขับ) ขณะที่รถกำลังถอยหลังเนื่องจากอาจทำให้เกิดอุบัติเหตุ หรือความเสียหายแก่เกียร์
- ห้ามเปลี่ยนเกียร์ไปที่ตำแหน่ง "N" (เกียร์ว่าง) ในขณะที่ขับเคลื่อน ยกเว้นในกรณีฉุกเฉิน การเลื่อนคันเกียร์ไปที่ตำแหน่ง "N" (เกียร์ว่าง) อาจทำให้

เกียร์เกิดความเสียหายรุนแรง

- สตาร์ทเครื่องยนต์โดยที่เกียร์อยู่ในตำแหน่ง "P" (จอด) หรือ ในตำแหน่ง "N" (เกียร์ว่าง) เครื่องยนต์จะไม่สตาร์ทในตำแหน่งเกียร์อื่น แต่ถ้าสตาร์ทได้ ให้นำรถเข้ารับการตรวจสอบที่ศูนย์บริการนิสสัน
- เลื่อนเกียร์ไปยังตำแหน่ง "P" (จอด) และเข้าเบรกมือ เมื่อจอดรถนานเกินกว่าการจอดรอในช่วงสั้น ๆ
- ต้องให้เครื่องยนต์ทำงานที่รอบเดินเบา ขณะเปลี่ยนเกียร์จากตำแหน่ง "N" (เกียร์ว่าง) ไปยังตำแหน่งขับเคลื่อนใด ๆ
- เมื่อหยุดรถบนทางลาดชัน ห้ามใช้วิธีเลี้ยงคันเร่งเพื่อไม่ให้รถยนต์ไหล ในกรณีนี้ควรเหยียบเบรก

การเริ่มออกตัวรถยนต์

1. หลังจากสตาร์ทเครื่องยนต์ ให้เหยียบเบรกจนสุดก่อนเลื่อนคันเกียร์ออกจากตำแหน่ง "P" (จอด)
2. เหยียบเบรกค้างไว้แล้วเลื่อนคันเกียร์ไปยังตำแหน่งขับเคลื่อน
3. ปลดเบรกมือ ปลดอับเบรก แล้วค่อย ๆ ให้นำรถเคลื่อนออกไป

เกียร์ CVT ได้รับการออกแบบให้ต้องเหยียบแป้นเบรกก่อนจึงจะสามารถเลื่อนคันเกียร์ออกจากตำแหน่ง "P" (จอด) ไปยังตำแหน่งขับเคลื่อนได้ เมื่อสวิตช์กุญแจอยู่ที่ตำแหน่ง "ON"

คันเกียร์จะไม่สามารถเลื่อนออกจากตำแหน่ง "P" (จอด) ไปยังตำแหน่งอื่นได้ ถ้าสวิตช์กุญแจอยู่ที่ตำแหน่ง "LOCK" "OFF" หรือ "ACC" หรือถ้าดึงกุญแจออก



ข้อควรระวัง:

- เหยียบแป้นเบรก - การเลื่อนคันเกียร์ไปยัง "D", "R", "L" หรือโหมดเลื่อนธรรมดาโดยไม่เหยียบแป้นเบรก จะทำให้รถออกตัวช้าเมื่อเครื่องยนต์ทำงาน ให้แน่ใจว่าเหยียบแป้นเบรกจนสุดและรถหยุดนิ่งก่อนเลื่อนคันเกียร์
- ตรวจสอบตำแหน่งเกียร์ให้แน่ใจ - ให้แน่ใจว่าคันเกียร์อยู่ในตำแหน่งที่ต้องการ "D" และ "L" หรือโหมดเลื่อนธรรมดาใช้สำหรับเดินทาง และ "R" ใช้สำหรับถอยหลัง
- อุณหภูมิเครื่องยนต์ - เมื่อสตาร์ทเครื่องยนต์ในขณะที่เครื่องยนต์เย็น เครื่องยนต์จะใช้ความเร็วรอบเดินเบาที่สูงกว่าปกติ ทำให้ต้องใช้ความระมัดระวังเป็นพิเศษขณะเข้าเกียร์

การเปลี่ยนเกียร์

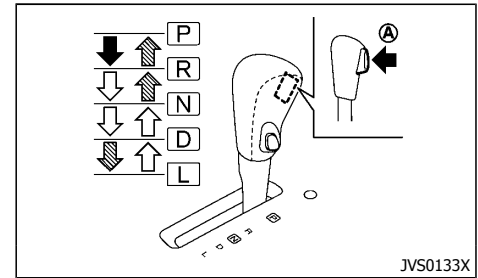

JVS0133X

ห้ามไม่มีโหมดการเปลี่ยนเกียร์ธรรมดา

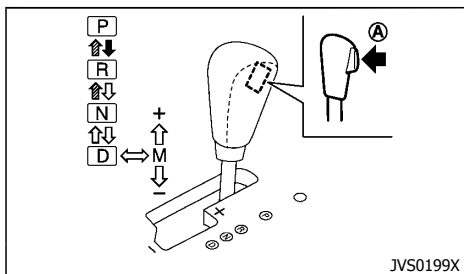

แบบมีโหมดการเปลี่ยนเกียร์ธรรมดา

- ➡: กดปุ่ม A ขณะเหยียบแป้นเบรก
- ➡: กดปุ่ม A
- ↔: เลื่อนคันเกียร์

คำเตือน:

- เข้าเบรกมือไว้ไม่ว่าคันเกียร์อยู่ในตำแหน่งใดก็ตามขณะที่เครื่องยนต์ไม่ได้ทำงาน ไม่เช่นนั้น รถอาจจะเคลื่อนที่โดยคาดไม่ถึงหรือแล่นออกไป ทำให้ได้รับบาดเจ็บรุนแรงหรือทรัพย์สินเสียหาย
- ถ้าไม่สามารถเลื่อนคันเกียร์ออกจากตำแหน่ง "P" (จอด) ขณะเครื่องยนต์ทำงานและเหยียบเบรกแล้ว อาจเป็นไปได้ว่าไฟเบรกไม่ทำงาน ไฟเบรกที่ไม่ทำงานนี้อาจเป็นสาเหตุของอุบัติเหตุซึ่งทำให้ท่าน และ ผู้อื่น ได้รับบาดเจ็บ

หลังจากสตาร์ทเครื่องยนต์ ให้เหยียบเบรกจนสุด กดปุ่มที่คันเกียร์ก่อนเลื่อนคันเกียร์ออกจากตำแหน่ง "P" (จอด) ถ้าสวิตช์กุญแจอยู่ที่ตำแหน่ง "OFF" หรือ "ACC" ไม่ว่าด้วยเหตุผลใดก็ตามขณะที่คันเกียร์อยู่ในตำแหน่งอื่นที่ไม่ใช่ตำแหน่ง "P" (จอด) จะไม่สามารถให้สวิตช์กุญแจอยู่

ที่ตำแหน่ง "LOCK" ได้

เมื่อเลื่อนคันเกียร์จากตำแหน่ง "P" (จอด) ไปยังตำแหน่งอื่น ๆ ใตยาค ก่อนอื่นให้ตรวจสอบว่าเข้าเบรกมือแล้วหรือไม จากนั้นให้ปล่อยแป้นเบรก และเหยียบแป้นเบรกอีกครั้ง ถ้าไม่สามารถให้สวิตช์กุญแจอยู่ที่ตำแหน่ง "LOCK" ได้ ให้ทำตามขั้นตอนต่อไปนี้:

1. เข้าเบรกมือ
2. ให้สวิตช์กุญแจอยู่ที่ตำแหน่ง "ON" โดยที่เหยียบแป้นเบรกเอาไว้
3. เลื่อน คัน เกียร์ ไป ยัง ตำแหน่ง "P" (จอด)
4. รุ่นที่มีระบบกุญแจอัจฉริยะ:

ให้สวิตช์กุญแจอยู่ที่ตำแหน่ง "OFF"

รุ่นที่ไม่มีระบบกุญแจอัจฉริยะ:

ให้สวิตช์กุญแจอยู่ที่ตำแหน่ง "LOCK"

P (จอด):

ใช้ตำแหน่งนี้เมื่อรถจอดหรือเมื่อสตาร์ทเครื่องยนต์ ให้แน่ใจว่ารถยนต์จอดสนิท แล้วเลื่อนคันเกียร์ไปที่ตำแหน่ง "P" (จอด) เข้าเบรกมือ เมื่อจอดรถบนทางลาดชัน ให้เหยียบเบรกก่อน เข้าเบรกมือ แล้วเลื่อนคันเกียร์ไปยังตำแหน่ง "P" (จอด)

R (ถอยหลัง):

ใช้ตำแหน่งนี้เพื่อถอยหลัง ให้แน่ใจว่ารถจอดสนิทก่อนที่จะเลื่อน คัน เกียร์ ไป ยัง ตำแหน่ง "R" (ถอย หลัง)

N (เกียร์ว่าง):

เป็นตำแหน่งเกียร์ว่าง ไม่มีการเข้าเกียร์เดินทางหรือถอยหลัง เครื่องยนต์สามารถสตาร์ทได้ในตำแหน่งนี้ ท่านอาจเลื่อนเกียร์ไปยังตำแหน่ง "N" (เกียร์ว่าง) แล้วสตาร์ทเครื่องยนต์ ที่ ดับ ไป ขณะ ที่ รถ กำลัง แล่น อยู่

D (ขับ):

ใช้ตำแหน่งนี้เพื่อขับรถเดินทางปกติ

L (เกียร์ต่ำ) (ถ้ามีติดตั้ง):

ใช้ตำแหน่งนี้เพื่อขับรถขึ้นเขาที่สูงชันหรือขับช้า ๆ ผ่านทรายหรือโคลนลึก หรือเพื่อใช้แรงหน่วงของเครื่องยนต์ในการขับลงเขาที่ลาดชันมาก ๆ

โหมดการเปลี่ยนเกียร์ธรรมดา (ถ้ามีติดตั้ง)

เมื่อเลื่อนคันเกียร์จากตำแหน่ง "D" ไปยังช่องการเปลี่ยนเกียร์ธรรมดา ในขณะที่รถจอดอยู่หรือขณะขับขี่ เกียร์จะเข้าสู่โหมดการเปลี่ยนเกียร์ธรรมดา สามารถเลือกช่องการเปลี่ยนเกียร์ด้วยตนเอง

ในโหมดการเปลี่ยนเกียร์ธรรมดา ตำแหน่งช่วงเกียร์ที่ใช้อยู่จะแสดงบนหน้าปัด

สามารถเลื่อนช่วงเกียร์ขึ้นหรือลงทีละช่วงตามขั้นตอนข้างล่าง:

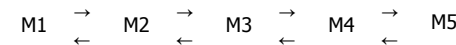

- เมื่อต้องเปลี่ยนเกียร์สูงขึ้น ให้เลื่อนคันเกียร์ไปทางด้าน + (ขึ้น) (เกียร์เปลี่ยนไปยังช่วงตำแหน่งสูงขึ้น)
- เมื่อต้องเปลี่ยนเกียร์ต่ำลง ให้เลื่อนคันเกียร์ไปทางด้าน - (ลง) (เกียร์เปลี่ยนไปยังช่วงตำแหน่งต่ำลง)
- การเลื่อนคันเกียร์ไปด้านเดียวกันสองครั้ง เกียร์จะเปลี่ยนในช่วงตำแหน่งต่อเนื่องกัน อย่างไรก็ตาม ถ้าเลื่อนคันเกียร์อย่างรวดเร็วในครั้งที่สองเกียร์อาจจะเปลี่ยนได้ไม่ถูกต้องสมบูรณ์

M5 (เกียร์ 5):

ใช้ตำแหน่งนี้เมื่อขับรถขึ้นเนินลาดยาว หรือใช้ในแรงหน่วงของเครื่องยนต์ขณะขับรถลงเนินลาดยาว

M4 (เกียร์ 4), M3 (เกียร์ 3) และ M2 (เกียร์ 2):

ตำแหน่งนี้ใช้สำหรับขับขึ้นเขา หรือใช้แรงหน่วงของเครื่องยนต์ขณะขับลงเขา

M1 (เกียร์ 1):

ใช้ตำแหน่งนี้เมื่อขับรถขึ้นเขาที่สูงชันหรือขับช้า ๆ ผ่านทรายหรือโคลนลึก หรือเพื่อใช้แรงหน่วงของเครื่องยนต์ในการขับลงเขาที่ลาดชันมาก ๆ

- ระวังอย่าขับด้วยความเร็วสูงเป็นเวลานานในช่องตำแหน่งเกียร์ที่ต่ำกว่าเกียร์ 6 จะทำให้สิ้นเปลืองน้ำมันเชื้อเพลิง
- ในโหมดการเปลี่ยนเกียร์แบบเกียร์ธรรมดา เกียร์จะเลื่อนไปยัง **M1 (เกียร์ 1)** โดยอัตโนมัติก่อนรถหยุด เมื่อเร่งความเร็วอีกครั้ง จำเป็นต้องเปลี่ยนเกียร์สูงขึ้นไปยังช่วงตำแหน่งเกียร์ที่เหมาะสม
- ในโหมดการเปลี่ยนเกียร์แบบเกียร์ธรรมดา เกียร์อาจจะไม่เปลี่ยนไปยังช่วงตำแหน่งเกียร์ที่เลือก สิ่งนี้จะช่วยรักษาสมรรถนะในการขับขึ้น และลดโอกาสที่จะเกิดความเสียหายกับรถยนต์หรือสูญเสียการควบคุม เมื่อเกิดเหตุการณ์ขึ้น ไฟเตือนตำแหน่งเกียร์ (CVT) (บนหน้าจอแสดงข้อมูลรถยนต์) จะกะพริบและมีเสียงเตือน
- เมื่อยกเลิกโหมดการเปลี่ยนเกียร์แบบเกียร์ธรรมดา ให้เลื่อนคันเกียร์กลับไปตำแหน่ง "D" เกียร์จะกลับไปยังโหมดการขับขึ้นแบบปกติ
- เมื่ออุณหภูมิน้ำมัน CVT ต่ำมาก โหมดการเปลี่ยนเกียร์แบบเกียร์ธรรมดาอาจจะไม่ทำงานและเปลี่ยนเป็นโหมดการขับขึ้นปกติโดยอัตโนมัติ ซึ่งไม่ใช่การทำงานผิดปกติ ในกรณีนี้ ให้เลื่อนคันเกียร์กลับไป

ยังตำแหน่ง "D" และขับรถต่อไปสักครู่ จากนั้นจึงเลื่อนคันเกียร์กลับไปยังโหมดการเปลี่ยนเกียร์แบบเกียร์ธรรมดา

- เมื่ออุณหภูมิน้ำมัน CVT สูง ช่วงการเปลี่ยนเกียร์อาจจะเปลี่ยนเกียร์สูงขึ้นในรอบเครื่องยนต์ที่ต่ำกว่าปกติ ซึ่งไม่ใช่การทำงานผิดปกติ

สวิตช์โหมด SPORT (ถ้ามีติดตั้ง)

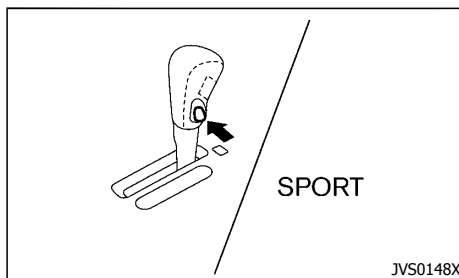

เพื่อเลือกโหมด SPORT ให้กดสวิตช์โหมด SPORT ขณะที่เกียร์อยู่ที่ตำแหน่ง "D" (ขับ) ไฟแสดงโหมด SPORT บนแผงหน้าปัดสว่างขึ้น เพื่อปิดโหมด SPORT ให้กดสวิตช์โหมด SPORT อีกครั้ง ไฟแสดงโหมด SPORT จะดับลง เมื่อเลื่อนคันเกียร์ไปที่ตำแหน่งอื่นนอกจากตำแหน่ง "D" โหมด SPORT จะหยุดทำงานโดยอัตโนมัติ

ตำแหน่ง "OFF":

สำหรับการขับขึ้นธรรมดาและการประหยัดน้ำมันเชื้อเพลิงให้ใช้ตำแหน่ง "OFF"

ตำแหน่ง "ON":

สำหรับการขับขึ้นหรือลงเนินลาดยาว เมื่อจำเป็นต้องใช้แรงหน่วงของเครื่องยนต์หรือเร่งความเร็วใช้กำลังเต็มที่ ให้ใช้ตำแหน่ง "ON" ชุดเกียร์จะเลือกอัตราทดเกียร์ที่แตกต่างโดยอัตโนมัติ ทำให้เครื่องยนต์มีกำลังส่งสูงเมื่อสภาพการขับเปลี่ยนแปลงไป ให้กดสวิตช์เพื่อปิดโหมด SPORT

ระวังอย่าขับด้วยความเร็วสูงเป็นเวลานานเมื่อโหมด SPORT อยู่ที่ตำแหน่ง "ON" จะทำให้สิ้นเปลืองน้ำมันเชื้อเพลิง

สวิตช์โอเวอร์ไดรฟ์ (ถ้ามีติดตั้ง)

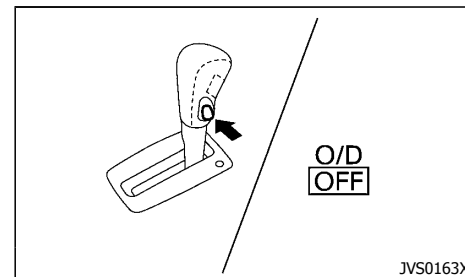

เพื่อเลือกตำแหน่งโอเวอร์ไดรฟ์ "OFF" ให้กดสวิตช์โอเวอร์ไดรฟ์ขณะที่เกียร์อยู่ที่ตำแหน่ง "D" (ขับ) ไฟแสดงโอเวอร์ไดรฟ์ **OFF** ในแผงหน้าปัดสว่างขึ้น เพื่อเลือกตำแหน่งโอเวอร์ไดรฟ์ "ON" ให้กดสวิตช์โอเวอร์ไดรฟ์อีกครั้ง ไฟแสดงโอเวอร์ไดรฟ์จะดับลง เมื่อเลื่อนคันเกียร์ไปที่ตำแหน่งอื่นนอกจากตำแหน่ง "D" โอเวอร์ไดรฟ์จะอยู่ที่ตำแหน่ง "ON" โดยอัตโนมัติ

ตำแหน่ง "ON":

สำหรับการขับเคลื่อนและการประหยัดน้ำมันเชื้อเพลิง ให้ใช้ตำแหน่ง "ON"

ตำแหน่ง "OFF":

สำหรับการขับเคลื่อนหรือลดเนินลาดยาว เมื่อจำเป็นต้องใช้แรงหน่วงของเครื่องยนต์หรือเร่งความเร็วใช้กำลังเต็มที่ ให้ใช้ตำแหน่ง "OFF" ชุดเกียร์จะเลือกอัตราทดเกียร์ที่แตกต่างกันโดยอัตโนมัติ ทำให้เครื่องยนต์มีกำลังสูง เมื่อสภาพการขับขี่เปลี่ยนไป ให้กดสวิตช์โอเวอร์ไดรฟ์ไปที่ตำแหน่ง "ON"

ระวังอย่าขับด้วยความเร็วสูงเป็นเวลานานเมื่อโอเวอร์ไดรฟ์อยู่ที่ตำแหน่ง "OFF" จะทำให้สิ้นเปลืองน้ำมันเชื้อเพลิง

การเหยียบคันเร่งจนสุดเพื่อเปลี่ยนเกียร์ต่ำลง - ในตำแหน่งเกียร์ "D"

สำหรับการเร่งแซงหรือขึ้นเขา ให้เหยียบคันเร่งจนสุด เกียร์จะเปลี่ยนไปใช้เกียร์ต่ำลง ขึ้นอยู่กับความเร็วรถยนต์

การปลดล๊อคคันเกียร์

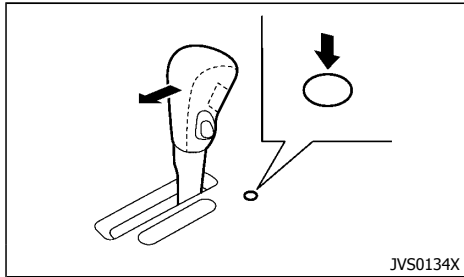

JVS0134X

แบบไม่มีโหมดการเปลี่ยนเกียร์ธรรมดา

ถ้าไฟแบตเตอรี่เหลือน้อยหรือหมด คันเกียร์อาจจะไม่เลื่อน

จากตำแหน่ง "P" (จอด) แม้ว่าจะเหยียบแป้นเบรก และกดปุ่มบนคันเกียร์

เพื่อเลื่อน คันเกียร์ ให้ ปฏิบัติ ตาม ขั้นตอน ต่อไป นี้:

1. รุ่นที่มีระบบกุญแจอัจฉริยะ:

ให้สวิตช์กุญแจอยู่ที่ตำแหน่ง "OFF" หรือ "LOCK"

รุ่นที่ไม่มีระบบกุญแจอัจฉริยะ:

ให้สวิตช์กุญแจอยู่ที่ตำแหน่ง "LOCK" และถอดกุญแจออกถ้าเสียบกุญแจอยู่

2. เข้าเบรกมือ

3. กดปุ่มบนคันเกียร์ และเลื่อนคันเกียร์ไปที่ตำแหน่ง "N" (เกียร์ว่าง) ขณะที่ยกดปุ่มปลดล๊อคคันเกียร์

ให้สวิตช์กุญแจอยู่ที่ตำแหน่ง "ON" เพื่อปลดล๊อคพวงมาลัย ขณะนี้จะสามารถขึ้นรถไปยังตำแหน่งที่ต้องการได้

สำหรับรุ่นที่มีระบบกุญแจอัจฉริยะ: ถ้าไฟแบตเตอรี่หมด จะไม่สามารถปลดล๊อคพวงมาลัยได้ ห้ามเลื่อนรถขณะที่พวงมาลัยล๊อคอยู่

ถ้ายังไม่สามารถเลื่อนคันเกียร์ออกจากตำแหน่ง "P" (จอด) ได้ ให้นำรถเข้ารับการตรวจสอบเกียร์ CVT ที่ศูนย์บริการนิสสันโดยเร็วที่สุด



คำเตือน:

ถ้าไม่สามารถเลื่อนคันเกียร์ออกจากตำแหน่ง "P" (จอด) ขณะเครื่องยนต์ทำงานและเหยียบเบรกแล้ว อาจเป็นไปได้ว่าไฟเบรกไม่ทำงาน ไฟเบรกที่ไม่ทำงานนี้อาจเป็นสาเหตุของอุบัติเหตุ ซึ่งทำให้ท่านและผู้อื่นได้รับบาดเจ็บ

โหมดป้องกันอุณหภูมิน้ำมันเกียร์สูง

ชุดเกียร์นี้มีโหมดป้องกันอุณหภูมิน้ำมันเกียร์สูง ถ้าอุณหภูมิ น้ำมันเกียร์สูงเกินไป (ตัวอย่างเช่น เมื่อขับขึ้นทางลาด ขณะที่ยบรรทุกน้ำหนักมาก อาทิ เมื่อลากรถพ่วง) ใช้กำลังเครื่องยนต์และในบางสภาวะ ความเร็วรถยนต์จะลดลงโดยอัตโนมัติ เพื่อลดโอกาสที่ชุดเกียร์จะเสียหาย สามารถควบคุมความเร็วรถยนต์ โดยใช้คันเร่ง แต่ความเร็วเครื่องยนต์และรถยนต์อาจถูกจำกัด

ระบบสำรอง (Fail-safe)

เมื่อระบบสำรองทำงาน ระบบเกียร์ CVT จะไม่สามารถเปลี่ยนเกียร์ไปยังตำแหน่งขับที่เลือกได้

ถ้ารถถูกใช้งานหนักมากผิดปกติ เช่น ล้อหมุนฟรีมากเกินไปหรือเบรกจนแรงอย่างต่อเนื่อง ระบบสำรอง (Fail-safe) อาจจะทำงาน แม้ว่าวงจรไฟฟ้าทั้งหมดจะทำงานเป็นปกติก็ตาม ในกรณีนี้ ให้สวิตช์กุญแจอยู่ที่ตำแหน่ง "OFF" แล้วรอเป็นเวลา 10 วินาที จากนั้นเปลี่ยนสวิตช์กุญแจไปที่ตำแหน่ง "ON" รถควรจะกลับคืนสู่สภาวะการทำงานปกติ ถ้ายังไม่กลับคืนสู่สภาวะการทำงานปกติ ให้นำรถไปยังศูนย์บริการนิสสัน เพื่อตรวจสอบเกียร์และทำการซ่อมแซมถ้าจำเป็น



คำเตือน:

เมื่อระบบสำรองทำงาน ความเร็วรถยนต์อาจค่อย ๆ ลดลง ความเร็วที่ลดลงอาจน้อยกว่ารถคันอื่น ๆ ซึ่งอาจเพิ่มโอกาสการเกิดอุบัติเหตุรถชนกันได้ ให้ระมัดระวังเป็นพิเศษในขณะที่ขับ ถ้าจำเป็น ให้หยุดรถในที่ปลอดภัย และรอให้เกียร์กลับสู่การทำงานปกติ หรือให้ซ่อมแซมถ้าจำเป็น

การขับขี่ด้วยเกียร์ธรรมดา (MT)

⚠ คำเตือน:

- ห้ามเปลี่ยนเกียร์ลงกะทันหันเมื่ออยู่บนถนนที่ลื่น อาจทำให้ไม่สามารถควบคุมรถยนต์ได้
- ห้ามเร่งเครื่องยนต์มากเกินไป เมื่อเปลี่ยนเป็นเกียร์ต่ำ อาจทำให้ไม่สามารถควบคุมรถยนต์หรือเครื่องยนต์เสียหายได้

⚠ ข้อควรระวัง:

- ห้ามพักเท้าไว้บนแป้นคลัตช์ขณะขับรถ อาจทำให้ระบบคลัตช์เสียหายได้
- เหยียบแป้นคลัตช์จนสุดก่อนเปลี่ยนเกียร์ เพื่อป้องกันไม่ให้ชุดเกียร์เสียหาย
- จอดรถยนต์ให้สนิทก่อนจะเปลี่ยนเกียร์ไปที่ตำแหน่ง "R" (ถอยหลัง)
- เมื่อรถยนต์หยุดเป็นระยะเวลาสั้น ๆ เช่น หยุดรอสัญญาณไฟ ให้เปลี่ยนเกียร์ไปที่ตำแหน่ง "N" (เกียร์ว่าง) แล้วปล่อยแป้นคลัตช์ขณะที่เหยียบเบรกอยู่
- ห้ามเปลี่ยนเกียร์ไปที่ตำแหน่ง "N" (เกียร์ว่าง) ในขณะที่ขับขี่ อาจทำให้เกิดอุบัติเหตุเพราะไม่มีความแรงหน่วงจากเครื่องยนต์

การเริ่มออกตัวรถยนต์

- หลังจากสตาร์ทเครื่อง ให้เหยียบแป้นคลัตช์จนถึงพื้น แล้วเลื่อนคันเกียร์ไปที่ตำแหน่ง "1" (เกียร์ 1) หรือ "R" (ถอยหลัง)
- ค่อย ๆ เหยียบคันเร่ง ปล่อยแป้นคลัตช์และแป้นเบรกในเวลาเดียวกัน

การเปลี่ยนเกียร์

เพื่อเปลี่ยนเกียร์ หรือเมื่อเปลี่ยนเกียร์สูงขึ้นหรือต่ำลง ให้เหยียบแป้นคลัตช์จนสุด เลื่อนคันเกียร์ไปยังตำแหน่งที่เหมาะสมแล้วค่อย ๆ ปล่อยแป้นคลัตช์

เพื่อให้เปลี่ยนเกียร์ได้อย่างราบรื่น ให้เหยียบคลัตช์จนสุดก่อนจะเลื่อนคันเกียร์ ถ้าไม่เหยียบคลัตช์จนสุดก่อนจะเปลี่ยนเกียร์ อาจได้ยินเสียงเกียร์ได้ ชุดเกียร์อาจเสียหายได้

เริ่มออกตัวรถยนต์ที่ตำแหน่ง "1" (เกียร์ 1) แล้วเปลี่ยนเกียร์ไปที่ "2" (เกียร์ 2), "3" (เกียร์ 3), "4" (เกียร์ 4), "5" (เกียร์ 5) และ "6" (เกียร์ 6) (ถ้ามีติดตั้ง) ตามลำดับตามความเร็วรถยนต์

ถ้าเปลี่ยนเป็นเกียร์ "R" (ถอยหลัง) หรือ "1" (เกียร์ 1) ได้ยาก ให้เลื่อนเกียร์ไปที่ตำแหน่ง "N" (เกียร์ว่าง) แล้วปล่อยแป้นคลัตช์ครั้งหนึ่ง เหยียบคลัตช์จนสุดอีกครั้งหนึ่ง แล้วเปลี่ยนเป็นเกียร์ "R" หรือ "1"

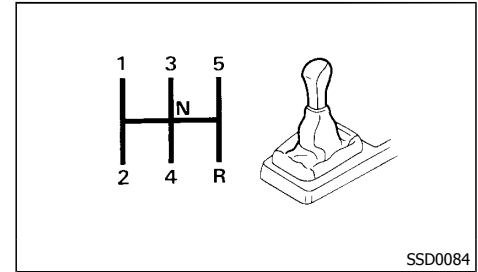

SSD0084

รุ่นเกียร์ธรรมดา (MT) 5-สปีด:

ท่านจะไม่สามารถเปลี่ยนจากตำแหน่ง "5" (เกียร์ 5) ไปยังตำแหน่ง R (ถอยหลัง) ได้โดยตรง ให้เปลี่ยนไปที่ตำแหน่ง N (เกียร์ว่าง) ก่อน แล้วจึงเปลี่ยนไปยังตำแหน่ง R (ถอยหลัง)

ความเร็วสูงสุดที่แนะนำสำหรับแต่ละเกียร์

เปลี่ยนเกียร์ต่ำลงถ้าเครื่องยนต์ทำงานไม่ราบรื่น หรือ ถ้าต้องการเร่งความเร็ว

ห้ามใช้ความเร็วแต่ละเกียร์เกินที่แนะนำ (แสดงอยู่ด้านล่าง) สำหรับการขับบนพื้นราบ ให้ใช้เกียร์สูงสุดที่แนะนำสำหรับความเร็วนั้น ให้ตรวจสอบการจำกัดความเร็วเสมอ และขับขี่ตามสภาพถนน เพื่อให้ขับขี่ได้อย่างปลอดภัย ห้ามเร่งเครื่องยนต์มากเกินไปเมื่อเปลี่ยนเกียร์ลง เพราะอาจทำให้เครื่องยนต์เสียหาย หรือไม่สามารถบังคับรถได้

ระบบควบคุมเสถียรภาพการทรงตัว อัตโนมัติ (VDC) (ถ้ามีติดตั้ง)

เครื่องยนต์รุ่น HR16DE:

	กม./ชม. (ไมล์/ชม.)
เกียร์ 1	45 (28)
เกียร์ 2	83 (51)
เกียร์ 3	121 (75)
เกียร์ 4	164 (102)
เกียร์ 5	— (—)



คำเตือน:

- ระบบควบคุมเสถียรภาพการทรงตัวอัตโนมัติ (VDC) ถูกออกแบบมาเพื่อช่วยผู้ขับขี่รักษาการทรงตัวของรถยนต์ แต่ไม่ได้ช่วยป้องกันอุบัติเหตุที่เกิดจากการหักเลี้ยวพวงมาลัยกะทันหันเมื่อขับขี่ที่ความเร็วสูง หรือการใช้เทคนิคการขับขี่ที่อันตรายและไม่ระมัดระวัง ลดความเร็วรถยนต์ และระมัดระวังเป็นพิเศษเมื่อเลี้ยวโค้งบนพื้นถนนลื่น และควรขับช้าอย่างระมัดระวังเสมอ
- ห้ามดัดแปลงระบบรองรับน้ำหนักของรถยนต์ การใช้ชิ้นส่วนระบบรองรับน้ำหนัก เช่น โช้คอัพ, สดรัท, สปริง, เหล็กกันโคลง, บูช และล้อที่นิสสันไม่ได้แนะนำให้ใช้กับรถยนต์ หรือชิ้นส่วนเหล่านั้นเสื่อมสภาพอย่างมาก และอาจทำให้ระบบ VDC ทำงานไม่ถูกต้อง ซึ่งส่งผลเสียต่อความปลอดภัยรถยนต์ และไฟเตือน VDC อาจสว่างขึ้น
- ถ้าใช้ชิ้นส่วนเบรก เช่น ผ้าเบรก, จานเบรก และคาลิเปอร์ที่นิสสันไม่ได้แนะนำให้ใช้กับรถยนต์ของท่าน หรือชิ้นส่วนเหล่านั้นเสื่อมสภาพอย่างมาก ระบบ VDC อาจทำงานไม่ถูกต้องและไฟเตือน VDC อาจสว่างขึ้น
- ถ้าใช้ชิ้นส่วนที่เกี่ยวข้องกับระบบควบคุมเครื่องยนต์ที่นิสสันไม่ได้แนะนำให้ใช้กับรถยนต์ของท่าน ไฟเตือน VDC อาจสว่างขึ้น
- เมื่อขับขี่บนพื้นผิวลาดเอียงมาก เช่น มุมที่มีความโค้งเอียงสูง ระบบ VDC อาจทำงานไม่ถูกต้อง และไฟเตือน VDC อาจสว่างขึ้น

ห้ามขับขี่บนสภาพถนนเช่นนี้

- เมื่อขับขี่บนพื้นผิวที่ไม่มั่นคง เช่น แทนหมุนได้, ทำเรือข้ามฟาก, ลิฟท์ยกรถ หรือสะพานยกรถไฟเตือน VDC อาจสว่างขึ้น ซึ่งไม่ใช่การทำงานผิดปกติ สดรัทเครื่องยนต์อีกครั้งหลังจากขับขี่บนพื้นผิวที่มั่นคง
- ถ้าใช้ล้อหรือยางรถที่นิสสันไม่ได้แนะนำให้ใช้กับรถยนต์ของท่าน ระบบ VDC อาจทำงานไม่ถูกต้อง และไฟเตือน VDC อาจสว่างขึ้น
- ระบบ VDC ไม่สามารถใช้แทนยางสำหรับฤดูหนาวได้

ระบบควบคุมเสถียรภาพการทรงตัวอัตโนมัติ (VDC) ใช้เซ็นเซอร์หลายตัวในการตรวจสอบคำสั่งในการขับขี่จากคนขับและการเคลื่อนที่ของรถยนต์ ภายใต้สภาพการขับขี่ที่คงที่ ระบบ VDC จะทำหน้าที่ตามฟังก์ชันดังต่อไปนี้



- ความคุมแรงดันเบรกเพื่อลดการสั่นไถลของล้อขับเคลื่อนด้านหนึ่ง พลังงานการขับเคลื่อนจึงส่งไปยังล้อขับเคลื่อนอีกด้านที่ไม่มีภาระสั่นไถลจนเพลาเดียวกัน
- ความคุมแรงดันเบรกและกำลังของเครื่องยนต์ เพื่อลดการสั่นไถลของล้อขับเคลื่อนตามความเร็วรถยนต์ (ฟังก์ชันควบคุมการเกาะถนน)
- ความคุมแรงดันเบรกของแต่ละล้อและกำลังของเครื่องยนต์ เพื่อช่วยคนขับรักษาการควบคุมรถยนต์ในสภาวะดังต่อไปนี้:
 - ดีดโค้ง (รถยนต์มักจะไม่วิ่งเคลื่อนตามการหมุนของพวงมาลัย แม้ว่าจะเพิ่มการหมุนเลี้ยวในวงพวงมาลัยแล้ว)
 - ท้ายปัด (รถยนต์มักจะหมุนเนื่องจากสภาพถนนหรือสภาวะการขับขี่บางอย่าง)

ระบบ VDC สามารถช่วยผู้ขับขี่รักษาการควบคุมรถยนต์ แต่ไม่สามารถป้องกันการสูญเสียการควบคุมได้ในทุก ๆ สถานการณ์

เมื่อระบบ VDC ทำงาน ไฟเตือน VDC  บน

แผงหน้าปัด จะกะพริบ โปรดสังเกตุสิ่งต่อไปนี้:

- ถนนอาจลื่น หรือระบบได้รับคำสั่งช่วยเหลือในการบังคับเลี้ยว
 - ท่านอาจรู้สึกถึงการสั่นของแป้นเบรก และได้ยินเสียงหรือการสั่นจากใต้ฝากระโปรงหน้า ซึ่งเป็นเรื่องปกติ และแสดงว่าระบบ VDC กำลังทำงานได้อย่างปกติ
 - ปรับความเร็วและขับขี่ให้เหมาะสมกับสภาพถนน
- ถ้าระบบทำงานผิดปกติ ไฟเตือน VDC  บนแผงหน้าปัดจะสว่างขึ้น ระบบ VDC จะหยุดทำงานอัตโนมัติ

ใช้สวิตช์ VDC OFF เพื่อยกเลิกการใช้งานระบบ VDC ไฟแสดง VDC OFF  สว่างขึ้นเพื่อแสดงว่าได้ปิดระบบ VDC แล้ว เมื่อใช้งานสวิตช์ VDC OFF เพื่อปิดการทำงานของระบบ ระบบ VDC จะยังคงทำงานอยู่เพื่อป้องกันการลื่นไถลของล้อด้านหนึ่ง เมื่อพลังการขับเคลื่อนได้ถ่ายไปยังล้ออีกด้านที่ไม่มีกำลังขับเคลื่อน ถ้าสิ่งนี้เกิดขึ้น ไฟเตือน VDC  จะกะพริบ ฟังก์ชัน VDC อื่น ๆ ทั้งหมดจะหยุดทำงาน และไฟเตือน VDC  จะไม่กะพริบ ระบบ VDC จะรีเซ็ตอัตโนมัติเพื่อเปิดการทำงาน เมื่อให้สวิตช์ถูกยกอยู่ที่ตำแหน่ง "OFF" และบิดกลับไปยังตำแหน่ง "ON"

โปรดดูที่ "ไฟเตือนระบบควบคุมเสถียรภาพการทรงตัวอัตโนมัติ (VDC) (ถ้ามีติดตั้ง)" (หน้า 2-12) และ "ไฟแสดง OFF ระบบควบคุมเสถียรภาพการทรงตัวอัตโนมัติ (VDC) (ถ้ามีติดตั้ง)" (หน้า 2-14)

คอมพิวเตอร์จะมีฟังก์ชันวินิจฉัยขอบปรองอยู่ในตัว ซึ่งจะ

ทดสอบระบบทุกครั้งที่สตาร์ทเครื่องยนต์และขับรถไปข้างหน้า หรือถอยหลังด้วยความเร็วต่ำ เมื่อระบบทำการทดสอบตัวเอง ท่านจะได้ยินเสียง "ก๊ก" และ/หรือรู้สึกถึงอาการสั่นที่แป้นเบรก ซึ่งไม่ใช่การทำงานผิดปกติ

สวิตช์ OFF ระบบควบคุมเสถียรภาพการทรงตัวอัตโนมัติ (VDC)

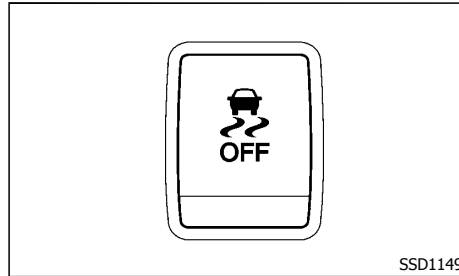

ในสภาพการขับขี่ส่วนใหญ่ควรขับขี่รถยนต์ ในขณะที่เปิดใช้งานระบบควบคุมเสถียรภาพการทรงตัวอัตโนมัติ (VDC)

เมื่อรถยนต์ติดหล่มโคลน ระบบ VDC จะลดแรงส่งกำลังเครื่องยนต์เพื่อลดแรงการหมุนของล้อ ความเร็วรถยนต์จะลดลง ถึงแม้จะเร่งเครื่องยนต์จนสุด ถ้าจำเป็นต้องเร่งเครื่องยนต์จนถึงขีดสุดเพื่อออกจากหล่ม ให้ปิดการทำงานของระบบ VDC

ปิดระบบ VDC โดยการกดสวิตช์ VDC OFF ไฟแสดง  จะสว่างขึ้น

กดสวิตช์ VDC OFF อีกครั้ง หรือสตาร์ทเครื่องยนต์ใหม่อีกครั้งหนึ่งเพื่อเปิดระบบ

ระบบควบคุมความเร็วรถยนต์อัตโนมัติ (ถ้ามีติดตั้ง)

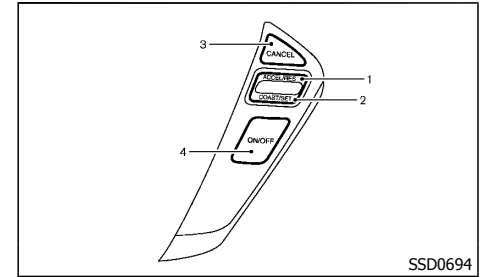

1. สวิตช์ ACCELERATE/RESUME
2. สวิตช์ COAST/SET
3. สวิตช์ CANCEL
4. สวิตช์หลักควบคุมความเร็วรถยนต์อัตโนมัติ



คำเตือน:

- สังเกตป้ายจำกัดความเร็วเสมอและห้ามตั้งความเร็วเกินกว่านั้น
- ห้ามใช้ระบบควบคุมความเร็วรถยนต์อัตโนมัติในสภาพการขับขี่ดังต่อไปนี้ มิฉะนั้น จะทำให้สูญเสียการควบคุมรถยนต์ และเกิดอุบัติเหตุขึ้นได้
 - เมื่อไม่สามารถรักษาความเร็วรถยนต์ให้คงที่ได้
 - เมื่อขับขี่ในสภาพจราจรแออัด
 - เมื่อขับขี่ในสภาพจราจรที่ใช้ความเร็วไม่คงที่
 - เมื่อขับขี่ในพื้นที่ที่มีลมแรง
 - เมื่อขับขี่ขึ้นบนถนนคดเคี้ยวหรือเนินเขา
 - เมื่อขับขี่บนถนนลื่น (ฝน, น้ำแข็ง, ฯลฯ)

ข้อควรระวังในการควบคุมความเร็วรถยนต์อัตโนมัติ

- ถ้าระบบควบคุมความเร็วรถยนต์อัตโนมัติทำงานผิดปกติ ระบบจะยกเลิกการทำงานโดยอัตโนมัติ ไฟแสดง CRUISE บนแผงมาตรวัดจะกะพริบเพื่อเตือนคนขับ
- ถ้าอุณหภูมิน้ำหล่อเย็นเครื่องยนต์สูงเกินไป ระบบควบคุมความเร็วรถยนต์อัตโนมัติจะยกเลิกการทำงานโดยอัตโนมัติ
- ถ้าไฟแสดง CRUISE กะพริบ ปิดสวิตซ์หลักควบคุมความเร็วรถยนต์อัตโนมัติ และนำรถไปตรวจสอบระบบที่ศูนย์บริการนิสสัน
- ไฟแสดง CRUISE อาจกะพริบ เมื่อเปิดสวิตซ์หลักควบคุมความเร็วรถยนต์อัตโนมัติ ในขณะที่กดสวิตซ์ ACCELERATE/RESUME, COAST/SET หรือ CANCEL เพื่อตั้งค่าระบบควบคุมความเร็วรถยนต์อัตโนมัติอย่างถูกต้อง ปฏิบัติขั้นตอนดังต่อไปนี้

การทำงานของระบบควบคุมความเร็วรถยนต์อัตโนมัติ

ระบบควบคุมความเร็วรถยนต์อัตโนมัติจะยอมให้ขับที่ความเร็วตั้งแต่ 40 กม./ชม. (25 ไมล์/ชม.) ขึ้นไปโดยไม่ต้องเหยียบคันเร่ง

ระบบควบคุมความเร็วรถยนต์อัตโนมัติจะถูกละทิ้งการทำงานโดยอัตโนมัติ ถ้าความเร็วรถยนต์ลดลงต่ำกว่าความเร็วที่ตั้งไว้มากกว่าประมาณ 13 กม./ชม. (8 ไมล์/ชม.)

เลื่อนคันเกียร์ไปที่ตำแหน่ง "N" (เกียร์ว่าง) (รุ่นเกียร์ CVT)

จะยกเลิกการทำงานของระบบควบคุมความเร็วรถยนต์อัตโนมัติ และ ไฟแสดง CRUISE จะดับลง

การเปิดระบบควบคุมความเร็วรถยนต์อัตโนมัติ

กดสวิตซ์หลักควบคุมความเร็วรถยนต์อัตโนมัติ ไฟแสดง CRUISE สว่างขึ้น

การตั้งความเร็วรถยนต์อัตโนมัติ

1. เร่งเครื่องไปยังความเร็วที่ต้องการ
2. กดสวิตซ์ COAST/SET และปล่อย
3. ปล่อยให้รถออกจากคันเร่ง

รถยนต์จะรักษาความเร็วที่ได้ตั้งไว้

การขับแซงรถคันอื่น:

เหยียบคันเร่งเพื่อเร่งความเร็ว หลังจากปล่อยคันเร่งรถยนต์ จะ ขับ เคลื่อน ตาม ความเร็ว ที่ ได้ ตั้ง ไว้ รถยนต์จะไม่รักษาความเร็วตามที่ตั้งไว้ เมื่อขับขึ้นหรือลงเขาขึ้น ในกรณีนี้ ให้ขับขึ้นโดยไม่ใช้ระบบควบคุมความเร็วรถยนต์อัตโนมัติ

ปรับตั้งใหม่เพื่อลดความเร็ว:

ปฏิบัติตามขั้นตอนใดขั้นตอนหนึ่ง ดังต่อไปนี้ เพื่อปรับความเร็วให้ช้าลงกว่าเดิม

- ตะแคงเบรกเบา ๆ เมื่อได้ความเร็วรถยนต์ที่ต้องการ ให้กดสวิตซ์ COAST/SET และปล่อย
- กดสวิตซ์ COAST/SET ค้างไว้ เมื่อได้ความเร็วรถยนต์ที่ต้องการ ปล่อยสวิตซ์ COAST/SET
- กดและปล่อยสวิตซ์ COAST/SET อย่างเร็ว จะลดความเร็วรถยนต์ประมาณ 1 กม./ชม. (0.6 ไมล์/ชม.)

การปรับตั้งใหม่เพื่อเพิ่มความเร็ว:

ปฏิบัติตามขั้นตอนใดขั้นตอนหนึ่ง ดังต่อไปนี้ เพื่อปรับความเร็วให้เร็วขึ้นกว่าเดิม

- เหยียบคันเร่ง เมื่อได้ความเร็วรถยนต์ที่ต้องการ ให้กดสวิตซ์ COAST/SET และปล่อย
- กดสวิตซ์ ACCELERATE/RESUME ค้างไว้ เมื่อได้ความเร็วรถยนต์ที่ต้องการ ปล่อยสวิตซ์ ACCELERATE/RESUME
- กดและปล่อยสวิตซ์ ACCELERATE/RESUME อย่างเร็ว จะเพิ่มความเร็วรถยนต์ประมาณ 1 กม./ชม. (0.6 ไมล์/ชม.)

กลับไปยังความเร็วก่อนการตั้งค่า:

กดและปล่อยสวิตซ์ ACCELERATE/RESUME

รถยนต์จะกลับไปใช้ความเร็วอัตโนมัติเดิมที่ได้ตั้งไว้ เมื่อขับขึ้นหรือลงเขาที่ความเร็วสูงกว่า 40 กม./ชม. (25 ไมล์/ชม.)

การยกเลิกความเร็วอัตโนมัติ

ปฏิบัติตามขั้นตอนใดขั้นตอนหนึ่ง ดังต่อไปนี้ เพื่อยกเลิกความเร็วอัตโนมัติที่ตั้งไว้

- กดสวิตซ์ CANCEL
- ตะแคงเบรกเบา ๆ
- กดสวิตซ์หลักควบคุมความเร็วรถยนต์อัตโนมัติ ไฟแสดง CRUISE จะดับลง

การจอดรถ



คำเตือน:

- หลีกเลี่ยงการหยุดหรือจอดรถบนวัตถุไวไฟ เช่น หญ้าแห้ง, เศษกระดาษ หรือเศษผ้า เนื่องจากอาจติดไฟหรือทำให้ไฟไหม้ได้
- ขั้นตอนการจอดรถอย่างปลอดภัยต้องเข้าเบรกมือ และให้เกียร์อยู่ที่ตำแหน่ง "P" (จอด) (รุ่นเกียร์ CVT) หรือคันเกียร์อยู่ที่ตำแหน่งที่เหมาะสม (รุ่นเกียร์ธรรมดา) ไม่เช่นนั้น รถอาจจะเคลื่อนที่โดยคาดไม่ถึงทำให้เกิดอุบัติเหตุ
- เมื่อจอดรถ ให้แน่ใจว่าคันเกียร์อยู่ที่ตำแหน่ง "P" (จอด) คันเกียร์ไม่สามารถเลื่อนออกจากตำแหน่ง "P" (จอด) ได้ หากไม่ได้เหยียบแป้นเบรกเท้า (ระบบควบคุมการเปลี่ยนเกียร์แบบต่อเนื่อง)
- ห้ามปล่อยรถทิ้งไว้เพียงลำพังในขณะที่เครื่องยนต์กำลังทำงาน
- ห้ามปล่อยให้เด็กที่ต้องได้รับการดูแลจากผู้อื่นไว้ในรถเพียงลำพัง เนื่องจากอาจไปกดสวิตช์หรือปุ่มควบคุมโดยรู้เท่าไม่ถึงการณ์ เด็กที่อยู่เพียงลำพัง อาจทำให้เกิดอุบัติเหตุร้ายแรงได้
- เพื่อช่วยหลีกเลี่ยงความเสี่ยงในการบาดเจ็บหรือถึงแก่ชีวิตเนื่องจากรถยนต์และ/หรือระบบทำงานโดยไม่ตั้งใจ ห้ามปล่อยให้เด็กและผู้ใหญ่ที่ต้องได้รับการดูแลจากผู้อื่น หรือสัตว์เลี้ยงไว้ในรถเพียงลำพัง นอกจากนี้ อุณหภูมิภายในรถที่ปิดประตูไว้หมดในวันอากาศอบอุ่นจะสูงขึ้นอย่างรวดเร็วจนสามารถก่อให้เกิดความเสี่ยงอย่างมากในการบาดเจ็บหรือถึงแก่ชีวิตแก่คนและสัตว์เลี้ยง

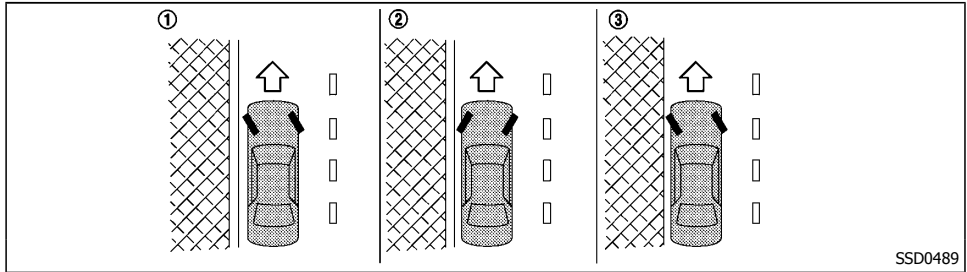

SSD0489

1. เข้าเบรกมือจนสุด
2. รุ่นใช้ระบบควบคุมการเปลี่ยนเกียร์แบบต่อเนื่อง (CVT): เลื่อนคันเกียร์ไปยังตำแหน่ง "P" (จอด)
รุ่นเกียร์ธรรมดา (MT): เลื่อนคันเกียร์ไปที่ตำแหน่ง "R" (ถอยหลัง) เมื่อจอดรถบนทางลาดชัน ให้เลื่อนคันเกียร์ไปที่ตำแหน่ง "1" (เกียร์ 1)
3. เมื่อจอดรถบนทางลาดชัน ควรจอดหันล้อดังแสดงในภาพประกอบ

หันลงทางลาดโดยมีขอบทางเท้า ①

หันล้อ ไปยังขอบทางเท้าและค่อย ๆ เลื่อนรถไปข้างหน้าจนล้อชิดกับขอบทาง แล้วเข้าเบรกมือ

หันขึ้นทางลาดโดยมีขอบทางเท้า ②

หันล้อออกจากขอบทางเท้าและค่อย ๆ เลื่อนรถกลับจนล้อชิดกับขอบทางเท้า แล้วเข้าเบรกมือ

หันขึ้นหรือลงทางลาด โดยไม่มีขอบทางเท้า ③

หันล้อไปทางขอบถนนเพื่อให้รถเลื่อนออกจากกลางถนน ในกรณีที่รถเกิดไหล แล้วเข้าเบรกมือ

4. รุ่นที่มีระบบกุญแจอัจฉริยะ:

ให้สวิตช์กุญแจอยู่ที่ตำแหน่ง "OFF"

รุ่นที่ไม่มีระบบกุญแจอัจฉริยะ:

ให้สวิตช์กุญแจอยู่ที่ตำแหน่ง "LOCK" แล้วดึงกุญแจออก

ระบบโซนาร์ (เซ็นเซอร์จอดรถ) (ถ้ามีติดตั้ง)

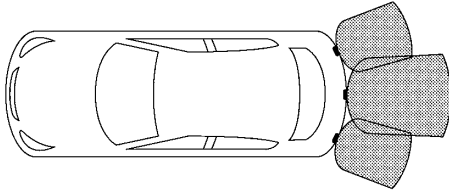

JVS0141X

คำเตือน:

- ระบบโซนาร์ (เซ็นเซอร์จอดรถ) เป็นระบบที่เพิ่มความสะดวกในการจอดรถ แต่ไม่สามารถใช้แทนการจอดรถด้วยวิธีที่ถูกต้อง ให้มองและตรวจสอบบริเวณโดยรอบว่าปลอดภัย ก่อนทำการจอดรถเสมอ และให้เคลื่อนที่อย่างช้า ๆ เสมอ
- อ่านและทำความเข้าใจข้อจำกัดการใช้งานระบบโซนาร์ (เซ็นเซอร์จอดรถ) ตามที่ระบุไว้ในหมวดนี้ สภาพอากาศที่เลวร้ายอาจส่งผลกระทบต่อฟังก์ชันของระบบโซนาร์ (เซ็นเซอร์จอดรถ) รวมถึงลดประสิทธิภาพหรือการทำงานผิดปกติ
- ระบบนี้ไม่ได้ถูกออกแบบมาเพื่อป้องกันการชนหรือสัมผัสกับวัตถุเล็ก ๆ หรือวัตถุที่สามารถเคลื่อนที่ได้
- ระบบนี้ออกแบบมาเพื่อช่วยคนขับตรวจจับวัตถุชิ้นใหญ่ ๆ เพื่อช่วยหลีกเลี่ยงความเสียหายที่จะเกิดกับรถยนต์ ระบบจะไม่ตรวจจับวัตถุเล็ก ๆ ที่อยู่ใต้กันชน และอาจไม่ตรวจจับวัตถุที่อยู่ใกล้กับ

กันชนหรือบนพื้นถนน

- ถ้าบริเวณแฉกกันชนได้รับความเสียหายหรือฉีกพื้นที่การรับสัญญาณของระบบโซนาร์อาจได้รับผลกระทบ ส่งผลให้การวัดระยะทางจากสิ่งกีดขวางถึงตัวรถผิดพลาด หรือส่งเสียงเตือนคนขับอย่างไม่ถูกต้อง

ข้อควรระวัง:

รักษาความเงียบภายในห้องโดยสารให้มากที่สุดเท่าที่จะทำได้ เพื่อให้ได้ยินเสียงเตือนอย่างชัดเจน

เมื่อสวิตช์กุญแจอยู่ที่ตำแหน่ง "ON" ระบบโซนาร์ (เซ็นเซอร์จอดรถ) จะทำงาน

ระบบโซนาร์ (เซ็นเซอร์จอดรถ) จะส่งเสียง เพื่อเตือนให้คนขับทราบว่าสิ่งกีดขวางอยู่ใกล้กันชน ระบบจะตรวจจับสิ่งกีดขวางด้านหลัง เมื่อเปลี่ยนคันเกียร์ไปที่ตำแหน่ง "R" (ถอยหลัง) ระบบอาจไม่ตรวจจับวัตถุที่ความเร็วมากกว่า 10 กม./ชม. (6 ไมล์/ชม.) และอาจไม่ตรวจจับบางมุมหรือวัตถุที่กำลังเคลื่อนที่

ระบบโซนาร์ (เซ็นเซอร์จอดรถ) ตรวจจับสิ่งกีดขวางได้

มากถึง 1 ม. (3.3 ฟุต) จากกันชน กับบริเวณที่ครอบคลุมที่มุมด้านนอกของกันชนจะแคบลง (โปรดดูที่ภาพสำหรับบริเวณที่ครอบคลุมโดยประมาณ) เมื่อเคลื่อนเข้าไปใกล้สิ่งกีดขวาง อัตราของเสียงเตือนจะเพิ่มขึ้น เมื่อสิ่งกีดขวางอยู่ห่างน้อยกว่า 30 ซม. (11.8 นิ้ว) เสียงเตือนจะดังอย่างต่อเนื่อง

อย่าให้น้ำแข็ง และสิ่งสกปรกสะสมติดค้างอยู่บนเซ็นเซอร์โซนาร์ (ติดตั้งอยู่บนแฉกกันชน) (อย่าทำความสะอาดเซ็นเซอร์ด้วยของมีคม) ถ้าเซ็นเซอร์ถูกบัง จะส่งผลกระทบต่อความแม่นยำของระบบโซนาร์ (เซ็นเซอร์จอดรถ)

ถ้าระบบโซนาร์ (เซ็นเซอร์จอดรถ) ทำงานผิดปกติ เสียงเตือนจะดังขึ้นเป็นเวลา 3 วินาที เมื่อเลื่อนคันเกียร์ไปที่ตำแหน่ง "R" (ถอยหลัง) ให้นำรถเข้ารับการตรวจสอบที่ศูนย์บริการนี้สัณ

การลากจูง

รถยนต์คันนี้ถูกออกแบบมาเพื่อบรรทุกผู้โดยสารและสัมภาระ นิสสันไม่แนะนำให้ใช้ลากรถพ่วง เพราะจะทำให้เครื่องยนต์ ระบบส่งกำลัง ระบบบังคับเลี้ยว เบรก และระบบอื่น ๆ ทำงานหนักขึ้น



ข้อควรระวัง:

รถยนต์ที่เสียหายจากการลากรถพ่วงไม่รวมอยู่ในการรับประกัน

พวงมาลัยพาวเวอร์ไฟฟ้า



คำเตือน:

- ถ้าเครื่องยนต์ไม่ทำงานหรือดับไปขณะขับเคลื่อน ระบบช่วยหมุนพวงมาลัยจะไม่ทำงาน พวงมาลัยจะหนักขึ้นมาก
- เมื่อไฟเตือนพวงมาลัยพาวเวอร์ไฟฟ้าสว่างขึ้นขณะที่เครื่องยนต์ทำงาน ระบบช่วยหมุนพวงมาลัยจะหยุดทำงาน จะยังสามารถควบคุมรถได้ แต่พวงมาลัยจะหนักขึ้น

พวงมาลัยพาวเวอร์ไฟฟ้าออกแบบมาเพื่อสร้างแรงช่วยหมุนขณะขับเคลื่อน ทำให้ไม่ต้องใช้แรงสำหรับบังคับพวงมาลัยมาก

เมื่อใช้งานพวงมาลัยช้า ๆ หรือ ต่อเนื่องกันขณะที่รถยนต์จอดอยู่ หรือขณะที่ขับเคลื่อนด้วยความเร็วต่ำ แรงช่วยหมุนพวงมาลัยจะลดลง เพื่อป้องกันไม่ให้พวงมาลัยพาวเวอร์ไฟฟ้าร้อนเกินไป และช่วยป้องกันไม่ให้อายุการใช้งานของพวงมาลัยพาวเวอร์ไฟฟ้าลดลง แรงช่วยหมุนจะกลับเป็นปกติ หลังเลิกการใช้งานพวงมาลัยในแบบที่กล่าวมาช้า ๆ เพราะอาจทำให้พวงมาลัยพาวเวอร์ไฟฟ้ามีความร้อนสูงเกินไปได้

อาจเกิดเสียงเสียดสีขึ้นได้ เมื่อใช้งานพวงมาลัยอย่างรวดเร็ว ซึ่งไม่ใช่การทำงานผิดปกติ

ถ้าไฟเตือนพวงมาลัยพาวเวอร์ไฟฟ้า **PS** สว่างขึ้นขณะที่เครื่องยนต์ทำงาน พวงมาลัยพาวเวอร์ไฟฟ้าอาจทำงานผิดปกติ และอาจต้องเข้ารับการตรวจสอบ นำรถเข้ารับการตรวจสอบพวงมาลัยพาวเวอร์ไฟฟ้าที่ศูนย์บริการนิสสันทันที (โปรดดูที่ “ไฟเตือนพวงมาลัยพาวเวอร์ไฟฟ้า” (หน้า 2-11))

เมื่อไฟเตือนพวงมาลัยพาวเวอร์ไฟฟ้าสว่างขึ้นขณะที่เครื่องยนต์ทำงาน ระบบช่วยหมุนพวงมาลัยจะหยุดทำงาน จะยังสามารถควบคุมรถยนต์ได้ แต่ต้องใช้แรงในการหมุนพวงมาลัยมากขึ้น โดยเฉพาะในโค้งที่หักมุมมากและที่ความเร็วต่ำ

ระบบเบรก

ระบบเบรkmีวงจรไฮดรอลิกสองวงจรแยกจากกัน ถ้าวางจรหนึ่งไม่ทำงาน รถจะยังมีความสามารถในการเบรกอีกสองล้อ

ข้อควรระวังในการเบรก

หม้อลมเบรกสูญญากาศ

หม้อลมเบรกจะช่วยเพิ่มแรงเบรกโดยใช้สูญญากาศของเครื่องยนต์ ถ้าเครื่องยนต์ดับ ท่านจะยังคงสามารถหยุดรถได้โดยการเหยียบแป้นเบรก แต่ต้องใช้แรงในการเหยียบแป้นเบรกมากขึ้นเพื่อหยุดรถ และระยะเบรกจะยาวขึ้น ถ้าเครื่องยนต์ไม่ทำงานหรือดับไปขณะขับรถ ระบบช่วยเบรกจะไม่ทำงาน ทำให้เบรกแข็งขึ้น



คำเตือน:

อย่าแล่นรถขณะที่เครื่องยนต์ดับ

สำหรับรุ่นที่มีระบบช่วยเบรก: เมื่อเหยียบแป้นเบรกซ้ำ ๆ จนสุด อาจเกิดเสียงคลิกและรู้สึกได้ถึงกลิ่นเบา ๆ สิ่งนี้เป็นปกติ และแสดงว่าระบบช่วยเบรกกำลังทำงานอยู่

การใช้งานเบรก

หลีกเลี่ยงการพักเท้าไว้บนแป้นเบรกขณะขับรถ เนื่องจากจะทำให้เบรกร้อนจัด ผ้าเบรก/แผ่นเบรกสึกหรอเร็วขึ้น และสิ้นเปลืองน้ำมันเชื้อเพลิงมากขึ้น

เพื่อช่วยลดการสึกหรอของเบรกและป้องกันไม่ให้เบรกร้อนจัด ควรลดความเร็วและเปลี่ยนไปใช้เกียร์ต่ำ ก่อนขับรถลงเนินหรือทางลาดยาว เบรกที่ร้อนจัดจะมีประสิทธิภาพในการเบรกลดลง ซึ่งอาจทำให้ไม่สามารถควบคุมรถได้ เมื่อขับรถบนถนนลื่น ให้ระมัดระวังเมื่อต้องเบรก เร่ง

ความเร็ว หรือเปลี่ยนเกียร์ต่ำ การเบรกหรือเร่งความเร็วกะทันหัน จะทำให้ล้อ ลื่น โถก และ เกิด อุบัติเหตุ ได้

เบรกเปียก

เมื่อล้างรถหรือขับผ่านแอ่งน้ำ เบรกจะเปียกชื้น ทำให้ระยะเบรกยาวขึ้น และอาจทำให้รถบิดไปด้านใดด้านหนึ่งขณะเบรก

สำหรับการทำให้เบรกแห้ง ให้ขับรถด้วยความเร็วที่ปลอดภัยและแตะแป้นเบรกเบา ๆ เพื่อให้เบรกร้อน ทำเช่นนั้นจนกระทั่งเบรกแห้งกลับสู่สภาพปกติ หลีกเลี่ยงการขับรถด้วยความเร็วสูงกว่าเบรกจะสามารถทำงานได้เป็นปกติ

การรั่วอินเบรกมือ

รั่วอินก้ามเบรกมือเมื่อประสิทธิภาพในการเบรกแยลง หรือเมื่อก้ามเบรกมือ และ/หรือดรัม/โรเตอร์ถูกเปลี่ยนใหม่ เพื่อประสิทธิภาพการทำงานที่ดีที่สุดของเบรก

ขั้นตอนการทำงานได้ถูกอธิบายเอาไว้ในคู่มือนี้ และสามารถดำเนินการโดยศูนย์บริการนิสสัน

การขับขึ้นเนิน

เมื่อเริ่มออกรถบนทางลาดชัน บางครั้งการใช้งานคลัตช์และเบรกจะทำไต่ยากขึ้น (สำหรับรุ่นเกียร์ธรรมดา) ให้เข้าเบรกมือไว้เพื่อให้รถยนต์หยุดอยู่กับที่ อย่าเหยียดคลัตช์ เมื่อพร้อมที่จะเริ่มออกรถ ให้ค่อย ๆ ปล่อยเบรกมือ ขณะที่ยึดคันเร่ง และปล่อยแป้นคลัตช์

การขับลงเนิน

แรงหน่วงของเครื่องยนต์สามารถใช้ควบคุมรถยนต์ได้ดี ขณะขับลงทางลาด สำหรับรุ่นเกียร์ธรรมดา (MT) คันเกียร์ควรอยู่ที่ตำแหน่งเกียร์ความเร็วก่อนจะเริ่มขับลง สำหรับรุ่นระบบควบคุมการเปลี่ยนเกียร์แบบต่อเนื่อง (CVT) เกียร์ควรอยู่ที่โหมดการเปลี่ยนเกียร์แบบเกียร์ธรรมดา หรือตำแหน่ง "L"

ระบบช่วยเบรก (ถ้ามีติดตั้ง)

เมื่อแรงที่เหยียบเบรกเกินค่าหนึ่ง ระบบช่วยเบรกจะทำงานสร้างแรงเบรกที่แรงขึ้นกว่าหม้อลมเบรกธรรมดา แม้จะใช้แรงเหยียบไม่มาก



คำเตือน:

ระบบช่วยเบรคนี้มีไว้เพื่อช่วยการเบรกเท่านั้น ไม่ใช่อุปกรณ์เตือนหรือหลีกเลี่ยงการชน เป็นหน้าที่ของผู้ขับขี่ที่ต้องระมัดระวัง ขับขี่ให้ปลอดภัย และควบคุมรถได้ในทุกเวลา

ระบบเบรกแบบป้องกันล้อล็อก (ABS)

(ถ้ามีติดตั้ง)



คำเตือน:

- ระบบเบรกแบบป้องกันล้อล็อก (ABS) เป็นอุปกรณ์ที่ทันสมัย แต่จะไม่ช่วยป้องกันอุบัติเหตุ เนื่องจากการขับขี่ที่ประมาทหรือเป็นอันตราย ระบบจะช่วยให้สามารถบังคับควบคุมรถขณะเบรกบนถนนลื่น ให้พึงระลึกไว้ว่าระยะหยุดบนพื้นที่ลื่นจะยาวกว่าบนพื้นผิวปกติ แม้จะเป็นเบรก

ความปลอดภัยของรถยนต์

เมื่อออกจากรถ:

- โปรดนำกุญแจรถติดตัวเสมอ - แม้ว่าจะจอดรถในโรงรถของท่านเองก็ตาม
- ปิดกระจกหน้าต่างทุกบานให้สนิทและล็อกประตูทุกบาน
- จอดรถในบริเวณที่มองเห็นได้เสมอ จอดรถในบริเวณที่มีแสงสว่างเพียงพอในเวลากลางคืน
- เปิดระบบกันขโมย ถ้ามีติดตั้งไว้ - แม้ว่าจะจอดรถเป็นเวลาสั้น ๆ ก็ตาม
- ห้ามปล่อยให้เด็กหรือสัตว์เลี้ยงอยู่ในรถเพียงลำพัง
- ห้ามทิ้งสิ่งของมีค่าไว้ในรถ ให้นำสิ่งของมีค่าติดตัวไว้เสมอ
- ห้ามเก็บเอกสารจำพวกทะเบียนรถไว้ในรถ
- ห้ามทิ้งสิ่งของไว้ในบรังกหลังคา ให้นำลงมาจากบรังกเพื่อเก็บและล็อกไว้ในที่ปลอดภัย เช่น ในกระโปรงท้าย
- ห้ามเก็บกุญแจสำรองไว้ในรถ

ฟังก์ชันทดสอบตัวเอง

ABS ประกอบไปด้วยเซ็นเซอร์อิเล็กทรอนิกส์, บีเอ็มไฟฟ้า, โซลินอยด์ไฮดรอลิก และคอมพิวเตอร์ คอมพิวเตอร์จะมีฟังก์ชันวิเคราะห์ข้อมูลพร้อมอยู่ในตัว ซึ่งจะทดสอบระบบทุกครั้งที่สตาร์ทเครื่องยนต์และขับรถไปข้างหน้า หรือถอยหลังด้วยความเร็วต่ำ เมื่อระบบทำการทดสอบตัวเอง ท่านจะได้ยินเสียง "ก๊ก" และ/หรือรู้สึกถึงอาการสั่นที่แป้นเบรก ซึ่งไม่ใช่การทำงานผิดปกติ ถ้าคอมพิวเตอร์ตรวจพบว่ามีการทำงานผิดปกติ ABS จะหยุดทำงานและไฟเตือน ABS บนแผงหน้าปัดจะสว่างขึ้น ซึ่งระบบเบรกจะทำงานเป็นปกติ แต่ไม่มีการช่วยป้องกันล้อล็อก

ถ้าไฟเตือน ABS สว่างขึ้นขณะทำการทดสอบตัวเองหรือขณะขับ ให้นำรถไปยังศูนย์บริการนิสสันเพื่อตรวจสอบและทำการซ่อมแซม

การทำงานปกติ

ABS ทำงานที่ความเร็วมากกว่า 5 ถึง 10 กม./ชม. (3 ถึง 6 ไมล์/ชม.) ความเร็วจะแตกต่างกันไปตามสภาพถนน เมื่อ ABS รู้สึกว่าล้อใดล้อหนึ่งหรือมากกว่ากำลังจะล็อก อุปกรณ์ควบคุมการทำงานจะทำงานทันทีและปล่อยแรงดันไฮดรอลิก การทำเช่นนั้นจะคล้ายกับการเหย้าเบรก ท่านอาจรู้สึกถึงแรงสั่นสะเทือนที่แป้นเบรก และได้ยินเสียงจากใต้ฝากระโปรงหน้า หรือรู้สึกแรงสั่นสะเทือนจากอุปกรณ์ควบคุมการทำงาน ขณะที่อุปกรณ์กำลังทำงานอยู่ ซึ่งเป็นเรื่องปกติ และแสดงว่า ABS กำลังทำงานได้อย่างเหมาะสม อย่างไรก็ตาม แรงสั่นสะเทือนดังกล่าวอาจแสดงว่าสภาพถนนเป็นอันตราย และต้องใช้ความระมัดระวังเป็นพิเศษในขณะขับ

ABS ระยะหยุดอาจจะยาวขึ้นบนถนนที่ขรุขระ, มีกรวด หรือเมื่อใช้งานโซฟีนัล ให้รักษาระยะปลอดภัยจากรถคันหน้าเสมอ อย่างไรก็ตาม คนขับต้องเป็นผู้รับผิดชอบต่อความปลอดภัย

- ชนิดและสภาพของยางจะมีผลต่อการเบรกด้วย
- เมื่อเปลี่ยนยาง ให้ใส่ยางขนาดตามที่กำหนดทั้งสองล้อ
- เมื่อติดตั้งยางอะไหล่ให้แน่ใจว่าเป็นชนิดและขนาดตามที่กำหนดในแผ่นป้ายค่าแรงดันลมยาง (โปรดดูที่ "แผ่นป้ายค่าแรงดันลมยาง" (หน้า 9-8))
- สำหรับรายละเอียด โปรดดูที่ "ล้อและยาง" (หน้า 8-30)

ระบบเบรกแบบป้องกันล้อล็อก (ABS) ควบคุมเบรกเพื่อไม่ให้ล้อล็อก ขณะที่เบรกอย่างรุนแรงหรือเมื่อเบรกบนพื้นผิวลื่น ระบบจะตรวจจับความเร็วในการหมุนที่ล้อแต่ละล้อและปรับความดันน้ำมันเบรก เพื่อป้องกันไม่ให้ล้อล็อกและสิ้นเปลือง ซึ่งจะช่วยให้คนขับสามารถบังคับควบคุมรถ และช่วยลดอาการ เลี้ยว ปัด หรือ สิ้นเปลือง ให้ น้อย ที่ สุด

การใช้งานระบบ

เหยียบแป้นเบรกค้างไว้จนสุดด้วยแรงคงที่ ไม่ต้องย้ำเบรก ABS จะทำงานเพื่อป้องกันไม่ให้ล้อล็อก บังคับรถยนต์หลีกเลี่ยงสิ่งกีดขวาง



คำเตือน:

ห้ามย้ำเบรก เพราะจะทำให้ระยะหยุดยาวขึ้น

การขับขี่ในสภาพอากาศเย็น



คำเตือน:

- ไม่ว่าในสภาพใด ให้ขับขี่ด้วยความระมัดระวังแรงและลดความเร็วอย่างระมัดระวัง ถ้าแรงหรือลดความเร็วเร็วเกินไป ล้อที่ขับเคลื่อนจะยังไม่เกาะถนน
- เพื่อระยะหยุดให้มากขึ้นเมื่อขับขี่ขณะอากาศหนาว ควรเริ่มเบรกเร็วกว่าขณะขับขี่บนถนนที่แห้ง
- บนถนนที่ลื่น ให้อยู่ห่างจากรถคันหน้าให้มากขึ้น
- น้ำแข็งเปียก (0°C, 32°F และฝนที่แข็งตัว) หิมะที่เย็นมาก และน้ำแข็งจะทำให้ลื่น และขับรถได้ยากขึ้น รถยนต์จะเกาะถนนน้อยลงมากในสภาพดังกล่าว พยายามหลีกเลี่ยงการขับขึ้นน้ำแข็งเปียกจนกว่าพื้นถนนจะโรยเกลือ หรือทราย
- ระมัดระวังจุดที่ลื่น (จุดที่เป็นน้ำแข็งชัดเจน) จุดเหล่านี้จะเกิดขึ้นบนถนนเรียบที่ไม่โดนแสงแดด หากเห็นพื้นผิวน้ำแข็ง ให้เบรกก่อนจะขับไปถึง พยายามอย่าเบรกขณะอยู่บนพื้นผิวน้ำแข็ง และหลีกเลี่ยงการบังคับเลี้ยวอย่างกะทันหัน
- ห้ามใช้การควบคุมความเร็วอัตโนมัติบนถนนลื่น (ถ้ามีติดตั้ง)
- หิมะอาจอุดก้ำขีไอเสียให้อยู่ใต้ท้องรถของท่านได้ กำจัดหิมะไม่ให้ไปอุดท่อไอเสียและรอบ ๆ ตัวรถ

แบตเตอรี่

ถ้าไม่ได้ชาร์จไฟแบตเตอรี่ให้เต็มในสภาพอากาศหนาวจัด น้ำกรดแบตเตอรี่อาจแข็ง และทำให้แบตเตอรี่เสียหายได้ เพื่อให้สามารถใช้งานได้อย่างเต็มประสิทธิภาพ ควรตรวจสอบแบตเตอรี่อย่างสม่ำเสมอ สำหรับรายละเอียดโปรดดูที่ "แบตเตอรี่" (หน้า 8-18)

สารหล่อเย็นเครื่องยนต์

ถ้าต้องจอดรอไว้ข้างนอกโดยไม่มีสารป้องกันการแข็งตัว ให้ถ่ายระบบหล่อเย็น รวมถึงเสื่อสูบ เดิมใหม่ก่อนใช้งานรถยนต์ สำหรับข้อมูล โปรดดูที่ "การเปลี่ยนน้ำหล่อเย็นเครื่องยนต์" (หน้า 8-8)

เบรกมือ

เมื่อจอดรถในพื้นที่ที่อุณหภูมิกายนอกต่ำกว่า 0°C (32°F) ห้ามเข้าเบรกมือเพื่อป้องกันไม่ให้แข็ง เพื่อการจอดอย่างปลอดภัย:

- ให้คันเกียร์อยู่ที่ตำแหน่ง "P" (จอด) (รุ่นเกียร์ CVT)
- ให้คันเกียร์อยู่ที่ตำแหน่ง "1" (เกียร์ 1) หรือ "R" (ถอยหลัง) (รุ่นเกียร์ธรรมดา (MT))
- บล็อกล้อให้แน่นหนา

บันทึก

6 ในกรณีฉุกเฉิน

สวิตช์ไฟกะพริบฉุกเฉิน	6-2	การพ่วงสตาร์ท	6-5
ยางแบน	6-2	การเข็นสตาร์ท	6-7
การหยุดรถยนต์	6-2	ถ้ารถของท่านมีความร้อนสูงผิดปกติ	6-7
การเตรียมเครื่องมือและยางอะไหล่	6-2	การลากจูงรถยนต์	6-8
การบล็อกล้อ	6-3	ข้อควรระวังสำหรับการลากจูงรถ	6-8
การถอดยาง	6-3	คำแนะนำสำหรับการลากจูงจากนิสสัน	6-8
การติดตั้งยางอะไหล่	6-4		
การจัดเก็บยางที่ได้รับความเสียหายและเครื่องมือ	6-5		

สวิตช์ไฟกะพริบฉุกเฉิน

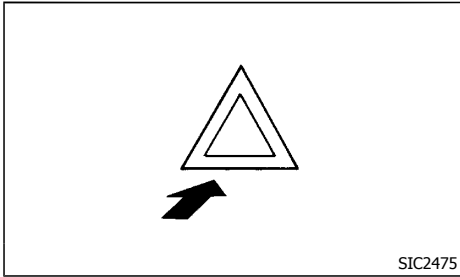

สวิตช์ไฟกะพริบฉุกเฉินสามารถทำงานได้ไม่ว่าสวิตช์กุญแจจะอยู่ในตำแหน่งใดก็ตาม ยกเว้นเมื่อแบตเตอรี่ไฟหมด

สวิตช์ไฟกะพริบฉุกเฉินใช้เพื่อเตือนคนขับในรถคันอื่น เมื่อท่านต้องหยุด หรือ จอดรถ ใน สถาน การณ์ ฉุกเฉิน เมื่อกดสวิตช์ไฟกะพริบฉุกเฉิน ไฟสัญญาณไฟเลี้ยวทุกดวงจะกะพริบ สำหรับการปิดไฟกะพริบฉุกเฉิน ให้กดสวิตช์ไฟกะพริบฉุกเฉินอีกครั้ง

ยางแบน

ถ้ายางแบน ให้ปฏิบัติตามคำแนะนำดังต่อไปนี้

การหยุดรถฉุกเฉิน



คำเตือน:

- ให้แน่ใจว่าเข้าเบรกมือจนสุดแล้ว
- ให้แน่ใจว่าเลื่อนคันเกียร์ไปที่ตำแหน่ง "R" (ถอยหลัง) (รุ่นเกียร์ธรรมดา (MT))
- ให้แน่ใจว่าเลื่อนคันเกียร์ไปที่ตำแหน่ง "P" (จอด) (รุ่นเกียร์ CVT)
- ห้ามเปลี่ยนยาง ถ้ารถจอดอยู่บนทางลาดเอียง มี น้ำแข็ง หรือ พื้น ที่ ลื่น ซึ่งอาจเกิดอันตรายได้
- ห้ามเปลี่ยนยาง ถ้าจอดรถอยู่ในบริเวณที่มีการจราจรแออัด ให้เรียกช่างผู้เชี่ยวชาญมาทำการช่วยเหลือ

1. เลื่อนรถออกจากเส้นทางจราจรอย่างปลอดภัย
2. เปิดไฟกะพริบฉุกเฉิน
3. จอดรถบนพื้นราบ
4. เข้าเบรกมือ
5. รุ่นใช้ระบบควบคุมการเปลี่ยนเกียร์แบบต่อเนื่อง (CVT): เลื่อนคันเกียร์ไปยังตำแหน่ง "P" (จอด)
รุ่นเกียร์ธรรมดา (MT): เลื่อนคันเกียร์ไปที่ตำแหน่ง "R" (ถอยหลัง)
6. ดับเครื่องยนต์
7. เปิดกระจังหน้า และ ติดตั้งแผ่นสะท้อนแสงสามเหลี่ยม (ถ้ามีติดตั้ง):
 - เพื่อเป็นสัญญาณเตือนรถคันอื่น
 - เพื่อให้สัญญาณแก่ช่างผู้เชี่ยวชาญที่เรียกมา

8. ให้ผู้โดยสารทั้งหมดออกนอกตัวรถ และยืนในที่ปลอดภัย ห่างจากตัวรถ และ เส้นทางจราจร

การเตรียมเครื่องมือและยางอะไหล่

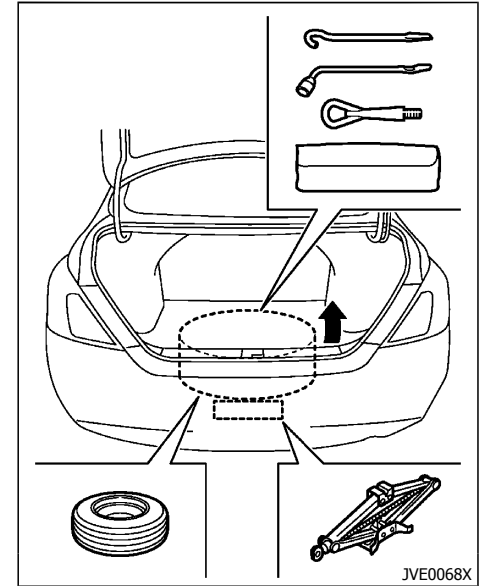

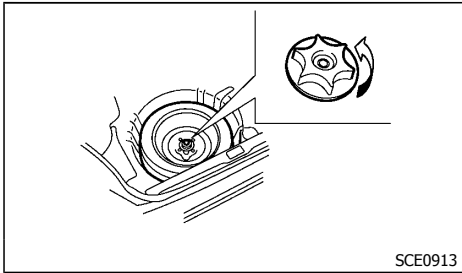

เปิดฝากระโปรงท้าย เปิดพรม และถอดฝาปิดพื้น
นำแม่แรง เครื่องมือที่จำเป็น และยางอะไหล่ออกจากที่
เก็บ

การบล็อกล้อ

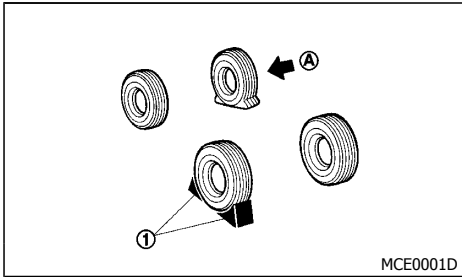

คำเตือน:

ให้แน่ใจว่าได้บล็อกล้อแน่นแล้ว เพื่อป้องกันไม่ให้อรถ
เคลื่อนซึ่งอาจทำให้ได้รับบาดเจ็บได้

วางบล็อกที่เหมาะสม ① ทั้งด้านหน้าและด้านหลังของล้อ

ที่อยู่ตรงข้ามกับยางเส้นที่แบนตามแนวทแยงมุม **A** เพื่อ
ป้องกันไม่ให้อรถเคลื่อนที่ เมื่อถูกยกขึ้นด้วยแม่แรง

การถอดยาง

ยกรถขึ้นด้วยแม่แรง

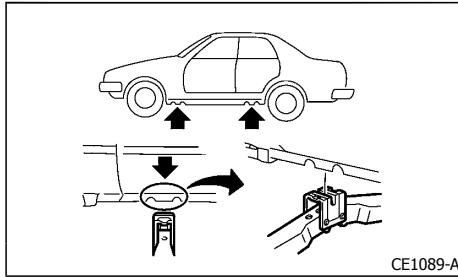

จุดขึ้นแม่แรง

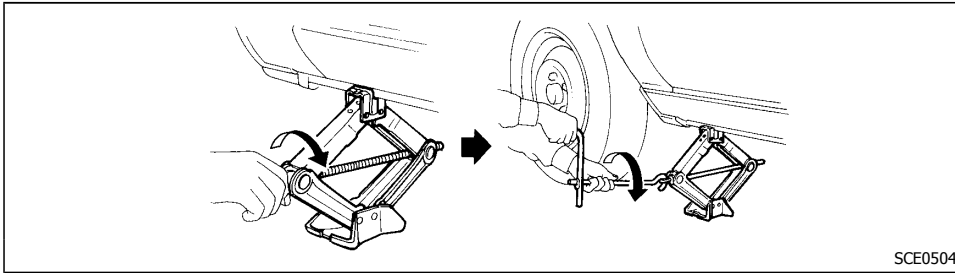

คำเตือน:

- ให้แน่ใจว่าได้อ่านและปฏิบัติตามคำแนะนำในหมวดนี้
- ห้ามมุดเข้าใต้ท้องรถขณะที่ยกรถขึ้นด้วยแม่แรงเพียงอย่างเดียว
- ห้ามใช้แม่แรงอื่นที่ไม่ได้ให้มากับรถ
- แม่แรงที่ให้มา กับรถ ได้รับการออกแบบ ให้สามารถยกรถของท่านขึ้นได้ เมื่อต้องการเปลี่ยนยางเท่านั้น ห้ามใช้แม่แรงสำหรับรถยนต์ของท่านกับรถยนต์คันอื่น
- ห้ามยกรถตรงจุดอื่นที่ไม่ใช่จุดขึ้นแม่แรงที่กำหนดไว้
- ห้ามยกรถสูงเกินความจำเป็น
- ห้ามวางบล็อกหนุนบนหรือใต้แม่แรง
- ห้ามสตาร์ทเครื่องยนต์หรือให้เครื่องยนต์ทำงานขณะที่รถอยู่บนแม่แรง รถอาจเคลื่อนที่และทำให้เกิดอุบัติเหตุได้
- ห้ามมีผู้โดยสารอยู่บนรถขณะที่ยางไม่ได้ยึดติดพื้น

• ให้แน่ใจว่าได้อ่านแผ่นป้ายคำเตือนที่ติดอยู่บนแม่แรงก่อนใช้งาน

1. วางแม่แรงไว้ใต้จุดขึ้นแม่แรงดังแสดงในภาพประกอบ เพื่อให้ด้านบนของแม่แรงสัมผัสกับรถที่จุดขึ้นแม่แรง ควรวางแม่แรงไว้บนพื้นแข็ง
2. จัดแนวหัวแม่แรงไว้ระหว่างร่องทั้งสองที่จุดขึ้นแม่แรงที่ส่วนหน้าหรือส่วนหลัง
3. จัดให้ช่องที่หัวแม่แรงอยู่ระหว่างร่องดังกล่าว
4. คลายน็อตล้อที่ละตัว โดยหมุนทวนเข็มนาฬิกาหนึ่งหรือสองรอบ โดยใช้ประแจขันน็อตล้อ ห้ามถอดน็อตล้อออกจนกว่ายางจะลอยพ้นจากพื้น
5. ค่อย ๆ ยกรถขึ้นจนกระทั่งได้ระยะห่างระหว่างยางกับพื้น
6. สำหรับการยกรถขึ้น ให้จับตามหมุนแม่แรงและกำหนดเอาไว้ด้วยมือทั้งสองข้างอย่างมั่นคง แล้วหมุนตามหมุนแม่แรง

การถอดยาง

1. ถอดน็อตล้อ
2. ถอดยางที่เสียหายออก



ข้อควรระวัง:

ยางจะมีน้ำหนักมาก ให้แน่ใจว่าเท้าของท่านพักอยู่พ้นจากยาง และใช้ถุงมือตามความจำเป็นเพื่อหลีกเลี่ยงการบาดเจ็บ

การติดตั้งยางอะไหล่

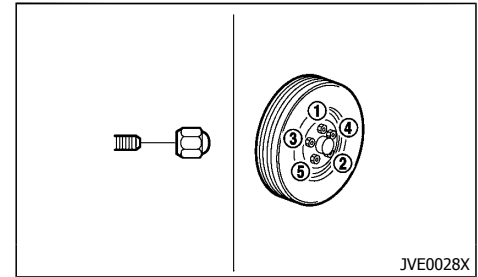

คำเตือน:

- ห้ามใช้น็อตล้อที่ไม่ได้ให้มากับรถของท่าน น็อตล้อที่ไม่ถูกต้อง หรือ ขันไม่แน่น อาจทำให้ล้อหลวมหรือหลุดออกมา ซึ่งทำให้เกิดอุบัติเหตุได้
 - ห้ามทาน้ำมันหรือจาระบีลงบนสลักเกลียวล้อหรือ น็อตล้อ เนื่องจากจะทำให้ น็อตล้อลื่นหลวม
1. ทำความสะอาดโคลนหรือสิ่งสกปรกออกจากผิวสัมผัสระหว่างล้อกับดุมล้อ

2. คอย ๆ ใส่ยางอะไหล่เข้าที่ แล้วขันน็อตล้อด้วยมือ ตรวจสอบว่าน็อตล้อทุกตัวสัมผัสกับพื้นผิวล้อในแนวนอน
3. ขันน็อตล้อสลับกันตามลำดับ และขันให้แน่นให้หน้าหนักสม่ำเสมอทั้งตามภาพประกอบ (① - ⑤) มากกว่า 2 ครั้ง โดยการไขประแจขันน็อตล้อจนกระทั่งแน่น
4. ลดระดับรถลงช้า ๆ จนยางสัมผัสกับพื้น
5. ขันน็อตล้อให้แน่นด้วยประแจขันน็อตล้อตามลำดับที่แสดงอยู่ในภาพ
6. ลดระดับรถลงจนสุด

ขันน็อตล้อด้วยประแจขันน็อตล้อตามแรงขันที่กำหนดทันที

**แรงขันน็อตล้อ:
108 N·m (11 kg·m, 80 ft·lb)**

น็อตล้อต้องได้รับการขันแน่นด้วยแรงขันที่กำหนดอยู่เสมอ ขอแนะนำให้ขันน็อตล้อให้แน่นด้วยแรงบิดที่กำหนดทุกครั้งที่ได้รับบริการเปลี่ยนถ่ายน้ำมันตามช่วงเวลา

คำเตือน:

ขันน็อตล้อให้แน่นอีกครั้ง เมื่อขับรถยนต์เป็นระยะทาง 1,000 กม. (600 ไมล์) (รวมถึงเมื่อยางแบน ฯลฯ)

การจัดเก็บยางที่ได้รับความเสี่ยงและเครื่องมือ

คำเตือน:

- ให้แน่ใจว่าได้เก็บยาง, แม่แรง และเครื่องมือเข้าที่ให้ถูกต้องหลังจากใช้งาน เนื่องจากของเหล่านี้ อาจพุ่งออกมาจนเกิดอันตรายในกรณีที่เกิดอุบัติเหตุหรือหยุดรถกะทันหัน
1. เก็บแม่แรง, เครื่องมือที่ใช้งาน และยางที่เสียหายในที่เก็บให้เรียบร้อย
 2. เปลี่ยนฝาปิดยางอะไหล่และพรมปูพื้นใหม่
 3. ปิดฝากระโปรงท้าย

การพ่วงสตาร์ท

คำเตือน:

- การพ่วงสตาร์ทที่ไม่ถูกต้องจะทำให้แบตเตอรี่ระเบิด การระเบิดของแบตเตอรี่อาจทำให้ได้รับบาดเจ็บร้ายแรงหรือถึงแก่ชีวิตได้ และยังสามารถทำให้รถเสียหายได้ ให้แน่ใจว่าได้ปฏิบัติตามคำแนะนำในหมวดนี้
- บริเวณโดยรอบแบตเตอรี่จะมีก๊าซไฮโดรเจนที่ไวไฟอยู่ตลอดเวลา ระวังไม่ให้เกิดประกายไฟ หรือ เปลวไฟบริเวณแบตเตอรี่
- ให้สวมแว่นตานิรภัย และถอดแหวน, กำไลข้อมือ และเครื่องประดับอื่น ๆ เมื่อทำงานใกล้กับแบตเตอรี่
- ห้ามชะโงกหน้าหรือเท้าชนบนแบตเตอรี่ขณะพ่วงสตาร์ท
- ระวังไม่ให้น้ำกรดแบตเตอรี่กระเด็นโดนตา, ผิวหนัง, เสื้อผ้า หรือสีรถ น้ำกรดแบตเตอรี่เป็นกรดซัลฟิวริกที่มีฤทธิ์กัดกร่อน ซึ่งทำให้เกิดการไหม้พองอย่างรุนแรงขึ้นได้ ถ้าโดนน้ำกรด ให้รีบล้าง บริเวณ ที่ โดน ด้วย น้ำ มาก ๆ ทันที
- เก็บแบตเตอรี่ให้ห่างมือเด็ก
- แบตเตอรี่ที่จะใช้พ่วงต้องมีแรงเคลื่อนไฟฟ้า 12 โวลต์ การใช้แบตเตอรี่ที่มีแรงเคลื่อนไฟฟ้าไม่ถูกต้อง จะทำให้รถของท่านเสียหายได้
- ห้ามพยายามพ่วงสตาร์ทแบตเตอรี่ที่หมดไฟแล้ว เนื่องจากอาจเกิดการระเบิดและทำให้ได้รับบาดเจ็บรุนแรง

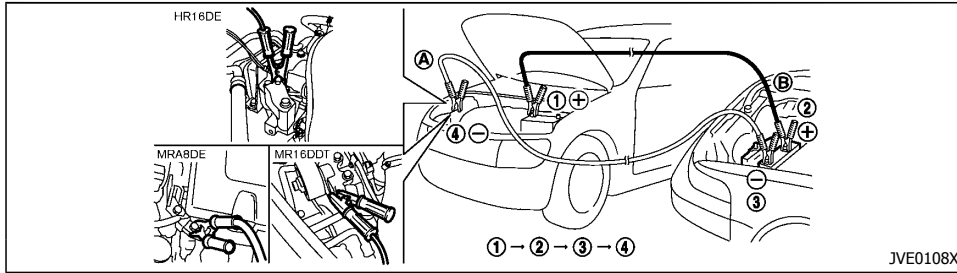

1. ถ้าแบตเตอรี่ที่ใช้พ่วงอยู่ในรถอีกคันหนึ่ง ② ให้จอดรถ ① และ ③ โดยให้แบตเตอรี่ของทั้งสองคันอยู่ใกล้กัน

⚠ ข้อควรระวัง:

ถ้าแบตเตอรี่ของรถ ① ที่ติดตั้งระบบกุญแจอัจฉริยะหมดไฟ จะไม่สามารถเลื่อนสวิตช์กุญแจจากตำแหน่ง "LOCK" ได้ นอกจากนี้ ถ้าพวงมาลัยอยู่ในตำแหน่งล็อกก็จะไม่สามารถหมุนพวงมาลัยได้อีก ต่อสายพ่วงเข้ากับแบตเตอรี่ที่ใช้พ่วงของรถ ③ ก่อนเปลี่ยนสวิตช์กุญแจและปลดล็อกพวงมาลัย

2. เข้าเบรกมือ
3. รุ่นใช้ระบบควบคุมการเปลี่ยนเกียร์แบบต่อเนื่อง (CVT): เลื่อนคันเกียร์ไปยังตำแหน่ง "P" (จอด)
รุ่นเกียร์ธรรมดา (MT): เลื่อนคันเกียร์ไปยังตำแหน่ง "N" (ว่าง)
4. ปิดการทำงานของระบบไฟฟ้าที่ไม่จำเป็นทั้งหมด (ไฟหน้า, ระบบทำความร้อน, ระบบปรับอากาศ, ฯลฯ)
5. ให้สวิตช์กุญแจอยู่ที่ตำแหน่ง "LOCK"

6. ถอดฝาจุดปิดบนแบตเตอรี่ออก ถ้ามี
7. หุ้มแบตเตอรี่ด้วยผ้าชุบน้ำที่บิดจนแห้งหมาด เพื่อลดอันตรายจากการระเบิด
8. ต่อสายพ่วงตามลำดับในภาพ (①, ②, ③, ④)

⚠ ข้อควรระวัง:

- ต่อขั้วบวก ⊕ เข้ากับขั้วบวก ⊕ และต่อขั้วลบ ⊖ เข้ากับกราวด์ตัวถังเสมอ ไม่ไขต่อเข้ากับขั้วลบของแบตเตอรี่ ⊖
 - ให้อุ่นใจว่า สายพ่วง ไม่สัมผัสสโตน ชิ้นส่วนที่เคลื่อนที่ในห้องเครื่องยนต์
 - ให้อุ่นใจว่า แคลมปริตสายพ่วงไม่สัมผัสสโตนโลหะอื่น ๆ
9. สตาร์ทเครื่องยนต์ของรถคันที่ใช้พ่วง ③ และปล่อยให้ทำงานสองถึงสามนาที
 10. เหยียบคันเร่งของรถคันที่ใช้พ่วง ③ ที่ประมาณ 2,000 รอบ/นาที
 11. สตาร์ทเครื่องยนต์ของรถคันที่ใช้แบตเตอรี่หมด ① ในแบบปกติ

⚠ ข้อควรระวัง:

ห้ามให้มอเตอร์สตาร์ททำงานเกินกว่า 10 วินาที ถ้าเครื่องยนต์ยังไม่ติด ให้เปลี่ยนสวิตช์กุญแจไปที่ตำแหน่ง "OFF" แล้วรออย่างน้อย 10 วินาที จากนั้นลองสตาร์ทใหม่อีกครั้งหนึ่ง

12. หลังจากสตาร์ทเครื่องยนต์ ค่อย ๆ ปลดสายพ่วงตามลำดับตรงกันข้ามกับที่แสดงในภาพประกอบ (④, ③, ②, ①)
13. ดึงผ้าที่ใช้หุ้มแบตเตอรี่ออกแล้วกำจัดทิ้งเนื่องจากอาจเป็นอันตราย
14. ใส่ฝาจุดปิดแบตเตอรี่เข้าที่เดิม ถ้ามีการถอดออก

การเซ็นสาร์ท

อย่าพยายามสาร์ทเครื่องยนต์โดยการเซ็นรถ



ข้อควรระวัง:

- รถยนต์รุ่นระบบควบคุมการเปลี่ยนเกียร์แบบต่อเนื่อง (CVT)/รุ่นเกียร์ธรรมดา (MT) ไม่สามารถสาร์ทได้โดยการเซ็น การพยายามสาร์ทโดยการเซ็นสาร์ทอาจทำให้เกียร์เสียหายได้
- รถรุ่นที่มีเครื่องฟอกไอเสียไม่ควรสาร์ทด้วยการเซ็นรถ การพยายามสาร์ทด้วยวิธีนี้จะทำให้เครื่องฟอกไอเสียเสียหายได้
- อย่าพยายามสาร์ทเครื่องยนต์ด้วยการลากจูงเมื่อเครื่องยนต์สาร์ทติด รถอาจกระชากไปข้างหน้าทำให้รถพุ่งไปชนกับรถที่ทำการลากจูง

ถ้ารถของท่านมีความร้อนสูงผิดปกติ



คำเตือน:

- ห้าม ขับรถต่อ ถ้ารถของท่านมีความร้อนสูงผิดปกติ เนื่องจาก อาจ ทำให้ไฟไหม้รถได้
- ห้ามเปิดฝากระโปรงหน้า ถ้ามีไอน้ำพุ่งออกมา
- ห้ามเปิดฝาบปิดหม้อน้ำหรือฝาลังพักน้ำหล่อเย็น ในขณะที่เครื่องยนต์ยังร้อน ถ้าเปิดฝาบปิดหม้อน้ำหรือฝาลังพักน้ำหล่อเย็นในขณะที่เครื่องยนต์ยังร้อนอยู่ น้ำร้อนจะถูกดันพุ่งออกมา ซึ่งอาจจะลวกพวงหรือบาดเจ็บรุนแรงได้
- ถ้ามี ไอน้ำ หรือ น้ำหล่อเย็น พุ่งออกมาจากเครื่องยนต์ ให้ยืนออกห่างจากรถเพื่อไม่ให้ถูกลวกพวง
- พัดลมระบายความร้อน จะเริ่มทำงาน ทันที ที่อุณหภูมิ น้ำหล่อเย็น สูง เกิน ระดับ ที่กำหนด
- ระมัดระวังไม่ให้มีมือ, ผม, เครื่องประดับ หรือเสื้อผ้าสัมผัสกับพัดลม หรือหลุดเข้าไปในพัดลมหม้อน้ำหรือสายพานขับ

ถ้ารถของท่านมีความร้อนสูงผิดปกติ (แสดงขึ้นโดยไฟเตือนอุณหภูมิสูง) หรือถ้ารู้สึกว่เครื่องยนต์ไม่มีกำลังไต่ขึ้นเสียงผิดปกติ ฯลฯ ให้ปฏิบัติตามขั้นตอนต่อไปนี้:

1. เลื่อนรถออกจากเส้นทางจราจรอย่างปลอดภัย
2. เปิดไฟกะพริบฉุกเฉิน
3. เข้าเบรกมือ
4. รุ่นใช้ระบบควบคุมการเปลี่ยนเกียร์แบบต่อเนื่อง (CVT): เลื่อนคันเกียร์ไปยังตำแหน่ง "P" (จอด)
รุ่นเกียร์ธรรมดา (MT): เลื่อนคันเกียร์ไปยังตำแหน่ง "N" (ว่าง)

อย่าดับเครื่องยนต์

5. เปิดกระจกหน้าต่างทุกบาน
6. ปิดเครื่องปรับอากาศ ตั้งการควบคุมอุณหภูมิไปที่ร้อนสุด และเปิดการควบคุมพัดลมที่ความเร็วสูงสุด
7. ออกจากรถ
8. ตรวจสอบด้วยตาเปล่าและฟังดูว่ามีไอน้ำหรือน้ำหล่อเย็น พุ่งออกมาจากหม้อน้ำ ก่อนเปิดฝากระโปรงหน้าหรือไม่ รอจนกระทั่งไม่มีไอน้ำหรือน้ำหล่อเย็นออกมา ก่อนเริ่มทำขั้นตอนต่อไป
9. เปิดฝากระโปรงหน้า
10. ตรวจสอบด้วยตาเปล่าดูว่าพัดลมหม้อน้ำร้อนทำงานอยู่หรือไม่
11. ตรวจสอบด้วยตาเปล่าดูหม้อน้ำและท่อต่าง ๆ เพื่อหารอยรั่วซึม
ถ้าพัดลมระบายความร้อนไม่ทำงานหรือมีน้ำหล่อเย็นรั่วออกมา ให้ดับเครื่องยนต์
12. หลังจากเครื่องยนต์เย็นลง ให้ตรวจสอบระดับน้ำหล่อเย็นในถังพัก ขณะเครื่องยนต์ทำงานอยู่ ห้ามเปิดฝาหม้อน้ำ
13. เติมน้ำหล่อเย็นลงในถังพัก ถ้าจำเป็น นำรถเข้ารับการตรวจสอบ/ซ่อมแซมที่ศูนย์บริการนิสสัน

การลากจูงรถยนต์

เมื่อต้องลากจูงรถ ต้องปฏิบัติตามข้อกำหนดของท้องถิ่น ในการลากจูง อุปกรณ์ลากจูงที่ไม่ถูกต้องอาจทำให้รถของท่านเสียหายได้ นิสสันขอแนะนำให้เรียกช่างผู้เชี่ยวชาญมาทำการลากจูงของท่าน เพื่อให้มั่นใจว่ารถถูกลากอย่างถูกวิธี และเพื่อป้องกันความเสียหายที่อาจเกิดขึ้นกับรถของท่าน และควรแนะนำให้ช่างผู้เชี่ยวชาญได้อ่านข้อควรระวังต่อไปนี้

ข้อควรระวังสำหรับการลากจูงรถ

- ให้แน่ใจว่าระบบเกียร์, ระบบพวงมาลัย และระบบส่งกำลังอยู่ในสภาพที่พร้อมทำงาน ก่อนทำการลากจูง ถ้าระบบใดระบบหนึ่งข้างต้นเสียหาย ต้องลากจูงโดยใช้ดอกล้อหรือยกกรงขึ้นทั้งคัน
- นิสสันแนะนำให้ลากจูงโดยยกล้อขับเคลื่อน (ล้อหน้า) ให้พ้นจากพื้น
- ห้ามใช้ไนรภัยก่อนการลากจูงเสมอ

คำแนะนำสำหรับการลากจูงจากนิสสัน

รุ่นขับเคลื่อนสองล้อ (2WD)

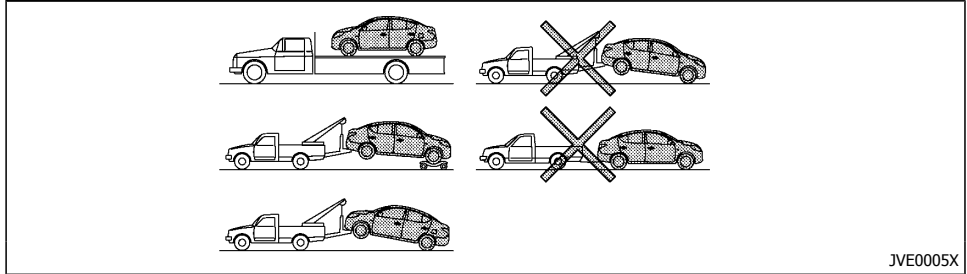

JVE0005X

นิสสันแนะนำให้ใช้ดอกล้อใต้ล้อหน้าในขณะลากจูง หรือให้ขนรถยนต์ไป โดยยกกรงขึ้นทั้งคัน ดังที่แสดง ในภาพแบบให้ล้อหน้าสัมผัสพื้นถนน:



ข้อควรระวัง:

ห้ามลากจูงที่ใช้ระบบควบคุมการเปลี่ยนเกียร์แบบต่อเนื่อง (CVT) โดยให้ล้อหน้าสัมผัสพื้นถนน เนื่องจากจะทำให้ระบบส่งกำลังเสียหายมากและมีค่าใช้จ่ายในการซ่อมแพง

รุ่นเกียร์ธรรมดา (MT):

1. ให้สวิตช์กุญแจอยู่ที่ตำแหน่ง "OFF"
2. ยึดพวงมาลัยให้อยู่ที่ตำแหน่งตรงด้วยเชือกหรืออุปกรณ์อื่นที่คล้ายกัน
3. เลื่อน คัน เกียร์ไป ยัง ตำแหน่ง "N" (ว่าง)

4. ปลดเบรกมือ
5. ห้ามใช้ไนรภัยทุกครั้งเมื่อลากจูง

แบบให้ล้อหลังสัมผัสพื้นถนน:

1. ให้สวิตช์กุญแจอยู่ที่ตำแหน่ง "OFF"
2. ยึดพวงมาลัยให้อยู่ที่ตำแหน่งตรงด้วยเชือกหรืออุปกรณ์อื่นที่คล้ายกัน
3. เลื่อน คัน เกียร์ไป ยัง ตำแหน่ง "N" (ว่าง)
4. ปลดเบรกมือ
5. ห้ามใช้ไนรภัยทุกครั้งเมื่อลากจูง

แบบให้ล้อทั้งสี่สัมผัสพื้น:

นิสสันแนะนำให้ขนรถยนต์ไป โดยยกกรงขึ้นทั้งคัน ดังที่แสดงในภาพ

⚠ ข้อควรระวัง:

ห้ามลากรถที่ใช้ระบบควบคุมการเปลี่ยนเกียร์แบบต่อเนื่อง (CVT) โดยให้ล้อทั้งสี่สัมผัสพื้นถนน เนื่องจากจะทำให้เกียร์เสียหายมากและมีค่าใช้จ่ายในการซ่อมสูง

รุ่นเกียร์ธรรมดา (MT):

1. ให้สวิตช์กุญแจอยู่ที่ตำแหน่ง "OFF"
2. เลื่อน คัน เกียร์ ไป ยัง ตำแหน่ง "N" (ว่าง)
3. ปลดเบรกมือ

การช่วยเหลือรถที่ติดหล่ม

⚠ คำเตือน:

- ห้ามให้ผู้ใดยืนใกล้แนวลากดึงในระหว่างการลากดึงรถขึ้นจากหล่ม
- ห้ามเร่งความเร็วจนยางล้อหมุนฟรี เนื่องจากจะทำให้ยางระเบิดและทำให้ได้รับบาดเจ็บรุนแรง นอกจากนี้ ชิ้นส่วนอื่น ๆ ของรถก็อาจจะร้อนสูง ผิดปกติและเสียหายได้
- ห้ามลากดึงรถด้วยห่วงที่อยู่ด้านหลัง ห่วงที่อยู่ด้านหลังนี้ไม่ได้ออกแบบไว้สำหรับลากดึงรถออกในกรณีที่รถติดหล่ม

ในกรณีที่รถติดหล่มทรายหรือโคลน และไม่สามารถออกจากหล่มได้เอง ให้ใช้ห่วงสำหรับลากดึง

- ใช้ห่วงสำหรับลากดึงเท่านั้น ห้ามติดอุปกรณ์ลากดึงเข้ากับชิ้นส่วนอื่นใดของตัวถังรถ ไม่เช่นนั้น ตัวถังรถอาจเสียหายได้

- ใช้ห่วงสำหรับลากดึงในการลากดึงรถออกจากติดหล่มเท่านั้น
- ห่วงสำหรับลากดึงจะมีแรงกดดันสูงมากขณะใช้ดึงรถออกจากติดหล่ม ให้ดึงอุปกรณ์ลากดึงรถในแนวตรงจากรถเสมอ ห้ามดึงห่วงสำหรับลากดึงในแนวเฉียงกับตัวรถ

ด้านหน้า:

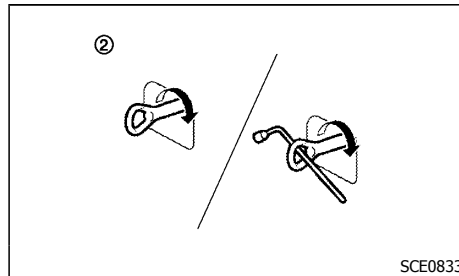
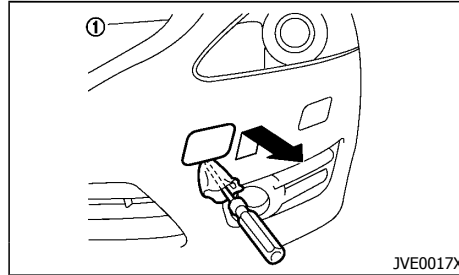

- ① ถอดฝาครอบห่วงออกจากกันชนด้วยเครื่องมือที่เหมาะสม
- ② ติดตั้งห่วงสำหรับลากดึงให้แน่นดังที่แสดงในภาพ (ห่วงลากเก็บอยู่กับชุดแม่แรง)

ให้แน่ใจว่าเก็บห่วงสำหรับลากดึงอย่างถูกต้องในที่เก็บหลังจากใช้งาน

ด้านหลัง:

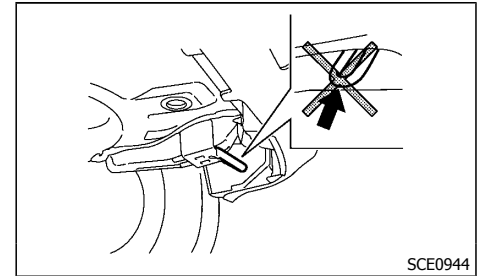

ห้ามใช้ห่วงด้านหลังสำหรับลากดึงรถยนต์

บันทึก

7 การดูแลรักษาสภาพรถ

การทำความสะอาดภายนอกรถยนต์	7-2	การทำความสะอาดภายในรถยนต์	7-3
การล้างรถ	7-2	ที่ปรับอากาศ	7-4
การขจัดคราบสกปรกที่เป็นจุด	7-2	แผ่นรองปูพื้น	7-4
การเคลือบเงา	7-2	กระจก	7-4
กระจก	7-2	เข็มขัดนิรภัย	7-4
ใต้ท้องรถ	7-3	การป้องกันสนิม	7-5
ล้อ	7-3	ปัจจัยพื้นฐานที่ทำให้รถยนต์เป็นสนิมกัดกร่อน	7-5
ล้ออลูมิเนียมอัลลอย	7-3	ปัจจัยด้านสิ่งแวดล้อมอื่น ๆ ที่ส่งผลให้เกิดสนิมกัดกร่อน	7-5
ชิ้นส่วนที่เป็นโครเมียม	7-3	การป้องกันรถของท่านไม่ให้เกิดสนิมกัดกร่อน	7-5

การทำความสะอาดภายนอกรถยนต์

การรักษาสภาพรถให้สวยงามอยู่เสมอเป็นประจำเป็นสิ่งสำคัญดูแลรักษาอย่างถูกต้องและเหมาะสม

ควรจอดรถภายในโรงรถหรือในบริเวณที่มีหลังคาอยู่เสมอ เพื่อลดโอกาสที่จะเกิดความเสียหายขึ้นกับสีรถ

หากจำเป็นต้องจอดรถกลางแจ้ง ควรจอดรถในที่ร่มหรือใช้ผ้าคลุมรถ ระวังอย่าให้เกิดการขีดข่วนสีรถจนเป็นรอยเมื่อทำการล้างหรือเปิดผ้าคลุมรถออก

การล้างรถ

ในกรณีต่อไปนี้จะให้ล้างรถโดยเร็วที่สุดเพื่อรักษาสภาพสีรถของท่าน:

- หลังจากฝนตก เนื่องจากฝนกรดอาจทำให้สีรถเสียหายได้
 - หลังจากขับรถบริเวณชายทะเล เนื่องจากไอทะเลอาจทำให้รถเป็นสนิมได้
 - เมื่อมีสิ่งสกปรกต่าง ๆ เช่น คราบเขม่า, มูลนก, ยางไม้, ผง โลหะ หรือ แมลง ติด อยู่ บน สีรถ
 - เมื่อมีฝุ่นหรือโคลนจับตัวหนาบนสีรถ
1. ล้างรถ โดยใช้ฟองน้ำที่เปียกชุ่มและใช้น้ำปริมาณมาก
 2. ทำความสะอาดรถเบา ๆ ให้ทั่วถึงด้วยสบู่อ่อน แชมพูล้างรถ หรือน้ำยาล้างจานทั่วไป ผสมกับน้ำอุ่นที่สะอาด (ห้ามใช้น้ำร้อน)



ข้อควรระวัง:

- ห้ามล้างรถด้วยสบู่อ่อนที่มีฤทธิ์แรง ผงซักฟอกเข้มข้น น้ำมันเบนซิน หรือน้ำยาอย่างอื่น
- ห้ามล้างรถกลางแจ้งแดดจัด หรือขณะที่ตัวถังรถร้อน เนื่องจากสีรถจะเป็นรอยคราบน้ำ

- หลีกเลี่ยงการใช้ผ้าที่มีขนแข็งหรือหยาบ เช่น ถุงมือล้าง ให้ระมัดระวังขณะที่ล้างเอาคราบสกปรกหรือสิ่งแปลกปลอมอย่างอื่นออก เพื่อไม่ให้สีรถ เป็น รอย ขีด ข่วน หรือ เสีย หาย
3. ล้างออกให้ทั่วด้วยน้ำสะอาดปริมาณมาก
 4. ใช้ผ้าขนสัตว์หรือผ้าไมโครไฟเบอร์เช็ดสีรถให้แห้ง โดยไม่ปล่อยให้มีความชื้นหลงเหลืออยู่

เมื่อล้างรถ ให้ระมัดระวังสิ่งเหล่านี้:

- บริเวณภายในหน้าแปลน ข้อต่อบนประตู ประตูเล็ก และฝากระโปรงหน้า เพราะเป็นส่วนที่ไวต่อเกลือที่ใช้รถยนต์ ดังนั้นต้องทำความสะอาดบริเวณเหล่านี้อยู่เสมอ
- ให้แน่ใจว่าระบายน้ำที่ขอบด้านล่างของประตูไม่อุดตัน
- ถัดน้ำล้างใต้ท้องรถและในช่องล้อ เพื่อขจัดสิ่งสกปรกและ/หรือล้างเกลือที่ใช้รถยนต์

การขจัดคราบสกปรกที่เป็นจุด

ขจัด คราบ ยาง มะดอย และ น้ำมัน, ฝุ่น จาก โรงงาน อุตสาหกรรม, แมลง และยางไม้ออกจากสีรถให้เร็วที่สุด เพื่อหลีกเลี่ยงไม่ให้เกิดรอยด่างหรือเสียหาย ผลลัพธ์ทำให้ความสะอาดโดยเฉพาะมีจำหน่ายที่ศูนย์บริการนิสสัน หรือร้านค่าจำหน่ายอุปกรณ์ตกแต่งรถยนต์ทั่วไป

การเคลือบเงา

การเคลือบเงาเป็นประจำจะช่วยปกป้องสีรถ และรักษาสภาพรถให้ดูใหม่เสมอ

หลังจากการเคลือบเงา นิสสันขอแนะนำให้ขจัดคราบสะสมเพื่อหลีกเลี่ยงไม่ให้เป็นคราบฝังแน่น

ศูนย์บริการนิสสันสามารถช่วยท่านเลือกผลิตภัณฑ์เคลือบเงาที่เหมาะสมได้



ข้อควรระวัง:

- ล้างรถให้ทั่วถึงจนเสร็จเรียบร้อยก่อนลงสารเคลือบเงาสีรถ
- ให้ทำตามคำแนะนำของผู้ผลิตที่ให้มากับสารเคลือบเงาเสมอ
- ห้ามใช้สารเคลือบเงาที่มีส่วนผสมของสารขัดสี สารขัดหยาบ หรือสารทำความสะอาดที่อาจไปทำลายชั้นเคลือบสีของรถ

สารขัดหยาบหรือการขัดอย่างรุนแรงบนชั้นเคลือบสีพื้น/เคลือบใส อาจทำให้ชั้นเคลือบสีหมองลงไป หรือมีรอยขีดข่วนหลงเหลือเอาไว้

กระจก

ใช้น้ำยาเช็ดกระจกขจัดเขม่าและฝุ่นละอองออกจากผิวกระจก การจอดรถทิ้งไว้กลางแดดจัดจะทำให้มีคราบหมองอยู่บนผิวกระจก ใช้น้ำยาเช็ดกระจกและผ้านุ่มเพื่อขจัดคราบหมองนี้ออก

ใต้ท้องรถ

ในบริเวณที่ใช้เกลือ โรยถนนในฤดูหนาว ควรทำความสะอาดใต้ท้องรถอยู่เสมอ เพื่อป้องกันการสะสมสิ่งสกปรก ซึ่งทำให้เกิดสนิมบริเวณใต้ท้องรถและระบบรองรับน้ำหนักได้ง่าย

ก่อนฤดูหนาวและในช่วงใบไม้ผลิ ต้องตรวจสอบซีลใต้ท้องรถ และ ถ้าจำเป็น ให้ทำการเปลี่ยน หรือ ซ่อมบำรุง

ล้อ

- เมื่อล้างรถ ให้ล้างล้อด้วย เพื่อรักษาให้อยู่ในสภาพดี
- ทำความสะอาดด้านในของล้อเมื่อเปลี่ยนล้อ หรือเมื่อทำความสะอาดด้านล่างของล้อ
- เมื่อล้างล้อรถ ห้ามใช้สารทำความสะอาดที่มีฤทธิ์กัดกร่อน
- ตรวจสอบดูการคดงอหรือสนิมผุกร่อนของกระทะล้อ อย่างสม่ำเสมอ สิ่งนี้อาจจะทำให้แรงดันลมยางลดลง หรือทำให้ตัวยางเสียหายได้
- นิสสันแนะนำให้ลงสารเคลือบสีกระทะล้อ เพื่อป้องกันเกลือที่ใช้โรยถนนในฤดูหนาว

ล้ออลูมิเนียมอัลลอย

ล้างล้ออย่างสม่ำเสมอด้วยฟองน้ำชุบน้ำอุ่นๆ โดยเฉพาะช่วงฤดูหนาวในพื้นที่ที่ใช้เกลือโรย เกลือตกค้างจากที่ใช้โรยถนน จะทำให้สีล้อต่าง ถ้าไม่ได้ล้างเป็นประจำ



ข้อควรระวัง:

ห้ามตามขั้นตอนด้านล่างเพื่อหลีกเลี่ยงไม่ให้ล้อสกปรกหรือสีด่าง:

- ห้ามใช้สารทำความสะอาดที่มีฤทธิ์เป็นกรดหรือด่างรุนแรงทำความสะอาดล้อ
- ห้ามใช้สารทำความสะอาดล้อ ขณะที่ล้อยังร้อนอยู่ อุณหภูมิของล้อควรจะเท่ากับอุณหภูมิอากาศภายนอก
- ล้างล้อให้สะอาดภายใน 15 นาที หลังจากที่ใช้สารทำความสะอาดล้อ

ชิ้นส่วนที่เป็นโครเมียม

ทำความสะอาดอยู่เสมอด้วยน้ำยาขัดโครเมียมที่ไม่มีฤทธิ์กัดกร่อน เพื่อรักษาความเงางาม

การทำความสะอาดภายในรถยนต์

ใช้เครื่องดูดฝุ่นหรือแปรงขนอ่อนขจัดฝุ่นละอองออกจากตัวขอบคอกแต่ง, ชิ้นส่วนที่เป็นพลาสติก และเบาะนั่งเป็นครั้งคราว เช็ดส่วนที่เป็นไวนิลและหนังด้วยผ้านุ่มที่สะอาด ชุบน้ำชุบน้ำอุ่น แล้วใช้ผ้านุ่มที่แห้งเช็ดทำความสะอาดอีกครั้ง

จำเป็นต้องดูแลและทำความสะอาดเป็นประจำ เพื่อรักษา สภาพของเบาะนั่ง

ก่อนการใช้น้ำยาเคลือบป้องกันคราบสกปรกสำหรับผ้าบุเฟอร์นิเจอร์และผ้าทั่วไป ให้อ่านคำแนะนำของผู้ผลิตทุกครั้ง น้ำยารักษาเนื้อผ้าบางชนิดจะมีสารเคมี ซึ่งอาจทำให้ผ้าหุ้มเบาะเป็นรอยด่างหรือสีด่างได้

ใช้ผ้านุ่มชุบน้ำเปล่าเท่านั้นเช็ดทำความสะอาดฝาเลนส์เกจวัดและมาตรวัดต่าง ๆ



ข้อควรระวัง:

- ห้ามใช้น้ำมันเบนซิน ทินเนอร์ หรืออย่างอื่นที่คล้ายกัน
- เศษฝุ่นอาจกัดกร่อนและทำให้ผิวของหนังเสียหายได้ ควรกำจัดออกทันที ห้ามใช้สบู่ฟอกหนัง, แร็กซัวร์ยนต์, สารขัด, น้ำมัน, สารทำความสะอาด, สารละลาย, ผงซักฟอก หรือสารทำความสะอาดที่มีส่วนผสมหลักเป็นแอมโมเนีย เพราะทำให้สภาพพื้นผิวตามธรรมชาติของหนังเสียหาย
- ห้ามใช้น้ำยาเคลือบป้องกันคราบสกปรกสำหรับผ้าบุเฟอร์นิเจอร์และผ้าทั่วไป เว้นแต่จะได้รับการคำแนะนำจากผู้ผลิต
- ห้ามใช้น้ำยาเช็ดกระจกหรือพลาสติกเช็ดฝาเลนส์เกจวัดหรือมาตรวัดต่าง ๆ เนื่องจากอาจ

ทำให้ฝาเลนส์เสียหาย

ที่ปรับอากาศ

ที่ปรับอากาศส่วนมากใช้น้ำยาที่อาจจะมีผลกระทบต่อภายในของรถยนต์ ถ้าท่านใช้น้ำยาหอมปรับอากาศ ให้สังเกตข้อควรระวังดังต่อไปนี้:

- น้ำหอมปรับอากาศแบบ แชนวอนสามารถทำให้เกิดการเปลี่ยนสีถาวรเมื่อสัมผัสกับพื้นผิวภายในห้องโดยสาร วางที่ปรับอากาศในตำแหน่งที่สามารถ แชนวอนได้อย่างอิสระและไม่สัมผัสกับพื้นผิวภายใน
- น้ำหอมปรับอากาศแบบเหลวจะเป็นแบบหนีบทึ่ช่องแอร์ ผลิตภัณฑ์เหล่านี้สามารถทำให้เกิดความเสียหายและการเปลี่ยนสีได้ในทันทีเมื่อหกบนพื้นผิวภายใน

อ่านและทำตามคำแนะนำของผู้ผลิตอย่างระมัดระวังก่อนการใช้ที่ปรับอากาศ

แผ่นรองปูพื้น

การใช้แผ่นรองปูพื้นแท้ของนิสสัน (ถ้ามีติดตั้ง) จะช่วยยืดอายุ พรหม ในรถของท่าน และทำให้ทำความสะอาดห้องโดยสารได้ง่ายขึ้น ไม่ว่าท่านจะใช้แผ่นรองแบบใดก็ตาม ให้แน่ใจว่าแผ่นรองดังกล่าวมีขนาดพอดีกับรถของท่าน และวางในตำแหน่งช่องวางเท้าให้ถูกต้อง เพื่อไม่ไปกีดขวางการทำงานของเบ้นเหยียบต่าง ๆ ควรดูแลรักษาแผ่นรองโดยการทำความสะอาดอยู่เสมอ และเปลี่ยนใหม่ถ้าแผ่นรองสึกหรอมมากเกินไป

จุดช่วยจัดตำแหน่งแผ่นรองปูพื้น (ด้านคนขับ)

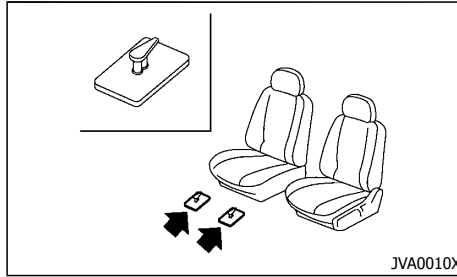

รถคันนี้จะมีตะขอยึดแผ่นรองปูพื้นด้านหน้า เพื่อทำหน้าที่เป็นจุดช่วยจัดตำแหน่งแผ่นรองปูพื้น แผ่นรองปูพื้นของนิสสันได้รับการออกแบบมาเฉพาะรถรุ่นนี้

จัดวางแผ่นรองให้อยู่ตรงกลางในบริเวณที่วางเท้าโดยขยับแผ่นรองให้ ตะขอ เกี้ยว ลอด รู ที่ แผ่นรอง หมั่นตรวจสอบดูว่าแผ่นรองอยู่ในตำแหน่งที่ถูกต้อง

กระจก

ใช้น้ำยาเช็ดกระจกขจัดเขม่าและฝุ่นละอองออกจากผิวกระจก การจอตกรทั้งไว้กลางแดดจัดจะทำให้มีคราบหมองอยู่บนผิวกระจก ใช้น้ำยาเช็ดกระจกและผ้านุ่มเพื่อขจัดคราบหมองนี้ออก



ข้อควรระวัง:

เมื่อทำความสะอาดกระจกด้านใน ห้ามใช้เครื่องมือที่มีขบคม, สารขัดสี หรือน้ำยาฆ่าเชื้อโรคที่มีส่วนผสมของคลอรีน อาจจะทำให้ตัวนำไฟฟ้า เช่น ส่วนประกอบของไล่ฝ้ากระจก บังลม หลังเสียหาย

เข็มขัดนิรภัย



คำเตือน:

- ห้ามให้เข็มขัดนิรภัยที่ยังเปียกอยู่เลื่อนกลับเข้าไปในตัวดึงกลับ
- ห้ามใช้น้ำยาฟอกย้อมหรือน้ำยาเคมีทำความสะอาดเข็มขัดนิรภัย เนื่องจากอาจไปกัดกร่อนสายเข็มขัดให้เปื่อยบางลงได้

ทำความสะอาดเข็มขัดนิรภัยโดยเช็ดด้วยฟองน้ำชุบน้ำอุ่น

ปล่อยให้เข็มขัดนิรภัยแห้งสนิทในที่ร่มก่อนนำมาใช้ (โปรดดูที่ "เข็มขัดนิรภัย" (หน้า 1-6))

การป้องกันสนิม

ปัจจัยพื้นฐานที่ทำให้รถยนต์เป็นสนิม

กััดกร่อน

- ความชื้นสะสมในสิ่งสกปรก และดินทรายตามซอกมุม และช่องต่าง ๆ
- ชั้นผิวสีหรือชั้นเคลือบที่เกาะเกาะลอกหลุดออกไป เนื่องจากเศษหินและกรวด หรือการเฉี่ยวชนบนท้องถนน

ปัจจัยด้านสิ่งแวดล้อมอื่น ๆ ที่ส่งผลให้เกิดสนิมกัดกร่อน

ความชื้น

ทราย, สิ่งสกปรก และน้ำที่สะสมบนพื้นด้านในตัวถังรถจะเป็นตัวเร่งให้เกิดสนิมกัดกร่อน พรหมปูพื้น/แผ่นรองปูพื้นที่เปียกจะไม่แห้งสนิท ถ้าปล่อยทิ้งไว้ในรถ ดังนั้น จึงควรนำออกมาผึ่งให้แห้งเพื่อป้องกันไม่ให้เกิดสนิมที่พื้นตัวถังรถ

ความชื้นสัมพัทธ์

ในพื้นที่ที่มีความชื้นสัมพัทธ์สูงจะทำให้เกิดสนิมกัดกร่อนได้เร็วขึ้น

อุณหภูมิ

อุณหภูมิสูงจะเร่งอัตราการเกิดสนิมกัดกร่อนโดยเฉพาะกับชิ้นส่วนที่ไม่ได้รับการระบายอากาศที่ดี นอกจากนี้ รถจะเป็นสนิมกัดกร่อนได้ง่ายในพื้นที่ที่มีอุณหภูมิใกล้จุดเยือกแข็ง

มลภาวะทางอากาศ

มลภาวะทางอุตสาหกรรม ไอเค็มของเกลือในบริเวณชายทะเลจะเร่งให้เกิดสนิมกัดกร่อนเร็วขึ้น เกลือที่ใช้กับพื้นถนนจะทำให้พื้นผิวของสีละลายเร็วขึ้นเช่นกัน

การป้องกันรถของท่านไม่ให้เกิดสนิม

กััดกร่อน

- ให้ล้างรถให้สะอาดและเคลือบเงารถบ่อย ๆ
- ตรวจสอบรอยชำรุดของสีรถอยู่เสมอ ถ้าพบรอยชำรุดให้รีบซ่อมโดยเร็วที่สุด
- รมัดระวังไม่ให้ระบายน้ำที่ขอบด้านล่างของประตูลดตัน เพื่อป้องกันน้ำซัง
- ตรวจหาทราย, สิ่งสกปรก หรือเกลือที่สะสมอยู่ใต้ท้องรถ ถ้าพบให้ล้างออกด้วยน้ำโดยเร็วที่สุด



ข้อควรระวัง:

- ห้ามใช้สายยางฉีดน้ำล้างทำความสะอาดสิ่งสกปรก, ทราย หรือเศษดินจากห้องโดยสาร ทำความสะอาดสิ่งสกปรกด้วยเครื่องดูดฝุ่น
- ห้ามปล่อยให้มีน้ำหรือของเหลวอื่น ๆ สัมผัสโพลีคาร์บอเนตอิเล็กทรอนิกส์ภายในรถ เนื่องจากจะทำให้เกิดความเสียหายได้

สารเคมีที่ใช้ละลายน้ำแข็งบนพื้นผิวถนนมีฤทธิ์กัดกร่อนอย่างมาก จะเร่งการเกิดสนิมกัดกร่อนและการเสื่อมสภาพของชิ้นส่วนใต้ท้องรถ เช่น ระบบไอเสีย, ท่อน้ำมันเชื้อเพลิง และเบรก, สายเบรก, พื้นรถ และ บังโคลน ในฤดูหนาว ต้องทำความสะอาดใต้ท้องรถเป็นระยะ ๆ

สำหรับข้อมูลการป้องกันสนิมและการกัดกร่อนเพิ่มเติมซึ่งอาจจำเป็นในบางพื้นที่ กรุณาปรึกษาศูนย์บริการนิสสัน

บันทึก

8 การบำรุงรักษาและการดูแลด้วยตนเอง

ข้อกำหนดในการบำรุงรักษา	8-2	กรองอากาศ	8-15
การบำรุงรักษาตามกำหนดเวลา	8-2	ใบปิดน้ำฝน	8-15
การบำรุงรักษาทั่วไป	8-2	ใบปิดน้ำฝนกระจกบังลมหน้า	8-15
สถานที่เข้ารับบริการ	8-2	น้ำยาล้างกระจก	8-17
การบำรุงรักษาทั่วไป	8-2	แปดเตอร์	8-18
คำอธิบายของรายการที่ต้องบำรุงรักษาทั่วไป	8-2	แปดเตอร์รถยนต์	8-18
ข้อควรระวังในการบำรุงรักษา	8-4	แปดเตอร์ของรีโมทคอนโทรล	8-19
จุดที่ตรวจสอบในห้องเครื่องยนต์	8-5	แปดเตอร์กัญแจจจริยะ	8-20
เครื่องยนต์รุ่น MRA8DE	8-5	ระบบควบคุมการเปลี่ยนแรงเคลื่อนไฟฟ้า (ถ้ามีติดตั้ง)	8-21
เครื่องยนต์รุ่น MR16DDT	8-6	ฟิวส์	8-21
เครื่องยนต์รุ่น HR16DE	8-7	ห้องเครื่องยนต์	8-21
ระบบหล่อเย็นเครื่องยนต์	8-7	ห้องโดยสาร	8-23
การตรวจสอบระดับน้ำหล่อเย็นเครื่องยนต์	8-8	ไฟส่องสว่าง	8-24
การเปลี่ยนน้ำหล่อเย็นเครื่องยนต์	8-8	ไฟหน้า	8-24
น้ำมันเครื่อง	8-9	ไฟส่องสว่างภายนอก	8-25
การตรวจสอบระดับน้ำมันเครื่อง	8-9	ไฟส่องสว่างภายใน	8-25
การเปลี่ยนน้ำมันเครื่องและกรองน้ำมันเครื่อง	8-9	ตำแหน่งไฟ	8-26
สายพาน	8-11	ข้อกำหนดทางด้านกฎหมายสำหรับการปรับไฟหน้า	8-29
หัวเทียน	8-12	ล้อและยาง	8-30
หัวเทียนแบบเขี้ยววิริเดียม (ถ้ามีติดตั้ง)	8-12	แรงดันลมยาง	8-30
หัวเทียนแบบเขี้ยวทองคำขาว (ถ้ามีติดตั้ง)	8-12	ประเภทของยาง	8-30
เบรก	8-12	โช้พันล้อ	8-30
การตรวจสอบเบรกมือ	8-12	การสลัดยาง	8-31
การตรวจสอบแป้นเบรก	8-12	การสึกหรบของยางและความเสียหาย	8-31
หม้อลมเบรก	8-13	อายุยาง	8-31
น้ำมันเบรก	8-13	การเปลี่ยนล้อและยาง	8-31
น้ำมันคลัสซ์ (ถ้ามีติดตั้ง)	8-14	การถ่วงล้อ	8-32
น้ำมันระบบควบคุมการเปลี่ยนเกียร์แบบต่อเนื่อง (CVT) (ถ้ามีติดตั้ง)	8-15	ยางอะไหล่	8-32

ข้อกำหนดในการบำรุงรักษา

อย่างไรก็ตาม การบำรุงรักษาทั่วไปและประจำวันบางอย่างยังเป็นสิ่งจำเป็น เพื่อบำรุงรักษาสภาพกลไกที่ดีของรถท่าน รวมทั้งประสิทธิภาพของเครื่องยนต์และการปล่อยไอเสีย

ซึ่งเป็นความรับผิดชอบของเจ้าของรถที่จะต้องทำการบำรุงรักษา ทั้ง แบบ ทั่วไป และ แบบ เฉพาะ เจาะจง และเนื่องจากท่านเป็นเจ้าของรถ ท่านจึงเป็นเพียงคนเดียวที่สามารถแน่ใจได้ว่ารถได้รับการดูแลรักษาอย่างถูกต้อง

การบำรุงรักษาตามกำหนดเวลา

เพื่อความสะดวกสบายของท่าน การบำรุงรักษาตามกำหนดเวลาที่ท่านจำเป็นต้องทำจะมีรายการแจ้ง และอธิบายอยู่ในข้อมูลการรับประกันและคู่มือการบำรุงรักษาอีกเล่มหนึ่ง ท่านต้องปฏิบัติตามคู่มือเล่มนั้น เพื่อให้แน่ใจว่ารถของท่านได้รับการบำรุงรักษาที่ท่านจำเป็นต้องทำตามกำหนดเวลา

การบำรุงรักษาทั่วไป

การบำรุงรักษาทั่วไปจะรวมไปถึงสิ่งที่ควรได้รับการตรวจสอบทุก ๆ วันที่มีการใช้รถ ซึ่งเป็นสิ่งจำเป็นที่จะทำให้รถของท่านทำงานเป็นปกติได้อย่างต่อเนื่อง โดยเป็นความรับผิดชอบของท่านที่จะทำตามขั้นตอนเหล่านี้เป็นประจำตามที่กำหนดไว้

การตรวจสอบและบำรุงรักษาทั่วไปนี้ไม่จำเป็นต้องใช้ทักษะทางช่างสูง และใช้เครื่องมือรถทั่วไปเพียงไม่กี่ชิ้นเท่านั้น

ท่านสามารถทำการตรวจสอบเหล่านี้ได้ด้วยตัวเองหรือเรียกช่าง ผู้เชี่ยวชาญ หรือ ให้ ศูนย์บริการ นิสสัน ดำเนินการตามที่ท่านต้องการ

สถานที่เข้ารับบริการ

ถ้ารถของท่านต้องเข้ารับบริการเพื่อบำรุงรักษา หรือมี การทำงานที่ผิดปกติ ให้นำรถไปยังศูนย์บริการนิสสัน เพื่อตรวจสอบและปรับแต่งระบบ

การบำรุงรักษาทั่วไป

ในระหว่างการใช้รถประจำวัน ควรทำการบำรุงรักษาทั่วไปเป็นประจำตามที่กำหนดไว้ในบทนี้ ถ้าพบเสียง การสั่น หรือกลิ่นผิดปกติ ให้ตรวจสอบหาสาเหตุหรือให้ศูนย์บริการ นิสสันดำเนินการตรวจสอบทันที นอกจากนี้ ถ้าท่านคิดว่า ต้อง มี การ ช่อม ช่อม ควร แจ้ง ศูนย์บริการ นิสสัน เมื่อตรวจสอบหรือซ่อมแซม ให้ดู “ข้อควรระวังในการบำรุงรักษา” (หน้า 8-4)

คำอธิบายของรายการที่ต้องบำรุงรักษาทั่วไป

ข้อมูลเพิ่มเติมสำหรับรายการที่มีเครื่องหมาย “*” จะพบได้ในหน้าถัดไป

ภายนอกรถ

สิ่งที่ต้องบำรุงรักษาที่แสดงไว้นี้ควรทำเป็นครั้งคราว ถ้าไม่ได้ระบุไว้เป็นพิเศษ

ประตูและฝากระโปรงหน้า:

ตรวจสอบว่าประตูทุกบานและฝากระโปรงหน้าทำงานเป็นปกติ รวมถึงประตูท้าย กระโปรงท้าย และประตูเล็ก และให้แน่ใจว่าตัวล็อกทุกตัวสามารถปิดได้แน่น ใช้สารหล่อลื่น หากจำเป็น ดูให้แน่ใจว่าตัวล็อกเสริมของฝากระโปรงหน้า รั้งไม่ให้ฝากระโปรงหน้าเปิดขึ้น เมื่อปลดล็อกตัวหลักแล้ว เมื่อขับรถ ในพื้นที่ที่มีวัสดุ ที่มีฤทธิ์กัดกร่อนอื่น ๆ ให้ตรวจสอบการหล่อลื่นบ่อย ๆ

ไฟส่องสว่าง*:

ทำความสะอาดไฟหน้าเป็นประจำ ให้แน่ใจว่าไฟหน้า, ไฟเบรก, ไฟท้าย, ไฟสัญญาณไฟเลี้ยว และไฟอื่น ๆ ทำงานเป็นปกติและติดตั้งยึดแน่น และตรวจสอบมุมระดับไฟหน้า

ยาง*:

ตรวจสอบแรงดันลมยางด้วยเกจวัดเป็นประจำ และทุกครั้งก่อนเดินทางไกล ปรับแรงดันลมยางทุกเส้นรวมทั้งยางอะไหล่ตามแรงดันที่กำหนด ตรวจสอบความเสียหาย รอยฉีกขาด หรือการสึกหรอผิดปกติอย่างละเอียด

การสลับยาง*:

ในกรณีของรถขับเคลื่อนสองล้อ (2WD) และยางล้อหน้าและหลังมีขนาดเดียวกัน ควรสลับยางทุก ๆ 10,000 กม. (6,000 ไมล์) ล้อที่มีสัญลักษณ์ระบุทิศทาง สามารถสลับได้ระหว่างล้อหน้าและล้อหลังเท่านั้น ให้แน่ใจว่าสัญลักษณ์ระบุทิศทางชี้ไปในทิศทางการหมุนของล้อ หลังจากสลับยางเรียบร้อยแล้ว

ในกรณีของรถขับเคลื่อนสี่ล้อและรถขับเคลื่อนทุกล้อ (4WD/AWD) และยางล้อหน้าและหลังมีขนาดเดียวกัน ควรสลับยางทุก ๆ 5,000 กม. (3,000 ไมล์) ล้อที่มีสัญลักษณ์ระบุทิศทาง สามารถสลับได้ระหว่างล้อหน้าและล้อหลังเท่านั้น ให้แน่ใจว่าสัญลักษณ์ระบุทิศทางชี้ไปในทิศทางการหมุนของล้อ หลังจากสลับยางเรียบร้อยแล้ว

ในกรณีที่ล้อนามีขนาดไม่เท่ากับล้อหลัง จะไม่สามารถสลับยางได้

ระยะเวลาในการสลับยางอาจแตกต่างกันตามนิสัยการขับขี่ของท่านและสภาพพื้นผิวถนน

ส่วนประกอบตัวส่งสัญญาณระบบตรวจสอบแรงดันลมยาง (TPMS) (ถ้ามีติดตั้ง):

เมื่อทำการเปลี่ยนล้อที่สึกหรอหรือเสื่อมสภาพ ให้เปลี่ยนซิลลูยกายยึดตัวส่งสัญญาณ TPMS แกนล้อจับยาง และฝาปิดด้วย

การตั้งศูนย์ล้อและการถ่วงล้อ:

ถ้าหากพบวารถยนต์วิ่งตั้งไปด้านในด้านหนึ่งขณะขับรถบนถนนเส้นตรงและราบ หรือถ้าท่านพบว่ายางสึกหรอไม่เท่ากันหรือสึกหรอผิดปกติ อาจจำเป็นต้องทำการตั้งศูนย์ล้อ ถ้าพวงมาลัยหรือเบาะนั่งสั่นขณะขับขี่ในความเร็วปกติ อาจจำเป็นต้องทำการถ่วงล้อ

กระจกบังลมหน้า:

ทำความสะอาดกระจกบังลมหน้าเป็นประจำ ตรวจสอบกระจกบังลมหน้าอย่างน้อยทุกหกเดือน เพื่อหารอยแตกหรือความเสียหายอื่น ๆ ขอมแซมถ้าจำเป็น

ใบปัดน้ำฝน*:

ตรวจหารอยแตกหรือสึกหรอ ถ้าปัดน้ำฝนได้ไม่ดี ให้เปลี่ยนใหม่ ถ้าจำเป็น

ภายในรถ

สิ่งที่ต้องบำรุงรักษาที่แสดงไว้นี้ควรได้รับการตรวจสอบเป็นประจำ อย่างเช่น เมื่อทำการบำรุงรักษาตามกำหนดเวลา, เมื่อทำความสะอาดรถ, ฯลฯ

คันเร่ง:

ตรวจสอบคันเร่งว่าสามารถทำงานได้อย่างราบรื่น และให้แน่ใจว่าคันเร่งไม่ติดขัดหรือต้องออกแรงมากผิดปกติ วางแผ่น รอง พรหม ปู พื้น ให้ ห่าง จาก แป้น เหยียบ

แป้นเบรก*:

ตรวจสอบแป้นเบรกกว่าสามารถทำงานได้อย่างราบรื่น และให้แน่ใจว่ามีระยะห่างจากพรหมปูพื้นที่เหมาะสมเมื่อเหยียบจนสุด ตรวจสอบการทำงานของหม้อลมเบรก วางพรหมปูพื้นให้ห่างจากแป้น

เบรกมือ*:

หมั่นตรวจสอบการทำงานของเบรกมือ ตรวจสอบว่าคันเบรกมือ (ถ้ามีติดตั้ง) หรือแป้นเบรก (ถ้ามีติดตั้ง) มีระยะการเคลื่อนที่ที่เหมาะสม ให้แน่ใจว่ารถยนต์สามารถจอดพักบนเนินเขาได้อย่างปลอดภัย เมื่อต้องเข้าเบรกมือไว้อย่างเดียว

เข็มขัดนิรภัย:

ตรวจสอบว่าส่วนประกอบทั้งหมดของระบบเข็มขัดนิรภัย (ตัวอย่างเช่น หัวเข็มขัด, ลิ้นเข็มขัด, ตัวปรับตั้ง และชุดดิ่งกลับ) ทำงานปกติ ราบรื่นและติดตั้งยึดแน่น ตรวจสอบสายเข็มขัดเพื่อหารอยฉีกขาด เป็นลู่ฝอย สึกหรอหรือเสียหาย

วงพวงมาลัย:

ตรวจหาความเปลี่ยนแปลงของสภาวะการบังคับเลี้ยว อย่างเช่น ระยะที่หลวมมากเกินไป, บังคับเลี้ยวได้ยาก หรือส่งเสียงผิดปกติ

ไฟเตือนและเสียงเตือน:

ให้แน่ใจว่าไฟเตือนและเสียงเตือนทั้งหมดทำงานเป็นปกติ

ไล่ฝ้ากระจกบังลมหน้า:

ตรวจสอบว่ามีอากาศไหลออกมาจากช่องไล่ฝ้าในปริมาณที่พอเหมาะเมื่อเปิด ฮีตเตอร์หรือเครื่องปรับอากาศ

ที่ปัดน้ำฝนและฉีดน้ำล้างกระจกบังลมหน้า*:

ตรวจสอบว่าที่ปัดน้ำฝนและฉีดน้ำล้างกระจกทำงานเป็นปกติ และ ที่ ปัด น้ ำ ฝน ไม่ ลาก เป็น รอย เส้น

ใต้ฝากระโปรงหน้าและใต้ท้องรถ

สิ่งที่ต้องบำรุงรักษาที่แสดงไว้นี้ควรได้รับการตรวจสอบเป็นระยะ ๆ (ตัวอย่างเช่น แต่ละครั้งที่ตรวจสอบน้ำมันเครื่องหรือเติมน้ำมันเชื้อเพลิง)

แบตเตอรี่ (ยกเว้นรุ่นใช้แบตเตอรี่แบบไม่ต้องดูแลรักษา)*:

ตรวจสอบระดับน้ำกรดในแต่ละเซลล์ ควรอยู่ระหว่างขีด UPPER และ LOWER รถที่ใช้งานที่อุณหภูมิสูงหรือใช้งานหนักต้องได้รับการตรวจสอบระดับน้ำกรดแบตเตอรี่เป็นประจำ

ระดับน้ำมันเบรก (และคลัตช์)*:

สำหรับรุ่นเกียร์ธรรมดา (MT); ให้แน่ใจว่าระดับน้ำมันเบรกและน้ำมันคลัตช์อยู่ระหว่างขีด MAX และ MIN บนกระปุก

ยกเว้นรุ่นเกียร์ธรรมดา (MT); ให้แน่ใจว่าระดับน้ำมันเบรกอยู่ระหว่างขีด MAX และ MIN บนกระปุก

ระดับน้ำหล่อเย็นเครื่องยนต์*:

ตรวจสอบระดับน้ำหล่อเย็นขณะเครื่องยนต์เย็น ให้แน่ใจว่าระดับน้ำหล่อเย็นอยู่ระหว่างขีด MAX และ MIN บนถังพักน้ำหม้อน้ำ

สายพานเครื่องยนต์*:

ให้แน่ใจว่าสายพานไม่ลู่ สึกหรือ แตก หรือ มีน้ำมัน

ระดับน้ำมันเครื่อง*:

ตรวจสอบระดับหลังจากจอดรถ (บนพื้นราบ) และดับเครื่องยนต์

การรั่วของของเหลวต่าง ๆ:

ตรวจสอบใต้ท้องรถเพื่อหาการรั่วของน้ำมันเชื้อเพลิง, น้ำมันเครื่อง, น้ำ หรือของเหลวอื่น ๆ หลังจากจอดรถทิ้งไว้สักพัก น้ำที่หยดจากเครื่องปรับอากาศหลังจากใช้งานเป็นเรื่องปกติ ถ้าสังเกตเห็นว่ามีสารรั่วหรือมีไอน้ำมันเชื้อเพลิงระเหยออกมาชัดเจน ให้ตรวจหาสาเหตุและทำการแก้ไขทันที

น้ำยาล้างกระจกบังลมหน้า*:

ตรวจสอบว่ามีน้ำยาล้างกระจกอยู่ในถังฉีดเพียงพอ

ข้อควรระวังในการบำรุงรักษา

เมื่อทำการตรวจสอบหรือบำรุงรักษาใด ๆ กับรถของท่าน ให้ระมัดระวังเสมอ เพื่อป้องกันการบาดเจ็บรุนแรงจากอุบัติเหตุที่อาจเกิดกับท่านหรือสร้างความเสียหายกับรถยนต์ต่อไปนี้เป็นข้อควรระวังทั่วไปซึ่งควรเอาใจใส่เป็นพิเศษ



คำเตือน:

- จอดรถบนพื้นราบ, ใช้งานเบรกมือให้มั่น และบล็อกล้อเพื่อป้องกันรถไหล เลื่อนคันเกียร์ไปที่ตำแหน่ง "P" (จอด) (รุ่น ใช้ ระบบ ความคม การเปลี่ยนเกียร์แบบต่อเนื่อง) หรือตำแหน่ง "N" (ว่าง) (รุ่นเกียร์ธรรมดา)
- ให้แน่ใจว่าสวิตช์กุญแจอยู่ในตำแหน่ง "OFF" หรือ "LOCK" เมื่อทำการซ่อมแซมหรือเปลี่ยนชิ้นส่วนใด ๆ
- ห้าม ทำงาน อยู่ ใต้ ฝา ก ระ โป ร ง หน้า ขณะ เครื่องยนต์ร้อน ดับเครื่องยนต์และรอจนกระทั่งเครื่องยนต์เย็นลง

- ถัดองทำงานโดยที่เครื่องยนต์ติดอยู่ ให้นำมือ เสื้อผ้า ผม และเครื่องมือออกจากพัดลม สายพาน และ ชิ้น ส่วน อื่น ๆ ที่ หมุน ได้
- แนะนำให้รัดหรือถอดเสื้อผ้าที่หลวมและ เครื่องประดับต่าง ๆ ออก เช่น แหวน, นาฬิกา, ฯลฯ ก่อนทำงานกับรถ
- ถัดองติดเครื่องยนต์ในพื้นที่จำกัด เช่น โรงรถ ให้แน่ใจว่ามีการระบายก๊าซไอเสียออกไปอย่างเหมาะสม
- ห้ามมุดเข้าใต้ท้องรถขณะที่ยกรถขึ้นด้วยแม่แรง
- ระวังไม่ให้หูหึ่ง, เปลวไฟ และประกายไฟอยู่ใกล้กับน้ำมันเชื้อเพลิงและแบตเตอรี่
- ห้ามต่อหรือปลดแบตเตอรี่หรือขั้วต่อ ชิ้น ส่วน ทรานซิสเตอร์ ขณะสวิตช์กุญแจอยู่ในตำแหน่ง "ON"
- ในรถรุ่นเครื่องยนต์เบนซินที่มีระบบหัวฉีด มัลติพอร์ท (MFI) กรองน้ำมันเชื้อเพลิงและท่อทางน้ำมันเชื้อเพลิงควรได้รับ การบริการโดยศูนย์บริการนิสสัน เนื่องจากท่อทางน้ำมันเชื้อเพลิงมีแรงดันสูง แม้ว่า จะ ดับ เครื่องยนต์ไปแล้วก็ตาม
- รถของท่านได้รับการติดตั้งพัดลมหม้อน้ำ อัตโนมัติ พัดลมอาจทำงานได้ตลอดเวลาโดยไม่มี การเตือน แม้ว่าสวิตช์กุญแจอยู่ในตำแหน่ง "OFF" และเครื่องยนต์ไม่ได้ทำงาน เพื่อ หลีก เลี่ยง ไม่ ให้ เกิด การ บาด เจ็บ ให้ ถอด สาย ขั้ว ลม ของ แบตเตอรี่ ออก ทุก ครั้ง ก่อน ทำงาน ใกล้ กับ พัดลม

จุดที่ตรวจสอบในห้องเครื่องยนต์

- ใส่ว่านดาภิรภัยทุกครั้งที่ทำงานกับรถ
- ห้ามปลดขั้วต่อชุดสายไฟของชิ้นส่วนที่เกี่ยวข้องกับเกียรหรือเครื่องยนต์ออก ขณะสวิตช์กุญแจอยู่ในตำแหน่ง "ON"
- หลีกเลียงการสัมผัสโดยตรงกับน้ำมันเครื่องและน้ำหล่อเย็นที่ใช่แล้ว การกำจัดน้ำมันเครื่องน้ำหล่อเย็นเครื่องยนต์ และ/หรือของเหลวอื่น ๆ ที่ใช้ในรถยนต์อย่างไม่ถูกต้องจะเป็นการทำลายสิ่งแวดล้อม ให้ปฏิบัติตามข้อกำหนดท้องถิ่นในการกำจัดของเหลวที่ ใช้ ในรถยนต์ เสมอ

หมวด "8. การบำรุงรักษาและการดูแลด้วยตนเอง" นี้จะมีคำแนะนำเฉพาะที่เกี่ยวข้องกับสิ่งที่เจ้าของรถจะสามารถทำเองได้บาง

ควรระลึกไว้ว่า การให้บริการที่ไม่ถูกต้องหรือไม่สมบูรณ์อาจทำให้เกิดความยากลำบากในการทำงานหรือการปล่อยมลพิษไอเสียที่มากเกินไป และส่งผลถึงการคุ้มครองจากการรับประกันรถของท่าน ถ้ามีข้อสงสัยเกี่ยวกับการให้บริการใด ๆ ควรให้ศูนย์บริการนิสสันดำเนินการ

เครื่องยนต์รุ่น MRA8DE

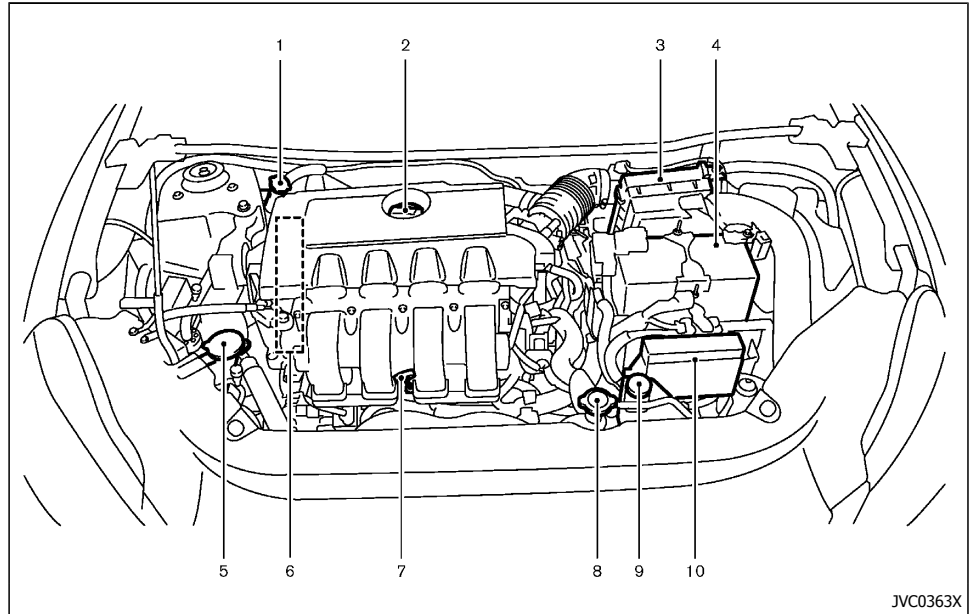

- | | |
|-------------------------------|--------------------------------|
| 1. ครอบปิดน้ำมันเบรก | 8. ฝาหม้อน้ำ |
| 2. ฝาปิดช่องเติมน้ำมันเครื่อง | 9. ฝักักน้ำหล่อเย็นเครื่องยนต์ |
| 3. กรองอากาศ | 10. กล่องฟิวส์/สายฟิวส์ |
| 4. แบตเตอรี่ | |
| 5. ฝักักน้ำฉีดล้างกระจก | |
| 6. ตำแหน่งสายพานเครื่องยนต์ | |
| 7. ก้านวัดระดับน้ำมันเครื่อง | |

เครื่องยนต์รุ่น MR16DDT

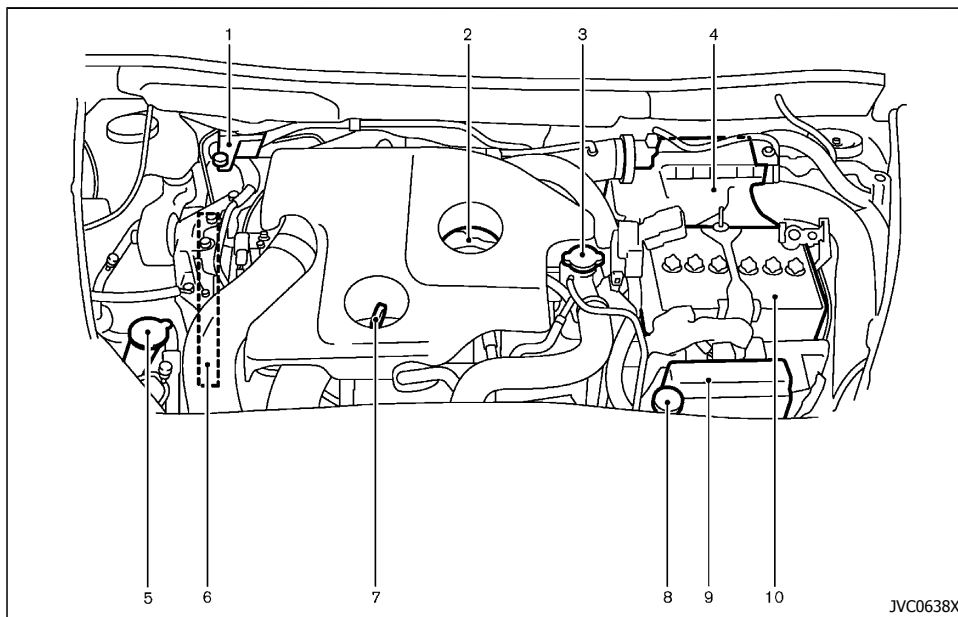

- | | |
|-------------------------------|---------------------------------|
| 1. กระจุกน้ำมันเบรก | 8. ถังพิกน้ำหล่อเย็นเครื่องยนต์ |
| 2. ฝาปิดช่องเติมน้ำมันเครื่อง | 9. กล่องฟิวส์/สายฟิวส์ |
| 3. ฝาหม้อน้ำ | 10. แบตเตอรี่ |
| 4. กรองอากาศ | |
| 5. ถังพิกน้ำฉีดล้างกระจก | |
| 6. ตำแหน่งสายพานเครื่องยนต์ | |
| 7. ก้านวัดระดับน้ำมันเครื่อง | |

เครื่องยนต์รุ่น HR16DE

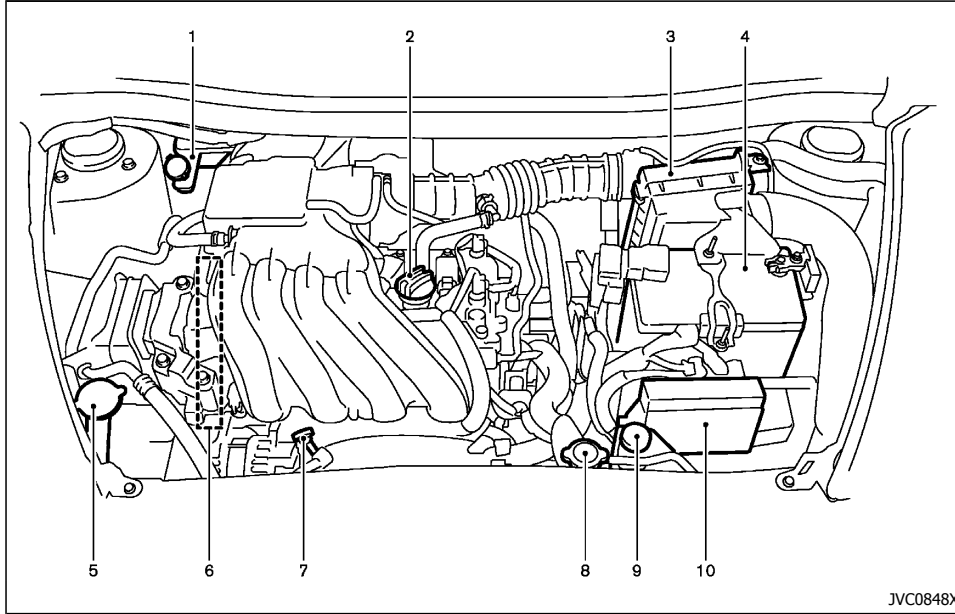

JVC0848X

1. ครอบน้ำมันเบรกและคลัตช์*
2. ฝาปิดช่องเติมน้ำมันเครื่อง
3. กรองอากาศ
4. แบตเตอรี่
5. ถังพิก้าน้ำฉีดล้างกระจก
6. ตำแหน่งสายพานเครื่องยนต์
7. ก้านวัดระดับน้ำมันเครื่อง

8. ฝาหม้อน้ำ
9. ถังพิก้าน้ำหล่อเย็นเครื่องยนต์
10. กล่องฟิวส์/สายฟิวส์

*: สำหรับรุ่นเกียร์ธรรมดา (MT)

ระบบหล่อเย็นเครื่องยนต์



คำเตือน:

- ห้ามเปิดฝาปิดหม้อน้ำหรือฝาถังพิก้าน้ำหล่อเย็น เมื่อเครื่องยนต์ร้อน อาจทำให้เกิดการไหม้พองอย่างรุนแรงเนื่องจากของเหลวแรงดันสูงพุ่งออกจากหม้อน้ำ ให้รอจนกระทั่งเครื่องยนต์และหม้อน้ำเย็นลง
- น้ำหล่อเย็นเครื่องยนต์มีพิษ และควรเก็บอย่างระมัดระวังในภาชนะที่มีการทำเครื่องหมายและวางให้ไกลมือเด็ก
- ถ้าดับเครื่องยนต์ขณะที่เครื่องยนต์ยังร้อนอยู่ พัดลม หม้อน้ำ อาจ จะ เป็น ระยะเวลา ประมาณ 10 นาที หลัง จาก ดับ เครื่องยนต์ เพื่อ ลอด หลก ภูมิ ของ ชิ้น ส่วน ใน ห้อง เครื่องยนต์ ขณะที่ พัดลม หม้อน้ำ กำลัง ทำงาน ให้ แน่ใจ ว่า มี หรือ วัตถุ อื่น ๆ ไม่ได้ สัมผัส โคน พัดลม หม้อน้ำ (สำหรับเครื่องยนต์รุ่น MR16DDT)

ระบบหล่อเย็นเครื่องยนต์ ได้รับการเติมสารหล่อเย็น คุณภาพสูง ซึ่งใช้ได้อัตโนมัติทั้งปีมาจากโรงงาน สารหล่อเย็น (น้ำยาหม้อน้ำ) คุณภาพสูงมีส่วนผสมของสารยับยั้งสนิมและการกัดกร่อน ดังนั้นจึงไม่จำเป็นต้องเติมสารเติมแต่งลงในระบบหล่อเย็นเครื่องยนต์



ข้อควรระวัง:

- ห้ามใช้สารเติมแต่งกับระบบหล่อเย็นเครื่องยนต์ เช่น ซิลิโคนหม้อน้ำ สารเติมแต่งนั้นอาจจะไปอุดตันระบบหล่อเย็นและทำให้เครื่องยนต์ เกียร์ และ/หรือ ระบบหล่อเย็นเสียหาย
- เมื่อเติมหรือเปลี่ยนน้ำหล่อเย็น ให้แน่ใจว่าได้ใช้ สารหล่อเย็นเครื่องยนต์แท้ของนิสสัน หรือที่มี การบำรุงรักษาและการดูแลด้วยตนเอง 8-7

คุณภาพเทียบเท่าในอัตราส่วนผสมที่เหมาะสม ตัวอย่างของอัตราส่วนผสมที่เหมาะสมของสารหล่อเย็นและน้ำ จะแสดงอยู่ในตารางต่อไปนี้:

ด้านนอก อุณหภูมิแวดล้อม		น้ำหล่อเย็น เครื่องยนต์ (ความเข้มข้น)	น้ำสกัดแร่ธาตุ ออกหรือน้ำกลั่น บริสุทธิ์
°C	°F		
-15	5	30%	70%
-35	-30	50%	50%

การใช้สารหล่อเย็นชนิดอื่นอาจทำให้ระบบหล่อเย็นเครื่องยนต์เสียหาย

หม้อน้ำมีฝาปิดเพื่อรักษาแรงดัน เพื่อป้องกันไม่ให้อุณหภูมิเครื่องยนต์เสียหาย ให้ใช้เฉพาะฝาปิดหม้อน้ำแท้ของนิสสันหรือคุณภาพเทียบเท่าเท่านั้น เมื่อต้องการเปลี่ยน

การตรวจสอบระดับน้ำหล่อเย็นเครื่องยนต์

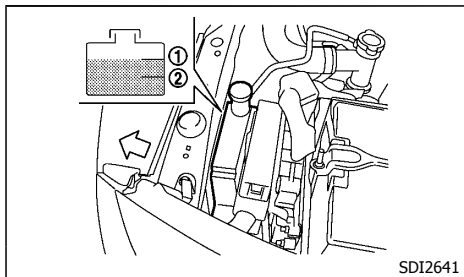

เครื่องยนต์รุ่น MR16DDT

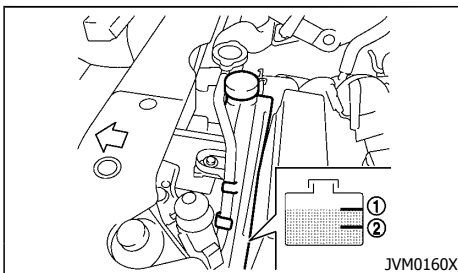

เครื่องยนต์รุ่น HR16DE และ MR48DE

ตรวจสอบระดับน้ำหล่อเย็นในถังพักเมื่อเครื่องยนต์เย็น ถ้าระดับน้ำหล่อเย็นอยู่ต่ำกว่าระดับ MIN ② ให้เติมน้ำหล่อเย็นจนถึงระดับ MAX ① ถ้าถังพักไม่มีน้ำเลย ให้ตรวจสอบระดับน้ำหล่อเย็นในหม้อน้ำ เมื่อเครื่องยนต์เย็น ถ้าในหม้อน้ำมีน้ำหล่อเย็นเพียงพอ ให้เติมน้ำหล่อเย็นลงในหม้อน้ำจนถึงปากของเดิม และให้เติมลงในถังพักจนถึงระดับ MAX ①

ถ้าพบว่าระบบหล่อเย็นขาดน้ำหล่อเย็นบ่อย ๆ ให้นำรถเข้ารับการตรวจสอบที่ศูนย์บริการนิสสัน

การเปลี่ยนน้ำหล่อเย็นเครื่องยนต์

ถ้าจำเป็นต้องเปลี่ยน กรุณาติดต่อศูนย์บริการนิสสัน การซ่อมแซมใหญ่ระบบหล่อเย็นเครื่องยนต์ ควรดำเนินการโดยศูนย์บริการนิสสัน ขั้นตอนการซ่อมแซมสามารถหาได้ในคู่มือการบริการของนิสสัน

การซ่อมแซมที่ไม่ถูกต้องสามารถทำให้ประสิทธิภาพของฮีตเตอร์ลดลง และทำให้เครื่องยนต์ร้อนสูงผิดปกติ



คำเตือน:

- เพื่อหลีกเลี่ยงการถูกลวก ห้ามเปลี่ยนน้ำหล่อเย็นเมื่อเครื่องยนต์ร้อน
- ห้ามเปิดฝาบปิดหม้อน้ำหรือฝาทิ้งหม้อน้ำหล่อเย็นเมื่อเครื่องยนต์ร้อน อาจทำให้เกิดการไหม้พองอย่างรุนแรงเนื่องจากของเหลวแรงดันสูงพุ่งออกจากหม้อน้ำ
- หลีกเลี่ยงการสัมผัสน้ำหล่อเย็นที่ไขแล้วโดยตรง ถ้าสัมผัสผิวหนัง ให้ล้างออกด้วยสบู่หรือน้ำยาล้างมือให้ทั่วโดยเร็วที่สุด
- เก็บสารหล่อเย็น (น้ำยาหม้อน้ำ) ให้พ้นจากเด็กและสัตว์เลี้ยง

น้ำหล่อเย็นเครื่องยนต์ที่ถ่ายออกมาต้องได้รับการกำจัดอย่างถูกต้อง ตรวจสอบข้อกำหนดท้องถิ่น

น้ำมันเครื่อง

การตรวจสอบระดับน้ำมันเครื่อง

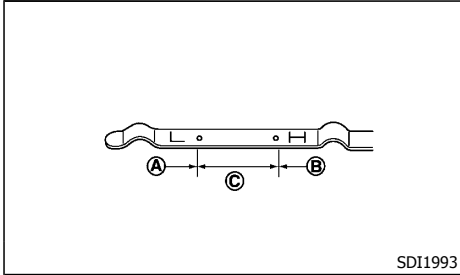

SDI1993

1. จอดรถบนพื้นราบและเข้าเบรกมือไว้
2. สตาร์ทเครื่องยนต์และอุ่นเครื่องยนต์จนกระทั่งอุณหภูมิเครื่องยนต์ขึ้นถึงอุณหภูมิทำงานปกติ (ประมาณ 5 นาที)
3. ดับเครื่องยนต์
4. รออย่างน้อย 10 นาที เพื่อให้ น้ำมันเครื่องไหลกลับไปยังอ่างน้ำมัน
5. ดึงก้านวัดระดับออกแล้วเช็ดทำความสะอาด
6. ใส่ก้านวัดระดับกลับลงจนสุด
7. ดึงก้านวัดระดับออกแล้วตรวจสอบระดับน้ำมัน ควรอยู่ภายในช่วง C
8. ถ้าวัดระดับน้ำมันเครื่องต่ำกว่า A ให้เปิดฝาช่องเติมน้ำมันเครื่องแล้วเติมน้ำมันเครื่องที่แนะนำลงในช่องเดิม ห้ามเติมเกิน B

ขณะเติมน้ำมันเครื่อง ห้ามถอดก้านวัดระดับ

9. ตรวจสอบระดับน้ำมันเครื่องด้วยก้านวัดระดับอีกครั้ง เป็นเรื่องปกติที่จะมีการเติมน้ำมันเครื่องในระหว่างช่วงเวลาที่ต้องเข้ารับการบำรุงรักษา หรือในระหว่างเวลาวิ่งโดยขึ้นอยู่กับความรุนแรงของ

สภาพการใช้งาน



ข้อควรระวัง:

ควรตรวจสอบระดับน้ำมันเครื่องเป็นประจำ การใช้รถโดยที่มีปริมาณน้ำมันเครื่องไม่เพียงพอจะทำให้เครื่องยนต์เสียหาย และความเสียหายดังกล่าวจะรวมอยู่ในการรับประกัน

การเปลี่ยนน้ำมันเครื่องและกรองน้ำมันเครื่อง



คำเตือน:

- น้ำมันเครื่องที่ใช้แล้วต้องได้รับการกำจัดอย่างถูกต้อง ห้ามเทหรือทิ้งน้ำมันเครื่องลงบนพื้นคลอง แม่น้ำ ฯลฯ ควรได้รับการกำจัดในสถานที่กำจัดที่เหมาะสม นิสสัน แนะนำให้เปลี่ยนน้ำมันเครื่องที่ศูนย์บริการนิสสัน
- เนื่องจากน้ำมันเครื่องอาจร้อน ระวังอย่าให้ลวกโดนตัวท่าน
- การสัมผัสกับน้ำมันเครื่องใช้แล้วบ่อย ๆ และเป็นเวลานานอาจเป็นสาเหตุทำให้เกิดมะเร็งผิวหนัง
- หลีกเลี่ยง การสัมผัส น้ำมัน เครื่อง ที่ ใช้ แล้ว โดยตรง ถ้ามีการสัมผัส ให้ล้างออกด้วยสบู่หรือน้ำยาล้างมือและน้ำมาก ๆ ให้ทั่วโดยเร็วที่สุด
- เก็บน้ำมันเครื่องที่ใช้แล้วในภาชนะที่มีการทำเครื่องหมายและวางให้พ้นมือเด็ก

1. จอดรถบนพื้นราบและเข้าเบรกมือไว้
2. สตาร์ทเครื่องยนต์และอุ่นเครื่องยนต์จนกระทั่งอุณหภูมิเครื่องยนต์ขึ้นถึงอุณหภูมิทำงานปกติ

(ประมาณ 5 นาที)

3. ดับเครื่องยนต์
4. รออย่างน้อย 10 นาที เพื่อให้ น้ำมันเครื่องไหลกลับไปยังอ่างน้ำมัน
5. ยกและยึดรถโดยใช้แม่แรงจอร์เจ้ที่เหมาะสม และขาตั้งรองรับแม่แรงที่ปลอดภัย
 - วางขาตั้งรองรับแม่แรงที่ปลอดภัยใต้จุดที่ใช้ขึ้นแม่แรงจอร์เจ้
 - ติดอุปกรณ์รองรับที่เหมาะสมบริเวณแทนของขาตั้งรองรับ
6. สำหรับเครื่องยนต์รุ่น HR16DE ให้ถอดแผงพลาสติกปิดใต้ห้องเครื่องยนต์ออก
 - ถอดสลักเกลียวและคลิป์พลาสติกออกจากแผงปิดใต้ห้องเครื่องยนต์

น้ำมันเครื่องและกรองน้ำมันเครื่อง

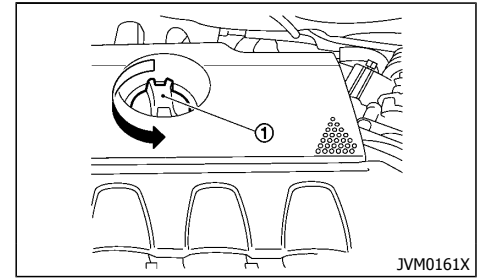

เครื่องยนต์รุ่น MR48DE

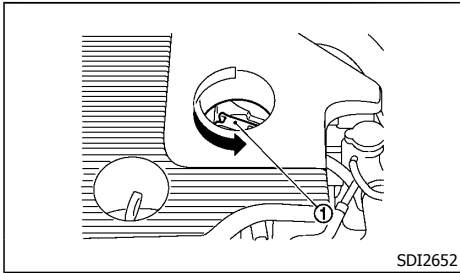

เครื่องยนต์รุ่น MR16DDT

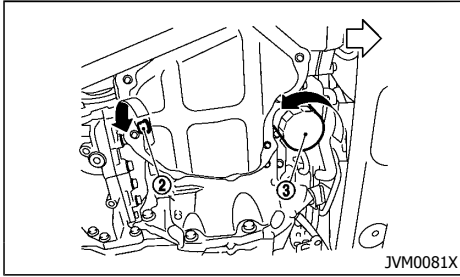

เครื่องยนต์รุ่น MRA8DE และ MR16DDT

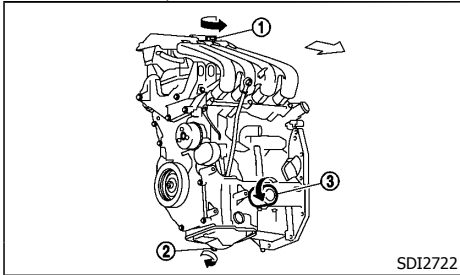

เครื่องยนต์รุ่น HR16DE

- ① ฝาปิดช่องเติมน้ำมันเครื่อง
- ② ปลั๊กถ่ายน้ำมัน
- ③ กรองน้ำมันเครื่อง

1. วางอ่างรองน้ำมันขนาดใหญ่ไว้ใต้ปลั๊กถ่าย
2. ถอดปลั๊กถ่ายออกด้วยประแจ
3. ถอดฝาปิดช่องเติมน้ำมันเครื่องและถ่ายน้ำมันเครื่องออกจนหมด

ถ้าต้องเปลี่ยนกรองน้ำมันเครื่อง ให้ถอดและเปลี่ยนในช่วงนี้



ข้อควรระวัง:

น้ำมันเครื่องที่ถ่ายออกมาต้องได้รับการกำจัดอย่างถูกต้อง ตรวจสอบข้อกำหนดท้องถิ่น

4. คลายกรองน้ำมันเครื่องออกด้วยประแจถอดกรองน้ำมันเครื่อง
 5. ใช้มือหมุนกรองน้ำมันเครื่องออก
 6. เช็ดผิวหน้าติดตั้งกรองน้ำมันเครื่องด้วยผ้าที่สะอาด ให้แน่ใจว่าได้ขจัดปะเก็นเก่าที่ตกค้างบนผิวหน้าติดตั้งออกจนหมด
 7. ทำน้ำมันเครื่องใหม่บนปะเก็นของกรองน้ำมันเครื่องลูกใหม่
 8. หมุนกรองน้ำมันเครื่องเข้าไปจนรู้สึกว่ามีแรงต้าน แล้วขันเพิ่มไปอีก 2/3 รอบเพื่อให้กรองน้ำมันเครื่องแน่น
- แรงขันกรองน้ำมัน:
15 ถึง 20 N·m
(1.5 ถึง 2.0 kg-m, 11 ถึง 15 ft-lb)**

9. ทำความสะอาดและติดตั้งปลั๊กถ่ายและแหวนรองตัวใหม่กลับเข้าไป ขันปลั๊กถ่ายให้แน่นด้วยประแจ ห้ามใช้แรงมากเกินไป

**แรงขันปลั๊กถ่าย:
29 ถึง 39 N·m
(3.0 ถึง 4.0 kg-m, 22 ถึง 29 ft-lb)**

10. เติมน้ำมันเครื่องและปริมาณตามที่แนะนำ (โปรดดูที่ "น้ำมัน/สารหล่อลื่นและปริมาณความจุที่แนะนำ" (หน้า 9-2))
- ขณะเติมน้ำมันเครื่อง ห้ามถอดก้านวัดระดับ**
11. ปิดฝาปิดช่องเติมน้ำมันเครื่องให้แน่น
 12. สตาร์ทเครื่องยนต์
 13. ตรวจสอบ ปลั๊ก ถ่าย ว่า มี การ รั่ว ไหล หรือ ไม่
 14. ทิ้งน้ำมันเครื่องใช้แล้วด้วยวิธีที่เหมาะสม ตรวจสอบข้อกำหนดท้องถิ่น
 15. ตรวจสอบระดับน้ำมันเครื่องตามขั้นตอนที่เหมาะสม (โปรดดูที่ "การตรวจสอบระดับน้ำมันเครื่อง" (หน้า 8-9))

หลังการทำงาน

1. สำหรับเครื่องยนต์รุ่น HR16DE ให้ติดตั้งแผงปิดใต้ห้องเครื่องยนต์ ในตำแหน่ง ตาม ขั้นตอน ดังนี้
 - a. ดึงส่วนกลางของคลีปพลาสติกขนาดเล็กออก
 - b. ยึดแผงปิดใต้ห้องเครื่องยนต์ให้เข้าที่
 - c. สอดคลีปผ่านแผงปิดใต้ห้องเครื่องยนต์ลงในรูในเฟรม จากนั้นดันส่วนกลางของคลีปเพื่อล็อกคลีปให้เข้าที่
 - d. ติดตั้งสลักเกลียวอื่น ๆ ซึ่งยึดแผงปิดใต้ห้องเครื่องยนต์ให้เข้าที่ ระวังอย่าทำให้สลักเกลียวรูดหรือขันแน่นจนเกินไป
2. นำรถลงสู่พื้นอย่างระมัดระวัง

สายพาน

3. กำจัดน้ำมันเครื่องใช้แล้วและกรองน้ำมันเครื่องอย่างเหมาะสม

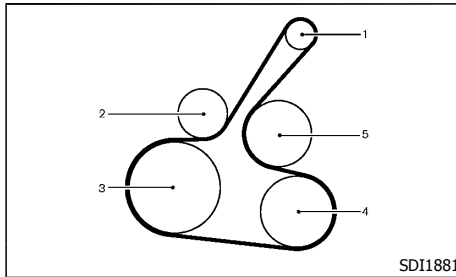

เครื่องยนต์รุ่น **MRA8DE** และ **MR16DDT**

1. ไตชาร์จ
2. ตัวปรับความตึงสายพานอัตโนมัติ
3. พุเลย์เฟลาข้อเหวี่ยง
4. คอมเพรสเซอร์เครื่องปรับอากาศ
5. บีมน้ำ

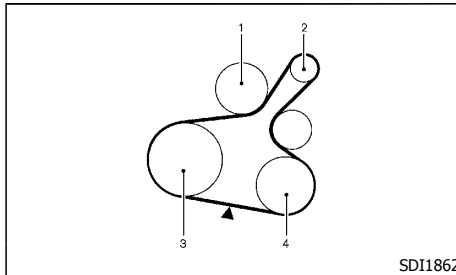

เครื่องยนต์รุ่น **HR16DE**

1. บีมน้ำ
 2. ไตชาร์จ
 3. พุเลย์เฟลาข้อเหวี่ยง
 4. คอมเพรสเซอร์เครื่องปรับอากาศ
- ▼: จุดตรวจสอบความตึงสายพาน

ให้แน่ใจว่าสวิตช์กุญแจอยู่ในตำแหน่ง "OFF"

ตรวจสอบสายพานแต่ละเส้นด้วยตาเปล่าเพื่อดูการสึกหรอที่ผิดปกติ รอยขาด เป็นล้วยฝอย หรือหลวม ตรวจสอบสภาพและความตึงเป็นประจำ (สำหรับเครื่องยนต์รุ่น HR16DE) ถ้าสายพานอยู่ในสภาพแ่ย หรือ หลวม ให้เปลี่ยน หรือ ปรับตั้งใหม่ โดยศูนย์บริการ นิสสัน

หัวเทียน



คำเตือน:

ให้แน่ใจว่าดับเครื่องยนต์และเปลี่ยนสวิตช์กุญแจไปที่ **OFF** และเข้าเบรกมือแล้ว

เปลี่ยนหัวเทียนตามกำหนดการบำรุงรักษาที่แสดงในคู่มือการบำรุงรักษาตามระยะอีกเล่มหนึ่ง

ถ้าจำเป็นต้องเปลี่ยน กรุณาติดต่อศูนย์บริการนิสสัน

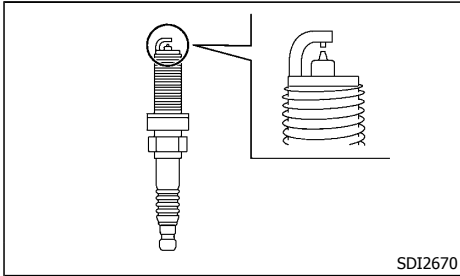

หัวเทียนแบบเขี้ยวอิริเดียม (ถ้ามีติดตั้ง)

หัวเทียนแบบเขี้ยวอิริเดียมไม่จำเป็นต้องเปลี่ยนบ่อยเท่ากับหัวเทียนแบบธรรมดา หัวเทียนแบบนี้ได้รับการออกแบบให้มีอายุการใช้งานยาวนานกว่าหัวเทียนแบบธรรมดา



ข้อควรระวัง:

- ห้ามนำหัวเทียนแบบเขี้ยวอิริเดียมกลับมาใช้ใหม่โดยการทำความสะอาดหรือปรับระยะเขี้ยว
- ให้เปลี่ยนใช้หัวเทียนแบบเขี้ยวอิริเดียมที่แนะนำเท่านั้น

หัวเทียนแบบเขี้ยวทองคำขาว (ถ้ามีติดตั้ง)

หัวเทียนแบบเขี้ยวทองคำขาวไม่จำเป็นต้องเปลี่ยนบ่อยเท่ากับหัวเทียนแบบธรรมดา หัวเทียนแบบนี้ได้รับการออกแบบให้มีอายุการใช้งานยาวนานกว่าหัวเทียนแบบธรรมดา



ข้อควรระวัง:

- ห้ามนำหัวเทียนแบบเขี้ยวทองคำขาวกลับมาใช้ใหม่โดยการทำความสะอาดหรือปรับระยะเขี้ยว
- ให้ใช้แต่หัวเทียนแบบเขี้ยวทองคำขาวที่แนะนำเท่านั้น

เบรก

การตรวจสอบเบรกมือ

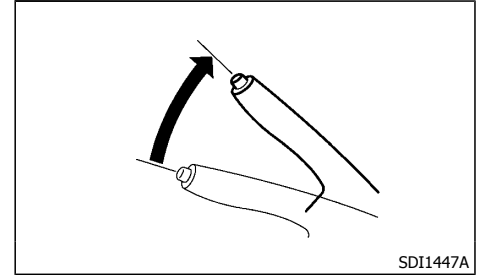

จากตำแหน่งปลดเบรก ดึงคันเบรกมือขึ้นช้า ๆ ถ้าจำนวนคลิกไม่อยู่ในช่วงที่กำหนด ให้นำรถไปยังศูนย์บริการนิสสัน

แรงดึง

196 N (20 kg, 44 lb)

รุ่นดีส์ก์เบรกหลัง:

9 ถึง 10 คลิก

การตรวจสอบแป้นเบรก

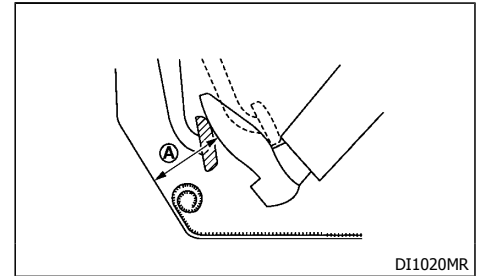

⚠ คำเตือน:

ให้นำรถไปยังศูนย์บริการนิสสันเพื่อตรวจสอบระบบเบรก ถ้าความสูงของแป้นเบรกไม่กลับคืนสู่ปกติ

ให้เครื่องยนต์ทำงาน แล้วตรวจสอบระยะ A ระหว่างผิวด้านบนของแป้นกับพื้นตัวรถบริเวณใต้แป้นเบรก ถ้าไม่อยู่ในระยะที่ระบุ ให้ นำรถ ไป ยัง ศูนย์บริการ นิสสัน

A: แร่งเหยียบ
490 N (50 kg, 110 lb)

จุดดิสก์เบรกหลัง:
— 85 มิลลิเมตร (3.35 นิ้ว) หรือมากกว่า

เบรกแบบปรับตัวเอง

รถของท่านมีเบรกแบบปรับตัวเองติดตั้งอยู่ ดิสก์เบรกจะปรับตัวเองทุกครั้งที่เหยียบแป้นเบรก

เสียงเตือนผ้าเบรกหมด

ผ้าเบรกดิสก์เบรกจะมีเสียงเตือนเมื่อใกล้หมด หากจำเป็นต้องเปลี่ยนผ้าเบรก ผ้าเบรกจะมีเสียงแหลมเสียดสี เมื่อรถเคลื่อนที่ เสียงนี้จะเริ่มเกิดขึ้นเมื่อเหยียบแป้นเบรก หลังจากผ้าเบรกเริ่มสึกมากขึ้น จะได้ยินเสียงเตือนตลอดเวลา แม้จะไม่ได้เหยียบแป้นเบรก ให้ตรวจสอบเบรกโดยเร็วที่สุด ถ้าได้ยินเสียงเตือนผ้าเบรกสึก

ในสภาพการขับขีหรือสภาพอากาศบางอย่าง อาจได้ยินเสียงดังเอี๊ยด ๆ เสียงแหลมดัง หรือเสียงอื่น ๆ จากเบรกเป็นบางครั้ง เสียงดังจากเบรกบางครั้งที่เกิดขึ้นจากการเบรกเบา ๆ หรือปานกลางเป็นเรื่องปกติ และไม่ส่งผลกระทบต่อการทำงานหรือประสิทธิภาพของระบบเบรก

ควรตรวจสอบระบบเบรกอย่างเหมาะสมตามระยะเวลา สำหรับข้อมูลเพิ่มเติม โปรดดูคู่มือการบำรุงรักษาตาม

ระยะอีกเล่มหนึ่ง

หม้ออลมเบรก

ตรวจสอบการทำงานของหม้ออลมเบรกดังนี้:

1. ดับเครื่องยนต์ เหยียบและปล่อยแป้นเบรกหลาย ๆ ครั้ง เมื่อการเคลื่อนที่ของแป้นเบรก (ระยะเคลื่อนตัว) เท่ากันทุกครั้งที่เหยียบ ให้ปฏิบัติขั้นตอนต่อไป
2. ขณะที่เหยียบแป้นเบรก ให้สตาร์ทเครื่องยนต์ ความสูงของแป้นเบรกจะลดลงเล็กน้อย
3. เหยียบแป้นเบรกค้างไว้ แล้วดับเครื่อง เหยียบแป้นเบรกค้างไว้ประมาณ 30 วินาที ความสูงของแป้นเบรกไม่ควรจะเปลี่ยน
4. ให้เครื่องยนต์ทำงานเป็นเวลา 1 นาที โดยที่ไม่เหยียบแป้นเบรก และดับเครื่องยนต์ เหยียบแป้นเบรกหลาย ๆ ครั้ง ระยะทางที่แป้นเบรกเคลื่อนไปจะค่อย ๆ ลดลงขณะที่เหยียบแป้นเบรกแต่ละครั้ง เนื่องจากสัญญาณค้อย ๆ ถูกปล่อยออกจากหม้ออลมเบรก

ถ้าเบรกทำงานไม่ปกติ ให้ นำรถ ไปยัง ศูนย์บริการ นิสสัน เพื่อตรวจสอบ

น้ำมันเบรก

⚠ คำเตือน:

- ใช้น้ำมันใหม่จากบรรจุภัณฑ์ที่ปิดสนิทเท่านั้น น้ำมันเก่า, เสื่อมสภาพ หรือมีการปนเปื้อน อาจทำให้ระบบเบรกเสียหายได้ การใช้น้ำมันที่ไม่ถูกต้องจะทำให้ระบบเบรกเสียหายและส่งผลต่อความสามารถในการหยุดรถ
- ทำความสะอาดฝาปิดช่องเติมน้ำมันก่อนถอดออก
- น้ำมันเบรกมีพิษ และควรเก็บอย่างระมัดระวังไว้ในภาชนะที่มีการทำเครื่องหมายและวางให้ไกลมือเด็ก

⚠ ข้อควรระวัง:

ระวังไม่ให้น้ำมันกระเด็นไปโดนสกริป เนื่องจากจะทำให้สกริปเสียหาย ถ้าน้ำมันกระเด็นไปโดน ให้ล้างออกทันทีด้วยน้ำปริมาณมาก

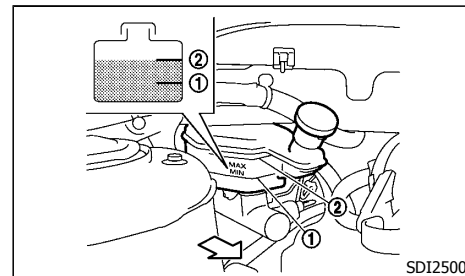

ตรวจสอบระดับน้ำมันในกระปุกน้ำมัน ถ้าน้ำมันเบรกอยู่ต่ำกว่าขีด MIN ① ไฟเตือนเบรกจะสว่างขึ้น เติมน้ำมันเบรกให้ถึงขีด MAX ② (สำหรับชนิดของน้ำมันที่แนะนำ)

น้ำมันคลัตช์ (ถ้ามีติดตั้ง)

โปรดดูที่ “น้ำมัน/สารหล่อลื่นและปริมาณความจที่แนะนำ” (หน้า 9-2))

ถ้าต้องเติมน้ำมันบ่อย ๆ ให้นำรถไปยังศูนย์บริการนิสสัน เพื่อตรวจสอบระบบอย่างละเอียด



คำเตือน:

- ใช้น้ำมันใหม่จากบรรจุภัณฑ์ที่เปิดสนิทเท่านั้น น้ำมันเก่า เสื่อมสภาพ หรือ มีการปนเปื้อน อาจทำให้ระบบคลัตช์เสียหายได้
- ทำความสะอาดฝาปิดช่องเติมน้ำมันก่อนถอดออก
- น้ำมันคลัตช์มีพิษ และควรเก็บอย่างระมัดระวังไว้ในภาชนะที่มีการทำเครื่องหมายและวางให้ไกลมือเด็ก



ข้อควรระวัง:

ระวังไม่ให้น้ำมันคลัตช์กระเด็นไปโดนสิริก เนื่องจากจะทำให้สิริกเสียหาย ถ้าน้ำมันคลัตช์กระเด็นไปโดนให้ล้างออกทันทีด้วยน้ำปริมาณมาก

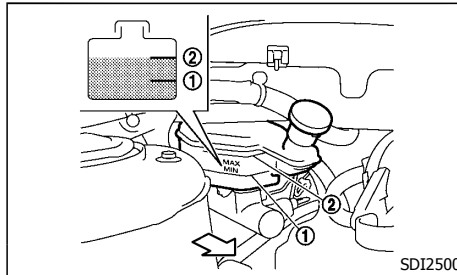

ตรวจสอบระดับน้ำมันในกระปุกน้ำมัน ถ้าน้ำมันเบรกอยู่ต่ำกว่าขีด MIN ① ให้เติมน้ำมันเบรกจนถึงขีด MAX ② (สำหรับชนิดของน้ำมันที่แนะนำ โปรดดูที่ “น้ำมัน/สารหล่อลื่นและปริมาณความจที่แนะนำ” (หน้า 9-2)) ถ้าต้องเติมน้ำมันคลัตช์บ่อย ๆ ให้นำรถไปยังศูนย์บริการ

นิสสัน เพื่อตรวจสอบระบบคลัตช์อย่างละเอียด

น้ำมันระบบควบคุมการเปลี่ยนเกียร์แบบ ต่อเนื่อง (CVT) (ถ้ามีติดตั้ง)

ถ้าจำเป็นต้องตรวจสอบหรือเปลี่ยน กรุณาติดต่อศูนย์บริการนิสสัน

⚠ ข้อควรระวัง:

- ใช้น้ำมันเกียร์ CVT NS-3 แทนของนิสสันเท่านั้น ห้ามผสมกับน้ำมันชนิดอื่น
- การใช้ น้ำมันเกียร์ที่ไม่ใช่ น้ำมันเกียร์ CVT NS-3 แทนของนิสสัน จะทำให้เกียร์ CVT เสียหายซึ่งไม่อยู่ในเงื่อนไขการรับประกัน

กรองอากาศ

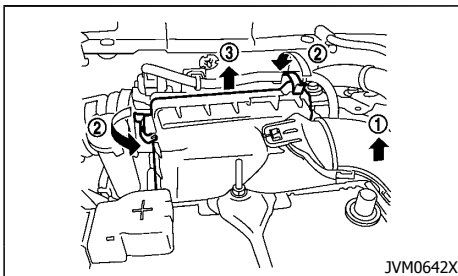

⚠ คำเตือน:

การให้เครื่องยนต์ทำงานโดยไม่มีกรองอากาศ อาจทำให้ท่านหรือบุคคลอื่นเป็นแผลไหม้พุพองได้ กรองอากาศไม่เพียงทำหน้าที่กรองอากาศเข้า แต่ยังกันเปลวไฟที่เกิดจากจุดระเบิดย้อนกลับของเครื่องยนต์ ถ้าไม่ใส่กรองอากาศและเครื่องยนต์เกิดจุดระเบิดย้อนกลับ ท่านอาจได้รับแผลไหม้พุพองได้ ห้ามขับรถโดยไม่มีกรองอากาศ ให้ระวังเมื่อทำงานกับเครื่องยนต์เมื่อไม่ใส่กรองอากาศไว้

ในการถอดกรองอากาศ ให้ดึงท่ออากาศ ① ขึ้นเพื่อถอดออก ตั้งแถบ ② จากนั้น ดึงฝาปิด ③ ขึ้น กรองอากาศแบบกระดาษอาจไขว้ไม่ควรทำความสะอาดแล้วนำกลับมาใช้ใหม่ กรองแบบกระดาษแห้งสามารถทำความสะอาดแล้วนำกลับมาใช้ใหม่ได้ เปลี่ยนกรองอากาศตามกำหนดการบำรุงรักษาที่แสดงในคู่มือการบำรุงรักษาอีกเล่มหนึ่ง

เมื่อเปลี่ยนกรองอากาศ ให้เช็ดภายในของเสื้อกรองอากาศและฝาครอบด้วยผ้าเปียกหมาด ๆ

ใบปิดน้ำฝน

ใบปิดน้ำฝนกระจกบังลมหน้า

การทำความสะอาด

ถ้ากระจกบังลมหน้าไม่สะอาดขึ้นหลังจากใช้ฉีดน้ำล้างกระจกบังลมหน้า หรือถ้าใบปิดน้ำฝนมีเสียงดังขณะที่ใช้งานที่ปิดน้ำฝนกระจกบังลมหน้า อาจมีขี้ผึ้งหรือวัสดุอื่นอยู่บนกระจกบังลมหน้า และ/หรือใบปิดน้ำฝน

ทำความสะอาดด้านนอกของพื้นผิวหน้ากระจกบังลมหน้าด้วยน้ำยาเช็ดกระจกหรือน้ำยาทำความสะอาดอย่างอ่อน กระจกบังลมหน้าจะสะอาดถ้าไม่มีหยดน้ำเกาะบนกระจกเมื่อล้างออกด้วยน้ำ

ทำความสะอาดใบปิดโดยใช้ผ้าชุบน้ำยาเช็ดกระจกหรือน้ำยาทำความสะอาดอย่างอ่อนเช็ด ล้างใบปิดน้ำฝนด้วยน้ำ ถ้ากระจกบังลมหน้า ยังไม่ใสสะอาดหลังจากทำความสะอาดและใช้ที่ปิดน้ำฝน ให้เปลี่ยนใบปิดน้ำฝนใหม่

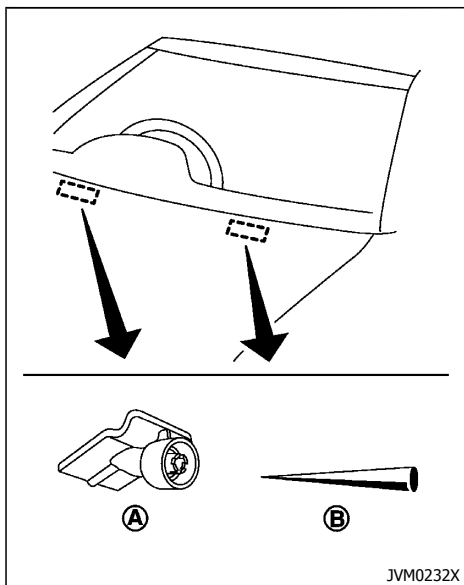

ระวังอย่าทำให้หัวฉีดน้ำล้างกระจกอุดตัน (A) อาจทำให้ที่ฉีดน้ำล้างกระจกบังลมหน้าทำงานผิดปกติได้ ถ้าหัวฉีดอุดตัน ให้นำวัตถุที่อุดอยู่ออกด้วยเข็มเล็ก ๆ (B) ระวังอย่าทำให้หัวฉีดเสียหาย

การเปลี่ยน

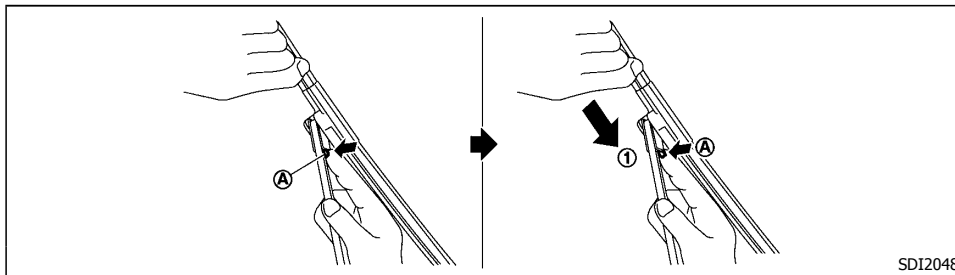

ถ้า ไข ปิด น้ำ ฝน สึก หรือ ให้ เปลี่ยน ไข ปิด ใหม่ ก่อนทำการเปลี่ยนไขปิดน้ำฝน ไขปิดควรอยู่ในตำแหน่งตั้งตรง เพื่อหลีกเลี่ยงการขีดข่วนกับฝากระโปรงหน้าหรือทำความเสียหายกับก้านปิดน้ำฝน สำหรับการดึงก้านปิดน้ำฝนขึ้น โปรดดูที่ "สวิตช์ที่ปิดน้ำฝนและที่ฉีดน้ำล้างกระจก" (หน้า 2-18)

1. ยก ก้าน ปิด น้ำ ฝน ออก จาก กระจก บัง ลม หน้า
2. ดัน แแถบ ปลด ล็อก (A) ค้างไว้ แล้ว เลื่อน ไข ปิด น้ำ ฝน ลง ไป ตาม ก้าน ปิด น้ำ ฝน เพื่อ ถอด ออก (1)
3. ถอด ไข ปิด น้ำ ฝน
4. ใส่ ไข ปิด น้ำ ฝน ใหม่ ลง บน ก้าน ปิด น้ำ ฝน จน กระทบ ทั้ง ล็อก เข้า ที่



ข้อควรระวัง:

- หลังจากเปลี่ยนไขปิดน้ำฝนแล้ว ให้ดันก้านปิดน้ำฝนกลับไปยังตำแหน่งเดิม ไม่เช่นนั้น ก้านปิดน้ำฝนหรือฝากระโปรงหน้าอาจจะครูดทำให้เป็นรอยเสียหายได้ ระหว่างที่ฝากระโปรงหน้าเปิดอยู่

น้ำยาล้างกระจก

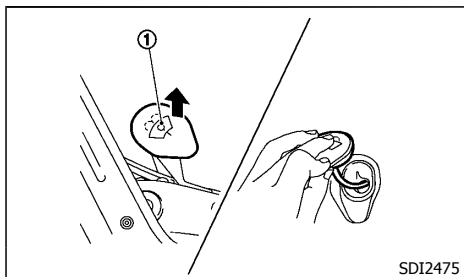

แบบ A



คำเตือน:

สารป้องกันการแข็งตัวมีพิษ และควรเก็บอย่างระมัดระวังไว้ในภาชนะที่มีการทำเครื่องหมายและวางให้ไกลมือเด็ก

ให้เติมน้ำยาทำความสะอาดกระจกลงในน้ำเพื่อให้ทำความสะอาดได้ดีขึ้น ในฤดูหนาว เติมน้ำป้องกันการแข็งตัวของน้ำยาล้างกระจกมัลลหน้า ตามอัตราส่วนที่ระบุไว้ในคำแนะนำของผู้ผลิต







แบบ A:

ในการตรวจสอบระดับน้ำยาล้างกระจก ใช้นิ้วของท่านอุดรูกลาง ① ของชุดฝาปิด/ท่อ จากนั้นถอดออกจากถังพัก หากไม่มีน้ำยาล้างกระจกในท่อ ให้ทำการเติมน้ำยาล้างกระจก

แบบ B:

สำหรับรุ่นที่มีไฟเตือนระดับน้ำยาล้างกระจกต่ำ: เติมน้ำยาล้างกระจก เมื่อไฟเตือนระดับน้ำยาล้างกระจกต่ำสว่างขึ้น

แบตเตอรี่

สัญลักษณ์เตือนสำหรับแบตเตอรี่			คำเตือน
①		ห้ามสูบบุหรี่ ห้ามมีเปลวไฟ ห้ามมีประกายไฟ	ห้ามสูบบุหรี่ใกล้แบตเตอรี่ ห้ามเปิดแบตเตอรี่ออกให้โดนเปลวไฟหรือประกายไฟฟ้า
②		ป้องกันดวงตา	ทำงานกับแบตเตอรี่ด้วยความระมัดระวัง สวมแว่นตานิรภัยทุกครั้งเพื่อป้องกันผลกระทบจากการระเบิดและกรดแบตเตอรี่
③		วางให้ไกลจากเด็ก	ห้ามเด็กเล่นแบตเตอรี่ เก็บแบตเตอรี่ให้ห่างจากมือเด็ก
④		กรดแบตเตอรี่	ระวังไม่ให้น้ำกรดแบตเตอรี่สัมผัสโดนผิวหนัง ตา ผ้าหรือสิริต หลังจากทำงานกับแบตเตอรี่หรือฝาปิดแบตเตอรี่ล้างมือให้ทั่วทันที ถ้าน้ำกรดแบตเตอรี่กระเด็นเข้าตาหรือโดนผิวหนังหรือเสื้อผ้า ให้ล้างด้วยน้ำทันทีเป็นเวลานานอย่างน้อย 15 นาที และไปพบแพทย์ น้ำกรดแบตเตอรี่มีฤทธิ์เป็นกรด ถ้าน้ำกรดแบตเตอรี่กระเด็นเข้าตาหรือโดนผิวหนัง อาจทำให้ตาบอดหรือเป็นแผลไหม้พองได้
⑤		อ่านคำแนะนำ ในการปฏิบัติงาน	ก่อนทำงานกับแบตเตอรี่ ให้อ่านคำแนะนำอย่างละเอียดเพื่อให้แน่ใจว่าจะทำงานได้อย่างถูกต้องและปลอดภัย
⑥		ก๊าซระเบิด	ก๊าซไฮโดรเจนที่เกิดจากน้ำกรดแบตเตอรี่สามารถระเบิดได้

SDI1573

แบตเตอรี่รถยนต์



คำเตือน:

ห้ามขับรถ ถ้าน้ำกรดแบตเตอรี่ต่ำ น้ำกรดแบตเตอรี่ต่ำสามารถทำให้แบตเตอรี่ทำงานหนักขึ้น ซึ่งทำให้เกิดความร้อน, ลดอายุการใช้งานของแบตเตอรี่ และในบางกรณีอาจทำให้ระเบิดได้

การตรวจสอบระดับน้ำกรดแบตเตอรี่

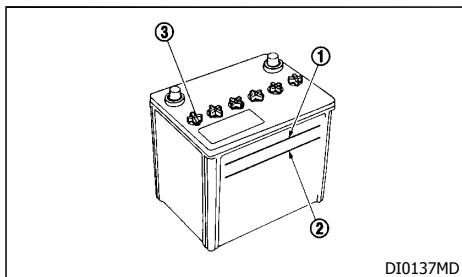

แบบ A

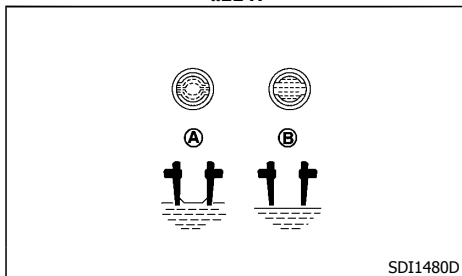

แบบ A

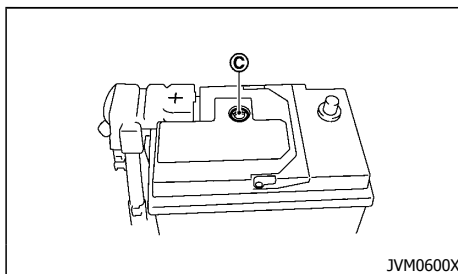

แบบ B

ตรวจสอบระดับน้ำกรดในแต่ละเซลล์ ระดับน้ำกรดควรอยู่ระหว่างขีด UPPER LEVEL ① และ LOWER LEVEL ②

ถ้าจำเป็นต้องเติมน้ำ ให้เติมน้ำสกัดแร่ธาตุออก/น้ำกลั่นบริสุทธิ์จนถึงระดับตัววัดในแต่ละช่องเติมน้ำนั้น ห้ามเติมเกิน

1. ถอดฝาจากปิดช่องเซลล์ ③ (ถ้ามีติดตั้ง) โดยใช้เครื่องมือที่เหมาะสม
2. เติมน้ำสกัดแร่ธาตุออก/น้ำกลั่นบริสุทธิ์จนถึงขีด UPPER LEVEL ①

ถ้าด้านข้างของแบตเตอรี่ไม่ชัดเจน ให้ตรวจสอบระดับน้ำกลั่นโดยการดูที่ด้านบนของเซลล์โดยตรง สภาวะ ① แสดงว่าเป็นปกติ และสภาวะ ② แสดงว่าจำเป็นต้องเติมน้ำกลั่นเพิ่ม

3. ใส่ฝาจากปิดเซลล์กลับเข้าที่แล้วขันให้แน่น
- รถที่ใช้งานที่อุณหภูมิสูงหรือใช้งานหนักต้องได้รับการตรวจสอบ ระดับ น้ำกรด แบตเตอรี่ เป็น ประจำ
 - รักษาผิวหน้าแบตเตอรี่ให้สะอาดและแห้ง ทำความ สะอาด ด้วย น้ำ ผสม เบค กิ้ง โซดา

- ให้แน่ใจว่าขั้วต่อสะอาดและขันจนแน่น
- ถ้าไม่ใช้รถนานเกินกว่า 30 วัน ให้ปลดสายขั้วลบ (-) ของแบตเตอรี่ออก เพื่อป้องกันแบตเตอรี่ไฟหมด
- สำหรับแบตเตอรี่แบบไม่ต้องดูแลรักษา (สำหรับแบบ B) ท่านไม่จำเป็นต้องตรวจสอบระดับน้ำกรด ใดๆ ก็ตาม นิสสันขอแนะนำให้ท่านตรวจสอบสถานะของไฟแสดงสีเขียว ③ ด้วยตาเปล่าเป็นระยะ ๆ ถ้าสีของไฟแสดงเปลี่ยนไป โปรดติดต่อศูนย์บริการนิสสันโดยเร็วที่สุด

การพ่วงสตาร์ท

ถ้าจำเป็นต้องทำการพ่วงสตาร์ท โปรดดูที่ "การพ่วงสตาร์ท" (หน้า 6-5) ถ้าเครื่องยนต์สตาร์ทไม่ติดโดยการพ่วงสตาร์ท หรือแบตเตอรี่ไม่ได้รับการชาร์จ ท่านอาจจำเป็นต้องเปลี่ยนแบตเตอรี่ กรุณาติดต่อศูนย์บริการนิสสันเพื่อเปลี่ยนแบตเตอรี่ใหม่

แบตเตอรี่ของรีโมทคอนโทรล

การเปลี่ยนแบตเตอรี่



ข้อควรระวัง:

- ระวังอย่าให้เด็กกลืนแบตเตอรี่และชิ้นส่วนที่ถอดออกมา
- การกำจัดแบตเตอรี่อย่างไม่ถูกต้องจะเป็นการทำลายสิ่งแวดล้อม ให้ปฏิบัติตามข้อกำหนดท้องถิ่นในการกำจัดแบตเตอรี่เสมอ
- เมื่อเปลี่ยนแบตเตอรี่ อย่านำน้ำมันหรือไขมันโดนเข้ากับชิ้นส่วน

- แบตเตอรี่ลิเธียมอาจจะระเบิดได้ ถ้าเปลี่ยนอย่างไม่ถูกต้อง ให้เปลี่ยนเป็นแบตเตอรี่แบบเดียวกันหรือที่มีคุณภาพเทียบเท่ากันเท่านั้น
- อย่าให้แบตเตอรี่โดนความร้อนจัด เช่น แสงอาทิตย์, ไฟ, ฯลฯ

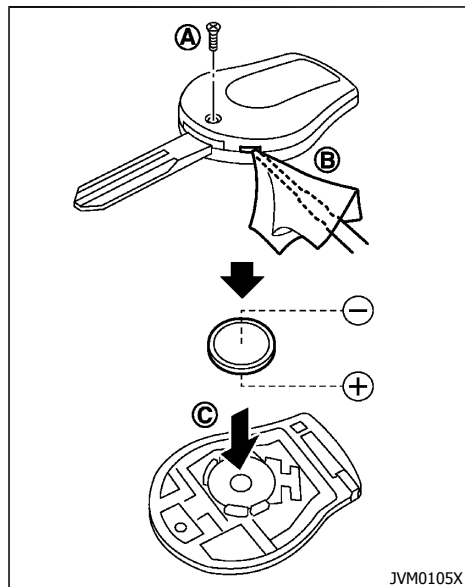

เพื่อเปลี่ยนแบตเตอรี่:

1. ถอดสกรู (A)
2. สอดไขควงเล็กเข้าไปในช่องที่มุม (B) และบิดเพื่อแยกส่วนบนออกจากส่วนล่าง ใช้ผ้าหุ้มเพื่อป้องกันตัวเสื้อ

8-20 การบำรุงรักษาและการดูแลด้วยตนเอง

3. เปลี่ยนแบตเตอรี่ก่อนใหม่ แบตเตอรี่ที่แนะนำ: CR1620 หรือที่มีคุณภาพเทียบเท่า
 - ห้ามจับวงจรภายในและขั้วไฟฟ้า เนื่องจากจะทำให้ทำงานผิดพลาด
 - ให้แน่ใจว่าด้านที่มีเครื่องหมาย + อยู่ด้านล่างของฝาครอบ (C)
4. ปิดฝาและขันสกรูให้แน่น
5. กดปุ่มเพื่อตรวจสอบการทำงาน

ติดต่อศูนย์บริการนิสสัน ถ้าต้องการความช่วยเหลือเกี่ยวกับการเปลี่ยน

ข้อสังเกต FCC:

รายละเอียดของอุปกรณ์นี้สอดคล้องกับบทที่ 15 ของข้อกำหนด FCC การทำงานอยู่ภายใต้เงื่อนไขสองข้อต่อไปนี้: (1) อุปกรณ์นี้ต้องไม่ก่อให้เกิดสัญญาณรบกวนที่เป็นอันตราย และ (2) อุปกรณ์นี้ต้องรับสัญญาณรบกวนอื่น ๆ รวมถึงสัญญาณที่อาจรบกวนการทำงานของอุปกรณ์

หมายเหตุ: การเปลี่ยนหรือการตัดแปลงที่ไม่ได้รับการยอมรับจากผู้มีส่วนเกี่ยวข้อง อาจทำให้ไม่สามารถใช้งานอุปกรณ์นี้ได้

แบตเตอรี่กัญญาแฉ้วจรรย์ยะ

การเปลี่ยนแบตเตอรี่



ข้อควรระวัง:

- ระวังอย่าให้เด็กกลืนแบตเตอรี่และชิ้นส่วนที่ถอดออกมา
- การกำจัดแบตเตอรี่อย่างไม่ถูกต้อง จะเป็นการทำลายสิ่งแวดล้อม ให้ปฏิบัติตามข้อกำหนดท้องถิ่นในการกำจัดแบตเตอรี่เสมอ

- เมื่อเปลี่ยนแบตเตอรี่ อย่าให้ฝุ่นหรือน้ำมันโดนเข้ากับชิ้นส่วน
- แบตเตอรี่ลิเธียมอาจจะระเบิดได้ ถ้าเปลี่ยนอย่างไม่ถูกต้อง ให้เปลี่ยนเป็นแบตเตอรี่แบบเดียวกันหรือที่มีคุณภาพเทียบเท่ากันเท่านั้น
- อย่าให้แบตเตอรี่โดนความร้อนจัด เช่น แสงอาทิตย์, ไฟ, ฯลฯ

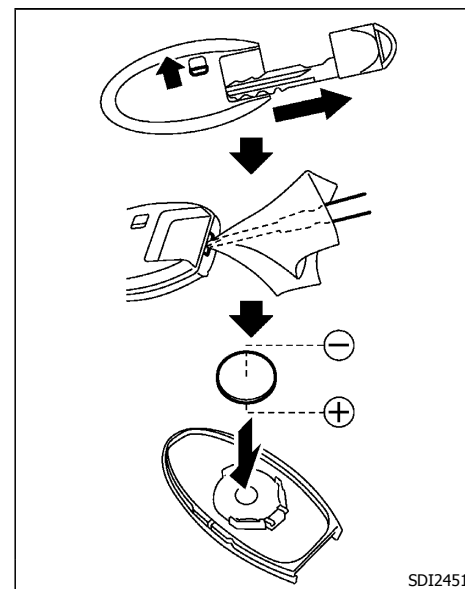

ระบบควบคุมการเปลี่ยนแรงเคลื่อนไฟฟ้า (ถ้ามีติดตั้ง)

เพื่อเปลี่ยนแบตเตอรี่:

1. ปลดปุ่มล็อกที่ด้านหลังของกุญแจอัจฉริยะ แล้วถอดกุญแจธรรมดากออก
2. สอดไขควงเล็กเข้าไปในช่องที่มุม และบิดเพื่อแยกส่วนบนออกจากส่วนล่าง ใช้ผ้าหุ้มเพื่อป้องกันตัวเลื้อ
3. เปลี่ยนแบตเตอรี่ก้อนใหม่
 - แบตเตอรี่ที่แนะนำ: CR2025 หรือที่มีคุณภาพเทียบเท่า
 - ห้ามจับวงจรภายในและขั้วไฟฟ้า เนื่องจากจะทำให้ทำงานผิดพลาด
 - ให้แน่ใจว่าด้านที่มีเครื่องหมาย ⊕ อยู่ด้านล่างของตัวเลื้อ

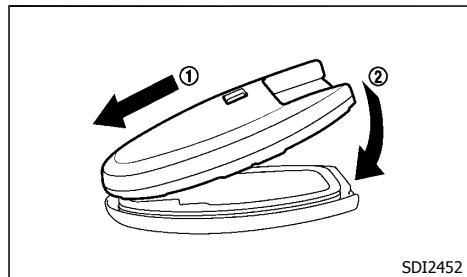

4. จัดแนวปลายชิ้นส่วนด้านบนและด้านล่าง ① จากนั้นกดลงไปพร้อม ๆ กัน จนกระทั่งปิดสนิท ②
 5. กดปุ่มเพื่อตรวจสอบการทำงาน
- ติดต่อศูนย์บริการนิสสัน ถ้าต้องการความช่วยเหลือเกี่ยวกับการเปลี่ยน



ข้อควรระวัง:

- อย่าต่อกราวด์อุปกรณ์เสริมเข้ากับขั้วแบตเตอรี่โดยตรง เนื่องจากจะขัดขวางการทำงานของระบบควบคุมแรงเคลื่อนไฟฟ้า และส่งผลให้แบตเตอรี่รถยนต์ชาร์จไม่เต็มที่
- ให้ใช้อุปกรณ์ไฟฟ้าขณะที่เครื่องยนต์ทำงานเพื่อหลีกเลี่ยงไม่ให้แบตเตอรี่ไฟหมด

รถยนต์ของท่านมีการติดตั้งระบบควบคุมการเปลี่ยนแรงเคลื่อนไฟฟ้า ระบบนี้ทำหน้าที่วัดปริมาณไฟฟ้าที่จ่ายออกจากแบตเตอรี่ และควบคุมแรงเคลื่อนไฟฟ้าที่ผลิตขึ้นจากไดชาร์จ

ฟิวส์

ห้องเครื่องยนต์

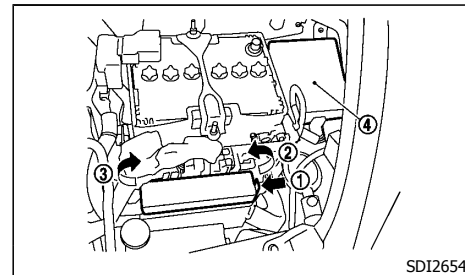

ข้อควรระวัง:

ห้ามใช้ฟิวส์ที่มีค่าแอมแปร์สูงหรือต่ำกว่าที่กำหนดไว้บนฝาครอบกล่องฟิวส์ เนื่องจากอาจทำให้ระบบไฟฟ้าเสียหายและเกิดไฟไหม้

ถ้าอุปกรณ์ไฟฟ้าไม่ทำงาน ให้ตรวจหาฟิวส์ขาด

1. ให้แน่ใจว่าสวิตช์กุญแจอยู่ในตำแหน่ง "OFF"
2. ให้แน่ใจว่าสวิตช์ไฟหน้าอยู่ในตำแหน่ง "OFF"
3. เปิดฝากระป๋องหน้า
4. ถอดฝาปิดกล่องฟิวส์/สายฟิวส์โดยการดันแถบ ① และยกฝาปิดขึ้นจากด้านขวา ② และจากนั้นจึงยกด้านซ้าย ③
5. หาฟิวส์ตัวที่ต้องเปลี่ยน

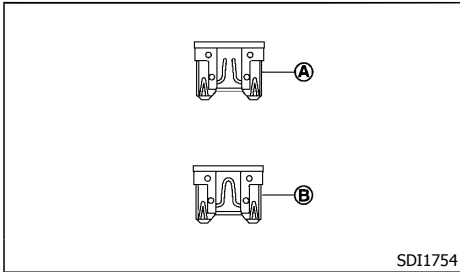

ตรวจสอบสายฟิวส์ในแท่นยึด ① และ ② ถ้าสายฟิวส์เส้นใดละลาย ให้เปลี่ยนใหม่โดยใช้อะไหล่แท้ของนิสสัน กรุณาติดต่อศูนย์บริการนิสสัน สำหรับการตรวจสอบและการเปลี่ยนสายฟิวส์ในแท่นยึด ②

6. ถอดฟิวส์โดยใช้คีมสำหรับดึงฟิวส์ที่อยู่ในห้องโดยสาร
7. ถ้าฟิวส์ขาด ① ให้เปลี่ยนฟิวส์ใหม่ ②

ถ้าฟิวส์ใหม่ก็ขาดหลังจากใส่ลงไปให้นำรถไปยังศูนย์บริการนิสสันเพื่อตรวจสอบระบบไฟฟ้า และทำการซ่อมแซมถ้าจำเป็น

แท่นยึด ④ ติดตั้งอยู่ที่ด้านล่างท่ออากาศ แท่นยึดบรรจุฟิวส์ไว้เช่นกัน สำหรับการตรวจสอบและ/หรือการเปลี่ยน กรุณาติดต่อศูนย์บริการนิสสัน

สายฟิวส์

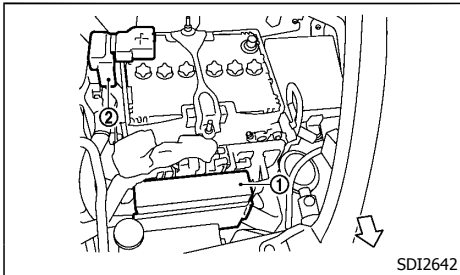

ถ้าอุปกรณ์ไฟฟ้าใดไม่ทำงานและฟิวส์อยู่ในสภาพที่ดี ให้

ห้องโดยสาร

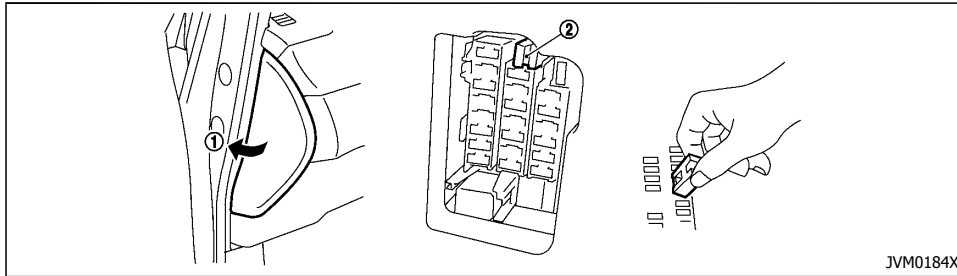

JVM0184X



ข้อควรระวัง:

ห้ามใช้ฟิวส์ที่มีค่าแอมแปร์สูงหรือต่ำกว่าที่กำหนดไว้บนฝาครอบกล่องฟิวส์ เนื่องจากอาจทำให้ระบบไฟฟ้าเสียหายและเกิดไฟไหม้

ถ้าอุปกรณ์ไฟฟ้าไม่ทำงาน ให้ตรวจหาฟิวส์ขาด

1. ให้แน่ใจว่าสวิตช์กุญแจอยู่ในตำแหน่ง "OFF"
2. ให้แน่ใจว่าสวิตช์ไฟหน้าอยู่ในตำแหน่ง "OFF"
3. ถอดฝาครอบกล่องฟิวส์ ①
4. หาฟิวส์ตัวที่ต้องเปลี่ยน
5. ถอดฟิวส์โดยใช้คีมสำหรับดึงฟิวส์ ②

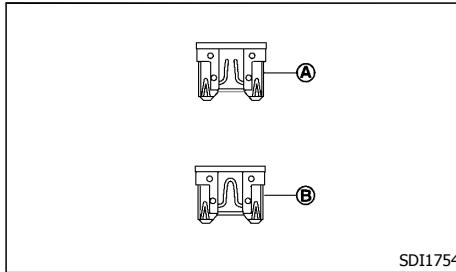

SDI1754

6. ถ้าฟิวส์ขาด ① ให้เปลี่ยนฟิวส์ใหม่ ②

ถ้าฟิวส์ใหม่ก็ขาดหลังจากใส่ลงไปให้นำรถไปยังศูนย์บริการนิสสันเพื่อตรวจสอบระบบไฟฟ้า และทำการซ่อมแซมถ้าจำเป็น

สวิตช์ฟิวส์เมื่อจอดรถนาน (ถ้ามีติดตั้ง)

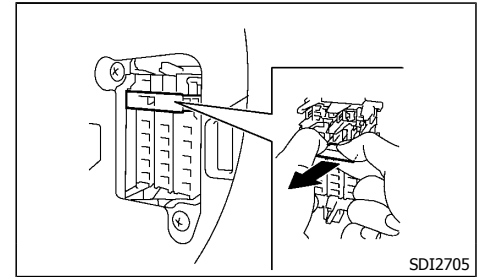

SDI2705

ถ้ามีอุปกรณ์ไฟฟ้าใด ๆ ไม่ทำงาน ให้ถอดสวิตช์ฟิวส์เมื่อจอดรถนาน ออก และ ตรวจสอบ ฟิวส์ ที่ ขาด

หมายเหตุ:

ถ้าสวิตช์ฟิวส์เมื่อจอดรถนานทำงานผิดปกติ หรือถ้าฟิวส์ขาด ท่านจะไม่จำเป็นต้องเปลี่ยนสวิตช์ ในกรณีนี้ ให้ถอดสวิตช์ฟิวส์เมื่อจอดรถนาน และเปลี่ยนฟิวส์เป็นฟิวส์ตัวใหม่ที่มีขนาดเดียวกัน

วิธีการถอดสวิตช์ฟิวส์เมื่อจอดรถนาน:

1. สำหรับการถอดสวิตช์ฟิวส์เมื่อจอดรถนาน ให้แน่ใจว่าสวิตช์กุญแจอยู่ในตำแหน่ง "OFF" หรือ "LOCK"
2. ให้แน่ใจว่าสวิตช์ไฟหน้าอยู่ในตำแหน่ง "OFF"
3. ถอดฝาครอบกล่องฟิวส์
4. หนีบสวิตช์ฟิวส์เมื่อจอดรถนาน และดึงออกมาตามทิศทางที่แสดงในภาพประกอบ

ไฟสองสว่าง

ไฟหน้า

อาจจะเกิดฝ้าภายในเลนส์ของไฟสองสว่างภายนอกช่วงคราวในช่วงฝนตกหรือล้างรถ อุณหภูมิที่แตกต่างกันระหว่างภายในและภายนอกของเลนส์จะทำให้เกิดฝ้า ซึ่งไม่ใช่การทำงานผิดปกติ ถ้าเกิดหยดน้ำขนาดใหญ่ขึ้นภายในเลนส์ กรุณาติดต่อศูนย์บริการนิสสัน

รุ่นไฟหน้าแบบซีนอน

ถ้าจำเป็นต้องเปลี่ยน กรุณาติดต่อศูนย์บริการนิสสัน

! คำเตือน:

4 แรงเคลื่อนไฟฟ้าสูง

เมื่อเปิดไฟหน้าแบบซีนอน จะมีแรงเคลื่อนไฟฟ้าสูงเกิดขึ้น เพื่อป้องกันไฟฟ้าช็อต ห้ามพยายามทำการตัดแปลงหรือถอดแยกชิ้นส่วน ให้เปลี่ยนไฟหน้าแบบซีนอนที่ศูนย์บริการนิสสันเสมอ

ใช้กำลังวัตต์ให้เท่ากับของเดิมที่ติดตั้งมา:

รุ่นไฟหน้าแบบซีนอน
หลอดไฟต่ำ: 35W (D2S)
หลอดไฟสูง: 65W (H9)

รุ่นไฟหน้าแบบฮาโลเจน

ไฟหน้าแบบฮาโลเจนเป็นประเภทคอมกิ่งผนิก ซึ่งใช้หลอดไฟหน้า (ฮาโลเจน) แบบเปลี่ยนใหม่ได้ โดยสามารถทำการเปลี่ยนได้จากภายในห้องเครื่องยนต์ โดยไม่ต้องถอดชุดไฟหน้าออก

! ข้อควรระวัง:

ก๊าซฮาโลเจนความดันสูงถูกบรรจุอยู่ในหลอดไฟหลอดไฟอาจจะแตกได้ ถ้าหลอดแก้วถูกขีดข่วนหรือทำหลอดไฟแตก

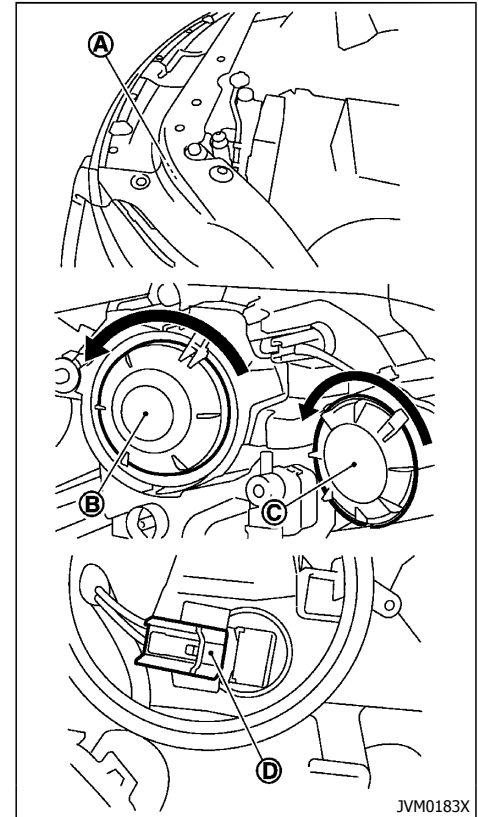

JVM0183X

1. ปลดสายขั้วลบแบตเตอรี่

2. ถอดฝาครอบ ④
3. ถอดขั้วต่อไฟดำ ⑤ หรือไฟสูง ⑥ ออกจากปลายด้าน หลังของหลอดไฟ
4. ถอดหลอดไฟ ⑦ ออกจากขั้วหรือหมุนหลอดไฟเมื่อทำ การถอด
5. ใส่ หลอด ไฟ ใหม่ ใน ลำดับ กลับ กัน กับ ที่ ถอด



ข้อควรระวัง:

- เมื่อ จับ หลอด ไฟ ห้าม จับ ที่ หลอด แก้ว
- ห้ามปล่อยให้คอมไฟไฟหน้าไม่มีหลอดไฟเป็น เวลานาน เนื่องจากฝุ่นละออง, ความชื้น และคราบ จะเข้าไป ใน ตัว เรือน ไฟ หน้า และ ส่งผล ถึง ประสิทธิภาพของไฟหน้า

ใช้กำลังวัตต์ให้เท่ากับของเดิมที่ติดตั้งมา:

รุ่นไฟหน้าแบบฮาโลเจน
หลอดไฟต่ำ: **55W (H11)**
หลอดไฟสูง: **65W (H9)**

ไม่จำเป็นต้องปรับมุมแสง ถ้าเปลี่ยนเฉพาะหลอดไฟ เมื่อ ต้องปรับมุมแสงไฟหน้า กรุณาติดต่อศูนย์บริการนิสสัน

ไฟส่องสว่างภายนอก

รายการ	กำลังวัตต์ (W)
ไฟสัญญาณไฟเลี้ยวด้านหน้า	21
ไฟหรี่ด้านหน้า	LED* หรือ 5
ไฟตัดหมอกหน้า (ถ้ามีติดตั้ง)	55
ไฟสัญญาณไฟเลี้ยวด้านข้าง	
แบบอยู่ที่บังโคลน	5
แบบอยู่ที่กระจกมองข้าง	LED*
ชุดไฟท้าย	
สัญญาณไฟเลี้ยว	21
ไฟเบรก/ไฟท้าย	LED*
ไฟถอยหลัง	16
ไฟเบรกดวงที่สาม	LED*
ไฟส่องป้ายทะเบียน	5

*: ติดต่อศูนย์บริการนิสสันเพื่อทำการเปลี่ยน

ไฟส่องสว่างภายใน

รายการ	กำลังวัตต์ (W)
ไฟห้องโดยสาร	8
ไฟอ่านแผนที่	LED*
ไฟที่กระจกแต่งหน้า หลังแผ่นบังแดด (ถ้ามีติดตั้ง)	1.8
ไฟห้องเก็บสัมภาระ	3.4

*: ติดต่อศูนย์บริการนิสสันเพื่อทำการเปลี่ยน

ตำแหน่งไฟ

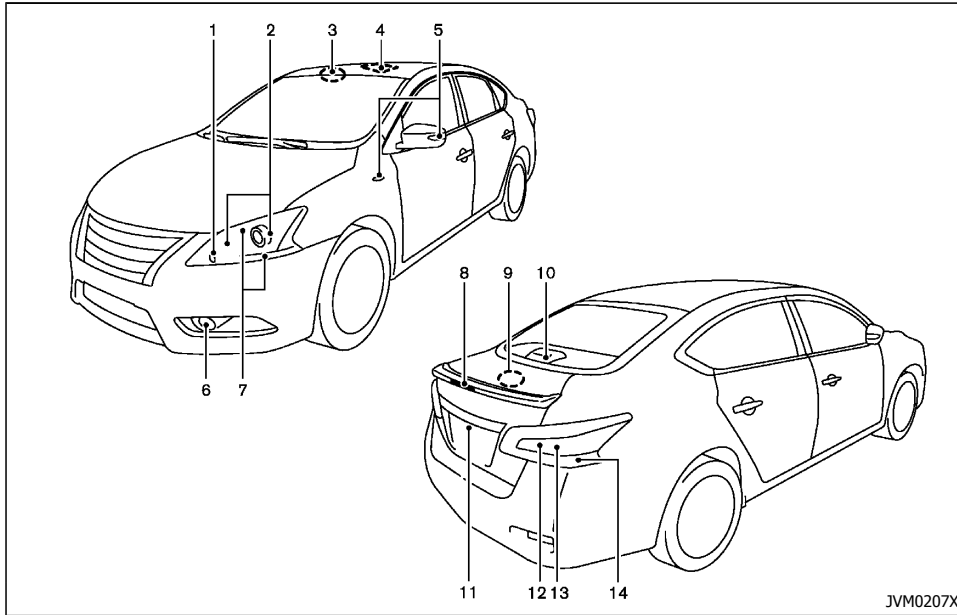

- | | |
|--|------------------------------|
| 1. ไฟสัญญาณไฟเลี้ยวหน้า | 7. ไฟหรี่ |
| 2. ไฟหน้า (ไฟสูง/ไฟต่ำ) | 8. ไฟเบรกดวงที่สาม*1 |
| 3. ไฟอ่านแผนที่ | 9. ไฟห้องเก็บสัมภาระ |
| 4. ไฟส่องสว่างในห้องโดยสาร | 10. ไฟเบรกดวงที่สาม*2 |
| 5. ไฟสัญญาณไฟเลี้ยวด้านข้าง (อยู่ตรงบังโคลนหน้าหรือกระจกมองข้าง) | 11. ไฟส่องป้ายทะเบียน |
| 6. ไฟตัดหมอกหน้า (ถ้ามีติดตั้ง) | 12. ไฟถอยหลัง |
| | 13. ไฟสัญญาณไฟเลี้ยวด้านหลัง |

JVM0207X

14. ไฟเบรก/ไฟท้าย

*1: สำหรับรุ่นที่มีสปอยเลอร์หลัง

*2: สำหรับรุ่นที่ไม่มีสปอยเลอร์หลัง

ขั้นตอนการเปลี่ยน

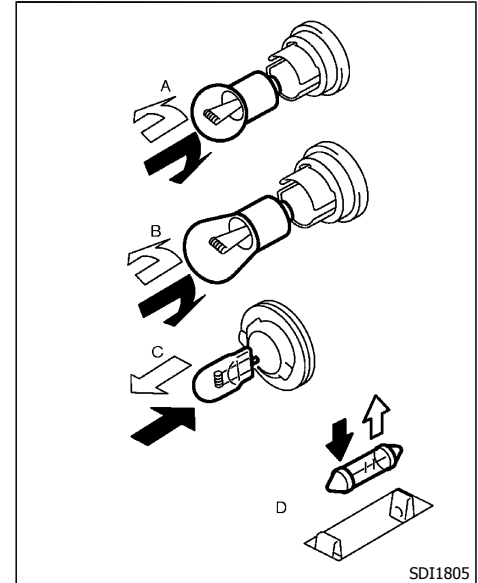

SDI1805

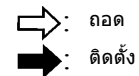

ไฟทุกดวงเป็นแบบ A, B, C หรือ D เมื่อเปลี่ยนหลอดไฟชั้นแรกให้ถอดเลนส์และ/หรือฝาครอบออก

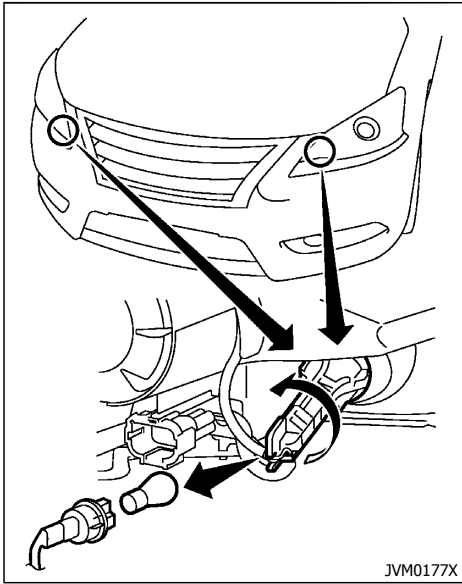

JVM0177X

ไฟสัญญาณไฟเลี้ยวด้านหน้า

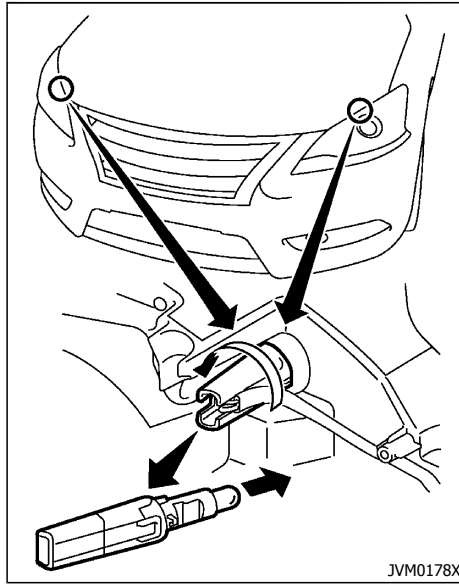

JVM0178X

ไฟหรี่ (ชนิดใช้หลอดไฟ)

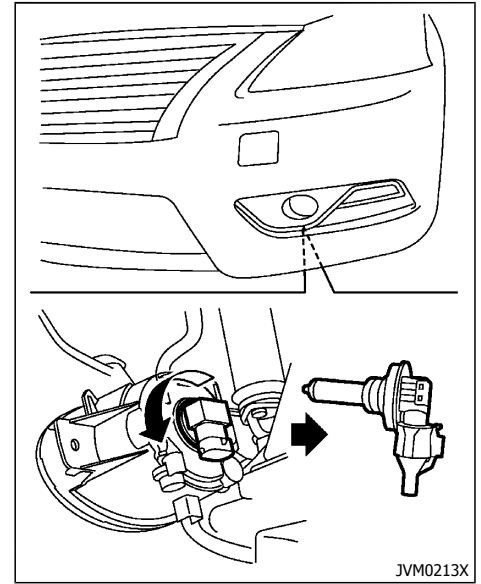

JVM0213X

ไฟตัดหมอกหน้า (ถ้ามีติดตั้ง)

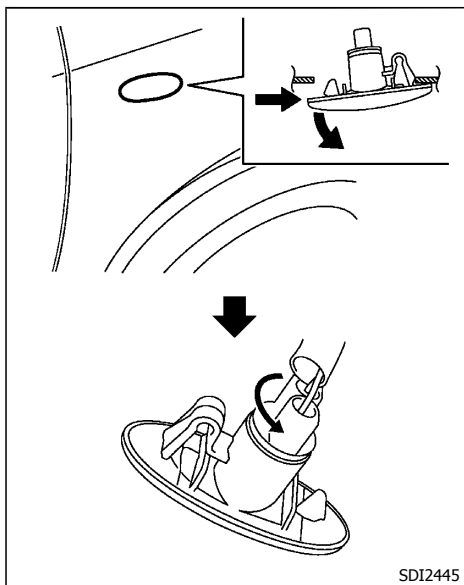

SDI2445

ไฟสัญญาณไฟเลี้ยวด้านข้าง (แบบอยู่ที่บังโคลน)

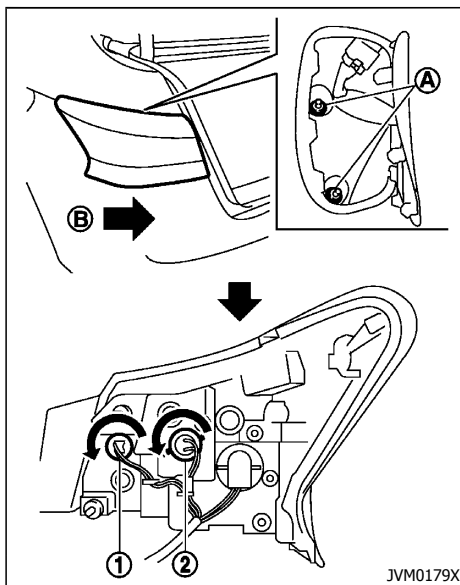

JVM0179X

ชุดไฟท้าย

เพื่อเปลี่ยนหลอดไฟชุดไฟท้าย:

1. เปิดฝากระโปรงท้าย
2. ถอดแผงปิดฝากระโปรงท้าย
3. ถอดน็อตออก A และเลื่อนชุดไฟท้าย B ไปด้านหลังเพื่อให้มีระยะห่าง จากนั้นขันงัดไฟขึ้นมาโดยใช้อุปกรณ์ที่เหมาะสม
4. เปลี่ยนหลอดไฟ (ไฟสัญญาณไฟเลี้ยว 2, ไฟถอยหลัง 1)
5. ใส่ชุดไฟท้ายใหม่ในลำดับกลับกันกับที่ถอดออก

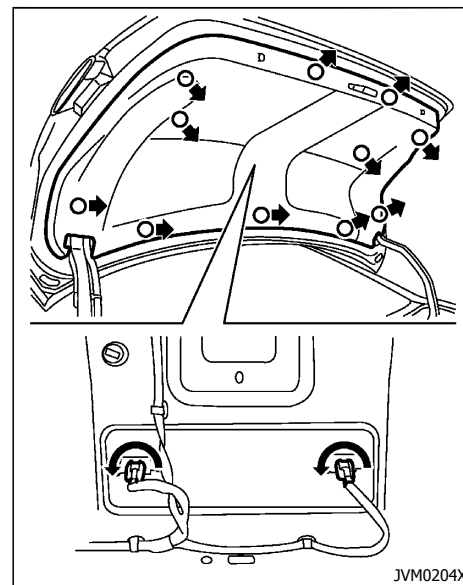

JVM0204X

ไฟส่องป้ายทะเบียน

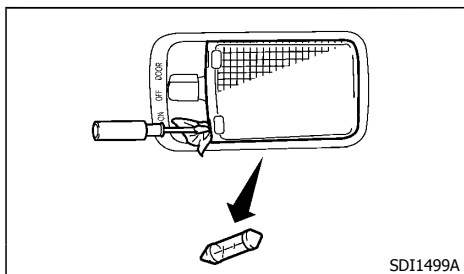

ไฟส่องสว่างในห้องโดยสาร

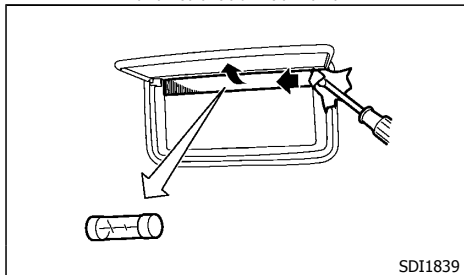

ไฟที่กระจกหน้า หลังแผ่นบังแดด (ถ้ามีติดตั้ง)

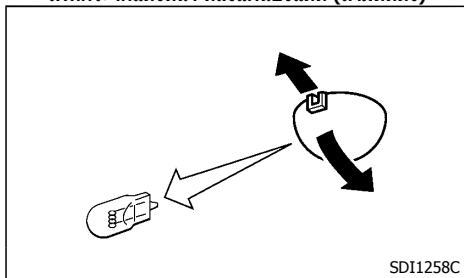

ไฟห้องเก็บสัมภาระ

ข้อกำหนดทางด้านกฎหมายสำหรับการปรับไฟหน้า

เมื่อขับรถในต่างประเทศที่มีช่องทางการขับที่แตกต่างจากประเทศของท่าน ให้ติดตั้งเกอร์ทึบแสงบนไฟหน้า

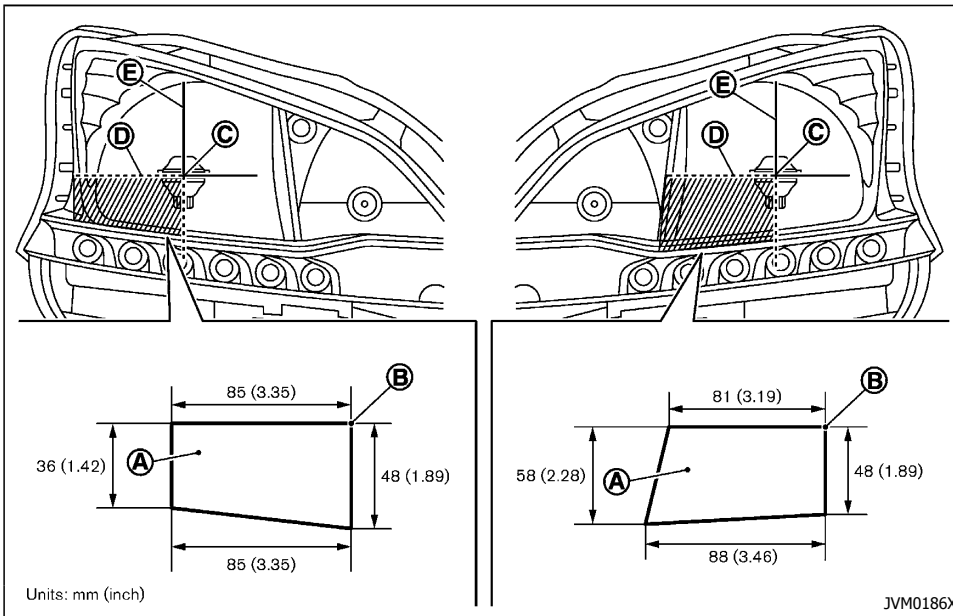

1. เปลี่ยนสวิตช์กุญแจไปที่ตำแหน่ง "OFF" และรออนกระจกทั้งไฟหน้าเย็นลง
2. เตรียมสติกเกอร์โดยอ้างอิงจากในรูป ทำสติกเกอร์ A ที่จะไปติดตรงพื้นผิวหน้าด้านซ้ายและด้านขวาของไฟหน้า

หมายเหตุ:

- ใช้วัสดุที่ทึบแสงที่ไม่ยอมให้แสงผ่าน
- โปรดจำไว้ว่า การใช้วัสดุโปร่งแสงชนิดอื่น จะไม่สามารถปิดแสงได้อย่างมีประสิทธิภาพ

3. ติดสติ๊กเกอร์โดยวางให้ขอบ ③ ของสติ๊กเกอร์กับตำแหน่งเครื่องหมาย © ตรงกับบริเวณผิวหน้าของไฟหน้า ซึ่งสามารถมองเห็นจากด้านหน้าได้ ติดสติ๊กเกอร์ตามที่แสดงในรูป โดยวางเครื่องหมาย © ให้ ตรง กับ เส้น ที่ แบ่ง ④ และ ⑤
- หมายเหตุ:**
วางเครื่องหมาย © ให้ตรงกับเครื่องหมายตรงกลาง ○ ของหลอดไฟหน้า

ล้อและยาง

ถ้ายางแบน โปรดดูที่ "ยางแบน" (หน้า 6-2)

แรงดันลมยาง

ตรวจสอบแรงดันลมยางและยางอะไหล่เป็นระยะ แรงดันลมยางที่ไม่ถูกต้องจะส่งผลในทางลบต่ออายุของยางและการบังคับควบคุมรถ ควรตรวจสอบแรงดันลมยางเมื่อยางเย็น การพิจารณาว่ายางเย็นคือต้องจอดรถเป็นเวลา 3 ชั่วโมงหรือนานกว่า หรือขับรถน้อยกว่า 1.6 กม. (1 ไมล์) แรงดันลมยางที่เย็นจะแสดงอยู่บนแผ่นป้ายค่าแรงดันลมยาง

แรงดันลมยางที่ไม่เพียงพออาจทำให้ยางร้อนผิดปกติ และเกิดความเสียหายภายในตามมาภายหลัง ที่ความเร็วสูงอาจ ทำให้ ดอก ยาง แยก และ ยาง ระเบิด ได้

ประเภทของยาง



ข้อควรระวัง:

เมื่อทำการเปลี่ยนหรือใส่ยางเส้นใหม่ ให้แน่ใจว่ายางทั้งสี่เส้นเป็นยางประเภทเดียวกัน (ยางสำหรับฤดูร้อนหรือทุกฤดู) และมีโครงสร้างแบบเดียวกัน ศูนย์บริ

การนิสสันสามารถให้ข้อมูลเกี่ยวกับประเภท, ขนาด, ความเร็ว จำกัด ของ ยาง และยาง ที่มี ให้ เลือก การเปลี่ยนยางอาจได้ยางที่จำกัดความเร็วไว้ต่ำกว่ายางที่ติดตั้งมาจากโรงงาน และไม่สามารถทำความเร็วได้สูงสุดที่เป็นไปได้ของรถ ห้ามขับรถเร็วกว่าความเร็วจำกัดของ

ยางสำหรับทุกฤดู

นิสสันระบุให้ใช้ยางสำหรับทุกฤดูกับบางรุ่น เพื่อสมรรถนะการใช้งานที่ดีตลอดทั้งปี รวมทั้งในสภาพที่ถนนมีน้ำแข็ง ยางสำหรับทุกฤดูจะมีคำว่า ALL SEASON และ/หรือ M&S ระบุอยู่ที่แก้มยาง

ยางสำหรับฤดูร้อน

นิสสันระบุให้ใช้ยางสำหรับฤดูร้อนกับบางรุ่น เพื่อสมรรถนะการใช้งานที่ดีกว่าบนถนนแห้ง สมรรถนะของยางสำหรับฤดูร้อนจะลดลงอย่างมากบนน้ำแข็ง ยางสำหรับฤดูร้อนจะไม่มีฉัตรการเกาะถนน M&S ที่แก้มยาง

ถ้าท่านวางแผนจะใช้งานรถยนต์ในสภาพที่มีน้ำแข็ง นิสสันแนะนำให้ ใช้ ยาง สํา ห้ ร้ บ ท, ก ฤดู ห้ ง สี่ ล้อ

โช้พั่นล้อ

บางพื้นที่อาจไม่อนุญาตให้ใช้โช้พั่นล้อ ตรวจสอบกฎหมายในท้องถิ่นนั้นก่อนติดตั้งโช้พั่นล้อ เมื่อติดตั้งโช้พั่นล้อ ให้แน่ใจว่าโช้พั่นล้อมีขนาดเหมาะสมกับยาง และติดตั้งตามคำแนะนำของผู้ผลิต

ใช้ตัวดันโช้เมื่อผู้ผลิตโช้พั่นล้อแนะนำให้ใช้ เพื่อให้เห็นใจว่าโช้ชนิดนั้น ต้องยึดปลายโช้พั่นล้อด้านที่ปล่อยไว้ให้แน่นหรือถอดออก เพื่อป้องกันไม่ให้พาดโดนบังโคลนหรือใต้ท้องรถ ถ้าเป็นไปได้ หลีกเลี่ยงการบรรทุกน้ำหนักเต็มที่เมื่อใช้โช้พั่นล้อ และควรลดความเร็วเมื่อขับ ไม่เช่นนั้น รถยนต์อาจเสียหาย และ/หรือ มีผลกระทบอย่างมากต่อการบังคับและสมรรถนะของรถยนต์

ติดตั้งโช้พั่นล้อที่ล้อหน้าเท่านั้น ห้ามติดตั้งที่ล้อหลัง

การสลับยาง

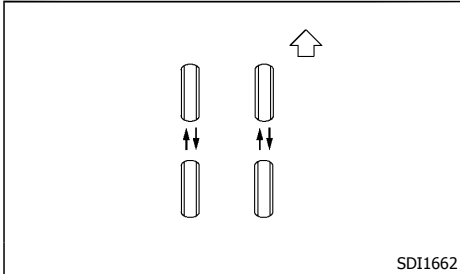

นิสสันแนะนำให้สลับยางทุก ๆ 10,000 กม. (6,000 ไมล์) อย่างไรก็ตาม ระยะเวลาในการสลับยางอาจแตกต่างกันตามนิสัยการขับขี่ของท่านและสภาพพื้นผิวถนน (สำหรับการเปลี่ยนยาง โปรดดูที่ "ยางแบน" (หน้า 6-2)) สำหรับรุ่นที่ใช้ยาง 17-นิ้ว ยางที่มีสัญลักษณ์ระบุทิศทางสามารถสลับได้ระหว่างล้อหน้าและล้อหลังเท่านั้น ให้แน่ใจว่าสัญลักษณ์ระบุทิศทางชี้ไปในทิศทางที่รถหมุนของล้อ หลังจากสลับยางเรียบร้อยแล้ว

คำเตือน:

- หลังจากสลับยาง ให้ปรับแรงดันลมยาง
- ขึ้นน๊อตล้อให้แน่นอีกครั้ง เมื่อขับรถยนต์เป็นระยะทาง 1,000 กม. (600 ไมล์) (รวมถึงเมื่อยางแบน ฯลฯ)
- การเลือก, การติดตั้ง, การดูแล หรือบำรุงรักษาที่ไม่ถูกต้องมีผลต่อความปลอดภัยของรถ และมีโอกาสเสี่ยงที่จะเกิดอุบัติเหตุและได้รับบาดเจ็บ หากมีข้อสงสัย ให้สอบถามศูนย์บริการนิสสัน

หรือผู้ผลิตยาง

การสึกหรอของยางและความเสียหาย

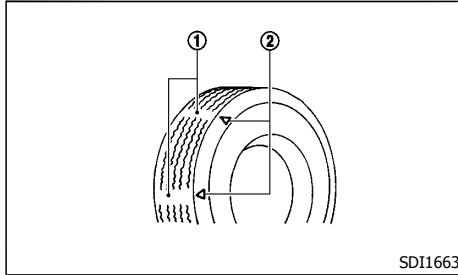

- ① เครื่องหมายเดือนดอกยางสึกหรอ
- ② ตำแหน่งเครื่องหมายบอกเดือนดอกยางสึกหรอ ตำแหน่งจะแสดงอยู่ใน " Δ ", "TWI", ขึ้นอยู่กับประเภทของยาง

ควรตรวจสอบยางเป็นระยะ เพื่อดูการสึกหรอ, รอยแตก, การบวม หรือสิ่งกีดขวางในดอกยาง ถ้าพบการสึกหรอที่มากเกินไป รอยแตก, การบวม หรือรอยฉีกขาดควรเปลี่ยนยางทันที

ยางจากโรงงานจะมีเครื่องหมายแสดงการสึกหรอของดอกยางอยู่ที่ตัวยาง เมื่อสามารถมองเห็นเครื่องหมายแสดงการสึกหรอ ของ ดอกยาง ได้ ชัด ควรเปลี่ยนยางใหม่ การซ่อมแซมยางอะไหล่อย่างไม่ถูกต้องอาจก่อให้เกิดการบาดเจ็บร้ายแรง ถ้าจำเป็นจะต้องซ่อมแซมยางอะไหล่ กรุณาติดต่อศูนย์บริการนิสสัน

อายุยาง

ห้ามใช้ยางที่มีอายุเกินกว่า 6 ปี ไม่ว่ายางนั้นจะใช้งานไปแล้วหรือไม่ก็ตาม

ยางจะเสื่อมคุณภาพลงตามอายุและตามการใช้งานของรถ ให้นำยางเข้าตรวจสอบและถ่วงล้อสม่ำเสมอที่ร้านซ่อมหรือศูนย์บริการนิสสัน

การเปลี่ยนล้อและยาง



คำเตือน:

ห้ามใส่ล้อหรือยางที่เสียรูปทรง แม้ว่าจะได้รับ การซ่อมแซมมาแล้วก็ตาม เนื่องจากล้อหรือยางนั้น อาจได้รับความเสียหายทางด้านโครงสร้าง และอาจพังได้โดยไม่มี การเตือน

เมื่อเปลี่ยนยางให้ใช้ยางที่มีขนาด อัตราความเร็วจำกัดของยาง และอัตราการรับน้ำหนักเดียวกับยางเดิมติดที่มากับรถ (สำหรับประเภทและขนาดของล้อและยางที่แนะนำ โปรดดูที่ "ล้อและยาง" (หน้า 9-6)) การใช้ยางอื่นที่ไม่ได้แนะนำ หรือการใช้ยางผสมยี่ห้อ, โครงสร้าง (ยางธรรมชาติ, ยางธรรมชาติเสริมเส้นซัดริด หรือยางเรเดียล) หรือลายดอกยาง จะส่งผลในทางลบต่อการขับขี่, การเบรก, การบังคับควบคุม, ระยะห่างจากพื้นถนน, ระยะตัวถังถึงยาง, การปรับเทียบมาตรวัดความเร็ว, มุมแสงไฟหน้า และความสูงของกันชน ผลบางอย่างอาจทำให้เกิดอุบัติเหตุและได้รับบาดเจ็บรุนแรง

ถ้าต้องเปลี่ยนล้อไม่ว่าจะด้วยเหตุผลใด ให้ใช้ล้อที่มีระยะออฟเซตเท่าเดิมเสมอ ล้อที่มีระยะออฟเซตที่แตกต่างกัน จะทำให้ยางสึกหรอเร็ว อาจไปลดประสิทธิภาพในการบังคับควบคุมรถ และ/หรือไปมีผลต่อดิสก์เบรก/ดรัม

การบำรุงรักษาและการดูแลด้วยตนเอง 8-31

เบรก เนื่องจากอาจมีผลทำให้ประสิทธิภาพในการเบรกลดลง และ/หรือผ้าเบรก/ก้ามเบรกสึกหรือเร็ว

การถ่วงล้อ

ล้อที่ไม่สมดุลจะมีผลกับการบังคับควบคุมรถและอายุยาง แม้ว่าจะใช้ยางตามปกติ ล้อก็อาจเสียสมดุลได้ ดังนั้น ควรถ่วงล้อทั้งสี่ให้สมดุลตามจำเป็น

ยางอะไหล่

ยางอะไหล่ทั่วไป (ถ้ามีติดตั้ง)

ยางขนาดมาตรฐาน (ขนาดเดียวกับที่ใช้ติดรถวิ่ง) จะมีมาให้ในรถ

สำหรับรุ่นที่ใช้ยาง 17-นิ้ว การติดตั้งยางอะไหล่ที่มีสัญลักษณ์ระบุทิศทางตรงกันข้ามกับทิศทางการหมุนของยางจะไม่มีผลกระทบต่อการขับขี่ปกติ อย่างไรก็ตาม ในกรณีนี้ควรเปลี่ยนยางอะไหล่เป็นยางธรรมดาที่เหมาะสมโดยเร็วที่สุด

9 รายละเอียดเชิงเทคนิค

น้ำมัน/สารหล่อลื่นและปริมาณความจุที่แนะนำ	9-2	หมายเลขประจำรถ (VIN)	9-7
ข้อมูลน้ำมันเชื้อเพลิง	9-3	หมายเลขเครื่องยนต์	9-8
ค่าความหนืด SAE ที่แนะนำ	9-4	ป้ายประจำรถ (ถ้ามีติดตั้ง)	9-8
นํ้ายาแอร์และน้ำมันหล่อลื่นระบบปรับอากาศ	9-4	แผ่นป้ายค่าแรงดันลมยาง	9-8
เครื่องยนต์	9-5	แผ่นป้ายข้อมูลจำเพาะของเครื่องปรับอากาศ	9-8
ล้อและยาง	9-6	เกרבอกคุณภาพยาง (ถ้ามีติดตั้ง)	9-8
ขนาดตัวรถ	9-6	Treadwear	9-8
เมื่อขับรถเดินทางไกลไปต่างประเทศหรือ		Traction AA, A, B และ C	9-8
จดทะเบียนที่ต่างประเทศ	9-7	อุณหภูมิ A, B และ C	9-9
หมายเลขประจำรถ	9-7	การติดตั้งเครื่องส่งสัญญาณ RF	9-9
แผ่นป้ายประจำรถ	9-7	หมายเลขยืนยันวิทยุและข้อมูล	9-9
แผ่นป้ายแสดงหมายเลขประจำรถ (VIN) (ถ้ามีติดตั้ง)	9-7		

น้ำมัน/สารหล่อลื่นและปริมาณความจุที่แนะนำ

ปริมาณความจุต่อไปนี้ เป็นเพียงตัวเลขโดยประมาณ ปริมาณที่เติมจริงอาจแตกต่างไปจากนี้เล็กน้อย เมื่อทำการเติม ให้ปฏิบัติตามขั้นตอนที่แนะนำในหมวด "8. การบำรุงรักษาและการดูแลด้วยตนเอง" เพื่อกำหนดความจุในการเติมที่เหมาะสม

ประเภทของเหลว		ความจุ (โดยประมาณ)			น้ำมัน/สารหล่อลื่นที่แนะนำ		
		หน่วยวัดแบบเมตริก	หน่วยวัดแบบ US	หน่วยวัดแบบอังกฤษ			
น้ำมันเชื้อเพลิง	MRA8DE MR16DDT	52 ลิตร	13-3/4 แกลลอน	11-1/2 แกลลอน	. โปรดดูที่ "ข้อมูลน้ำมันเชื้อเพลิง" (หน้า 9-3)		
	HR16DE	สำหรับรุ่นที่ใช้ น้ำมันเชื้อเพลิง E85	50 ลิตร	13-1/4 แกลลอน		11 แกลลอน	
		ยกเว้นรุ่นที่ใช้ น้ำมันเชื้อเพลิง E85	52 ลิตร	13-3/4 แกลลอน		11-1/2 แกลลอน	
น้ำมันเครื่อง การเปลี่ยนถ่าย และการเติม สำหรับข้อมูลเพิ่มเติม โปรดดูที่ "การเปลี่ยน น้ำมันเครื่องและกรองน้ำมันเครื่อง" (หน้า 8-9)	MRA8DE	รวมกรองน้ำมันเครื่อง	3.9 ลิตร	4-1/8 ควอด	3-3/8 ควอด	. แนะนำให้ใช้ "Nissan Motor Oil 10W-30 SM หรือ SN" แท่งของนิสสัน . ถ้าไม่มีน้ำมันเครื่องดังกล่าว ให้ใช้น้ำมันเครื่องของแท่งของนิสสัน หรือเทียบเท่ากับเกรดและความหนืดของน้ำมันดังต่อไปนี้ – เกรดของน้ำมัน: API SL, SM หรือ SN, ILSAC GF-3, GF-4 หรือ GF-5 – ค่าความหนืด SAE: โปรดดูที่ "ค่าความหนืด SAE ที่แนะนำ" (หน้า 9-4)	
		โดยไม่เปลี่ยนกรองน้ำมันเครื่อง	3.7 ลิตร	3-7/8 ควอด	3-1/4 ควอด		
	MR16DDT	รวมกรองน้ำมันเครื่อง	4.5 ลิตร	4-3/4 ควอด	4 ควอด	. แนะนำให้ใช้ "Nissan Motor Oil Ester 5W-30 SN" แท่งของนิสสัน . ถ้าไม่มีน้ำมันเครื่องดังกล่าว ให้ใช้น้ำมันเครื่องของแท่งของนิสสัน หรือเทียบเท่ากับเกรดและความหนืดของน้ำมันดังต่อไปนี้ – เกรดของน้ำมัน: API SM หรือ SN, ILSAC GF-4 หรือ GF-5 – ค่าความหนืด SAE: โปรดดูที่ "ค่าความหนืด SAE ที่แนะนำ" (หน้า 9-4)	
		โดยไม่เปลี่ยนกรองน้ำมันเครื่อง	4.3 ลิตร	4-1/2 ควอด	3-3/4 ควอด		
	HR16DE	รวมกรองน้ำมันเครื่อง	4.3 ลิตร	4-1/2 ควอด	3-3/4 ควอด	. แนะนำให้ใช้ "Nissan Motor Oil 10W-30 SM หรือ SN" แท่งของนิสสัน . ถ้าไม่มีน้ำมันเครื่องดังกล่าว ให้ใช้น้ำมันเครื่องของแท่งของนิสสัน หรือเทียบเท่ากับเกรดและความหนืดของน้ำมันดังต่อไปนี้ – เกรดของน้ำมัน: API SL, SM หรือ SN, ILSAC GF-3, GF-4 หรือ GF-5 – ค่าความหนืด SAE: โปรดดูที่ "ค่าความหนืด SAE ที่แนะนำ" (หน้า 9-4)	
		โดยไม่เปลี่ยนกรองน้ำมันเครื่อง	4.1 ลิตร	4-3/8 ควอด	3-5/8 ควอด		
	HR16DE	รวมกรองน้ำมันเครื่อง	3.0 ลิตร	3-1/8 ควอด	2-5/8 ควอด		
		โดยไม่เปลี่ยนกรองน้ำมันเครื่อง	2.8 ลิตร	3 ควอด	2-1/2 ควอด		
	สารหล่อเย็น เครื่องยนต์ มีถังพักน้ำ	MRA8DE	ทั้งหมด	6.6 ลิตร	7 ควอด	5-7/8 ควอด	. สารหล่อเย็นเครื่องยนต์ (น้ำยาหมอน้ำ) แท่งของนิสสัน (สีฟ้า) หรือเทียบเท่า . ใช้สารหล่อเย็นเครื่องยนต์ (น้ำยาหมอน้ำ) แท่งของนิสสันหรือที่มีคุณภาพเทียบเท่า เพื่อหลีกเลี่ยงไม่ให้คลอโรอิมิในระบบหล่อเย็นเครื่องยนต์เป็นสนิม ซึ่งอาจเกิดขึ้นได้หากใช้สารหล่อเย็นของเทียม จาวัฏการซ่อมปัญหาภายในระบบหล่อเย็นเครื่องยนต์โดยใช้สารหล่อเย็นเครื่องยนต์ที่ไม่ใช่ของแท้จะปรวมอยู่ในเงื่อนไขการรับประกัน สิ่งนี้ไม่มีปัญหาจะเกิดขึ้นระหว่างที่ย่อยอยู่ในระยะรับประกันก็ตาม
		HR16DE	ถังพักน้ำ	0.8 ลิตร	7/8 ควอด	3/4 ควอด	
		MR16DDT	ทั้งหมด	8.3 ลิตร	8-3/4 ควอด	7-1/4 ควอด	
			ถังพักน้ำ	0.8 ลิตร	7/8 ควอด	3/4 ควอด	
น้ำมันระบบควบคุมการเปลี่ยนเกียร์แบบต่อเนื่อง (CVT)		—	—	—	. น้ำมันเกียร์แท่งของนิสสัน CVT NS-3 . ใช้น้ำมันเกียร์ CVT NS-3 แท่งของนิสสันเท่านั้น การใช้น้ำมันเกียร์ที่ไม่ใช่ของนิสสัน จะทำให้เกียร์ CVT เสียหายซึ่งไม่อยู่ในเงื่อนไขการรับประกัน		
น้ำมันเกียร์ธรรมดา (MT)		รุ่นเกียร์ MT 5-สปีด	—	—	—	. น้ำมันเกียร์ธรรมดาแท่งของนิสสัน (MTF) HQ Multi 75W-85 หรือเทียบเท่า . หากไม่สามารถหาน้ำมันเกียร์ธรรมดาแท่งของนิสสัน (MTF) HQ Multi ได้ สามารถใช้ API GL-4 ค่าความหนืด 75W-85 แทนได้ชั่วคราว อย่างไรก็ตาม ให้ใช้น้ำมันเกียร์ธรรมดาแท่งของนิสสัน (MTF) HQ Multi แทนที่หากได้	
น้ำมันเบรกและคลัชซ์		เติมให้ถึงระดับน้ำมันที่เหมาะสมตามคำแนะนำในหมวด "8. การซ่อมบำรุงและการดูแลด้วยตนเอง"			. น้ำมันเบรกแท่งของนิสสัน หรือ DOT 3 ที่เทียบเท่า		
จาระบีลงนเกประสงค์		—	—	—	. NLGI No. 2 (จาระบีฐานสบิลิเทียม)		
น้ำยาแอร์		—	—	—	. HFC-134a (R-134a)		
น้ำมันหล่อลื่นระบบเครื่องปรับอากาศ	MRA8DE	—	—	—	. น้ำมันชนิด S ระบบ A/C ของนิสสันหรือที่มีคุณภาพเทียบเท่า		
	MR16DDT	—	—	—	. น้ำมันชนิด R ระบบ A/C ของนิสสันหรือที่มีคุณภาพเทียบเท่า		
	HR16DE	—	—	—			

ข้อมูลน้ำมันเชื้อเพลิง



ข้อควรระวัง:

ห้ามใช้น้ำมันเบนซินที่มีสารตะกั่ว การใช้น้ำมันเบนซินที่มีสารตะกั่วจะทำความเสียหายต่อเครื่องฟอกไอเสียแบบสามทาง

เครื่องยนต์รุ่น MRA8DE

ใช้น้ำมันเบนซินธรรมดาไร้สารตะกั่ว หรือแก๊สโซฮอล์ (ใช้ได้ถึง E20*) ที่มีค่าออกเทนอย่างน้อย 91 (RON)

*: แก๊สโซฮอล์ คือ น้ำมันเบนซินที่ผสมแอลกอฮอล์ เช่น "E20" คือส่วนผสมของเชื้อเพลิงเอทานอล 20% และน้ำมันเบนซินไร้สารตะกั่ว 80%

เครื่องยนต์รุ่น MR16DDT

ใช้น้ำมันเบนซินพิเศษไร้สารตะกั่ว หรือแก๊สโซฮอล์ (ใช้ได้ถึง E10*) ที่มีค่าออกเทนอย่างน้อย 95 (RON) ถ้าไม่ได้ใช้น้ำมันเบนซินพิเศษไร้สารตะกั่ว อาจใช้น้ำมันเบนซินธรรมดาไร้สารตะกั่วที่มีค่าออกเทนอย่างน้อย 91 (RON) ได้โดยสมรรถนะจะลดลงเล็กน้อย อย่างไรก็ตาม เพื่อสมรรถนะสูงสุดของรถและคุณภาพในการขับที่ดีที่สุด แนะนำให้ใช้น้ำมันเบนซินพิเศษไร้สารตะกั่ว

*: แก๊สโซฮอล์ คือ น้ำมันเบนซินที่ผสมแอลกอฮอล์ เช่น "E10" คือส่วนผสมของเชื้อเพลิงเอทานอล 10% และน้ำมันเบนซินไร้สารตะกั่ว 90%

เครื่องยนต์รุ่น HR16DE

โปรดดูที่ป้ายข้อมูลที่ติดอยู่ภายในฝาปิดช่องเติมน้ำมันเชื้อเพลิงสำหรับคำแนะนำ

สำหรับรุ่นที่มีป้ายข้อมูลที่แสดง "E0-E85":

ใช้น้ำมันเบนซินไร้สารตะกั่วที่มีค่าออกเทน 95 (RON) หรือแก๊สโซฮอล์ (ใช้ได้ถึง E85*)

สำหรับรุ่นที่มีป้ายข้อมูลที่แสดง "E20":

ใช้น้ำมันเบนซินไร้สารตะกั่ว 95 (RON) หรือแก๊สโซฮอล์ (ใช้ได้ถึง E20*)

สามารถใช้แก๊สโซฮอล์ 91 (RON) ได้

เพื่อสมรรถนะสูงสุดของรถและคุณภาพในการขับที่ดีที่สุด ให้ใช้น้ำมันเชื้อเพลิงที่มีค่าออกเทนอย่างน้อย 95 (RON) (ตัวอย่างเช่น น้ำมันเบนซินไร้สารตะกั่ว หรือแก๊สโซฮอล์ 95 (RON) หรือ แก๊สโซฮอล์ E20 หรือ E85)

*: แก๊สโซฮอล์ คือ น้ำมันเบนซินที่ผสมแอลกอฮอล์ เช่น "E20" คือส่วนผสมของเชื้อเพลิงเอทานอล 20% และน้ำมันเบนซินไร้สารตะกั่ว 80%

อัตราการใช้น้ำมันเชื้อเพลิงสำหรับรถที่ใช้เครื่องยนต์ HR16DE FFV

ประเภทน้ำมันเชื้อเพลิง	อัตราการใช้น้ำมันเชื้อเพลิง กม./ลิตร	
	น้ำมันเบนซิน	E85
เครื่องยนต์		
1.6L CVT	15.9	11.4

หมายเหตุ:

- ค่าที่แสดงอัตราการใช้น้ำมันเชื้อเพลิง แต่ละประเภทที่คำนวณจากผลการทดสอบข้างต้นตามหลักเกณฑ์ที่ระบุไว้ในข้อกำหนดทางเทคนิค UNECE Reg.101
- ค่าที่แสดงอัตราการใช้น้ำมันเชื้อเพลิงดังกล่าวใช้ในการเปรียบเทียบเท่านั้น อัตราการใช้น้ำมันเชื้อเพลิงจากการใช้งานจริง อาจแตกต่างไปจากค่าที่แสดงไว้ในคู่มือนี้ เนื่องจากปัจจัยอื่นที่ทำให้อัตราการสิ้นเปลืองน้ำมันแตกต่างกันไป เช่น ลักษณะการขับขี่ สภาพจราจร สภาพของรถยนต์ ประเภทน้ำมันเชื้อเพลิง เป็นต้น

ค่าความหนืด SAE ที่แนะนำ

สำหรับเครื่องยนต์รุ่น MR16DDT:

ควรใช้ 5W-30

หากไม่มี 5W-30 เลือกความหนืดจากตาราง

ด้านล่าง ที่เหมาะสมสำหรับช่วงอุณหภูมิภายนอก

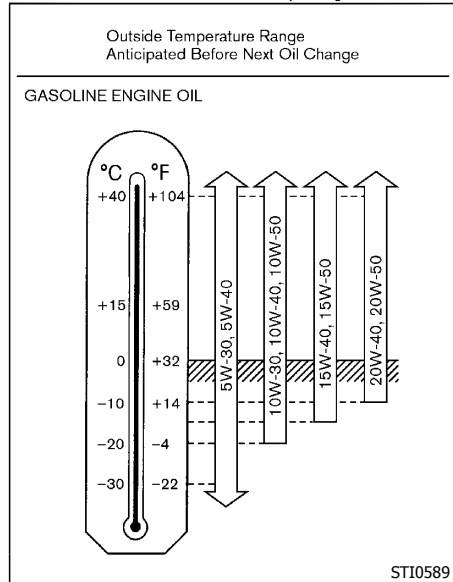

ยกเว้นเครื่องยนต์รุ่น MR16DDT:

ควรใช้ 10W-30

หากไม่มี 10W-30 เลือกความหนืดจากตาราง

ด้านล่าง ที่เหมาะสมสำหรับช่วงอุณหภูมิภายนอก

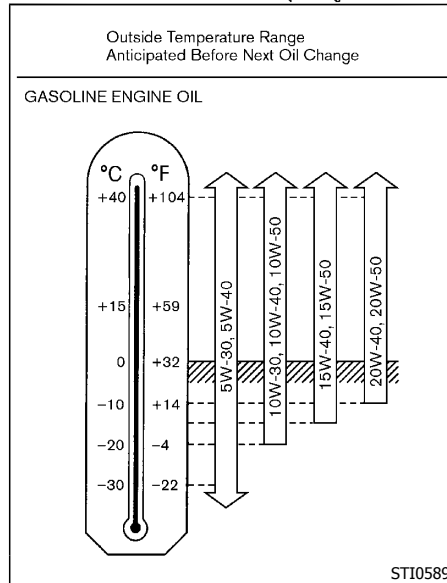

น้ำยาแอร์และน้ำมันหล่อลื่นระบบปรับ

อากาศ

ระบบปรับอากาศในรถของท่านต้องใช้น้ำยาแอร์ HFC-134a (R-134a) และน้ำมันหล่อลื่นระบบ A/C ชนิด S (เครื่องยนต์รุ่น MRA8DE) หรือชนิด R (เครื่องยนต์รุ่น MR16DDT และ HR16DE) แท้ของนิสสัน หรือที่มีคุณภาพเทียบเท่า การใช้ น้ำยาแอร์และน้ำมันหล่อลื่นชนิดอื่นจะทำให้ระบบเสียหาย และท่านอาจจะต้องเปลี่ยนระบบปรับอากาศในรถทั้งระบบใหม่

การปล่อยน้ำยาแอร์ออกสู่อากาศภายนอกเป็นสิ่งต้องห้ามในหลายประเทศและในหลายภูมิภาค น้ำยาแอร์ HFC-134a (R-134a) ในรถของท่านจะไม่ทำลายโอโซนในชั้นบรรยากาศของโลก อย่างไรก็ตาม สารนี้อาจส่งผลกระทบต่อเล็กน้อยต่อสภาวะโลกร้อน นิสสันขอแนะนำให้นำน้ำยาแอร์นี้กลับมาใช้ใหม่อย่างเหมาะสม ติดต่อศูนย์บริการนิสสัน เมื่อต้องการรับบริการสำหรับระบบปรับอากาศ

เครื่องยนต์

รุ่นเครื่องยนต์		MRA8DE	MR16DDT	HR16DE	
ชนิด		เบนซิน 4 จังหวะ DOHC	เบนซิน 4 จังหวะ DOHC	เบนซิน 4 จังหวะ DOHC	
การจัดกระบอกสูบ		4 สูบแถวเรียง	4 สูบแถวเรียง	4 สูบแถวเรียง	
กระบอกสูบ x ระยะชัก	มิลลิเมตร (นิ้ว)	79.7 × 90.1 (3.138 × 3.547)	79.7 × 81.1 (3.138 × 3.193)	78.0 × 83.6 (3.071 × 3.291)	
ปริมาตรความจุ	ชม. ³ (ลบ. นิ้ว)	1,798 (109.71)	1,618 (98.78)	1,598 (97.51)	
ความเร็วรอบเดินเบาที่ตำแหน่ง "N" (เกียร์ว่าง)	rpm	700±50	MT: 600±50 CVT: 650±50	650±50	
องศาการจุดระเบิด (B.T.D.C.) ที่ตำแหน่ง "N" (เกียร์ว่าง)	องศาที่รอบเดินเบา	CVT: 8±2°	MT: 6±2° CVT: 8±2°	MT: 10±2° CVT: 9±2°	
หัวเทียน					
	ชนิด	มาตรฐาน	PLZKAR6A-11D	DILKAR7C9H	PLZKAR6A-11D
	ระยะห่างขั้ว	มิลลิเมตร (นิ้ว)	1.1 (0.043)	0.9 (0.035)	1.1 (0.043)
การทำงานของเพลาลูกเบี้ยว			โซ่ใหม่ (โซ่ร้าวสิ้น)	โซ่ใหม่ (โซ่ร้าวสิ้น)	โซ่ใหม่ (โซ่ร้าวสิ้น)

ล้อและยาง

มาตรฐาน		ยางอะไหล่	
ขนาดยาง	195/60R16 89H	195/60R16 89H	
	205/50R17 89V	205/50R17 89V	

		ขนาด	ออฟเซต มิลลิเมตร (นิ้ว)
กระทะล้อ	อลูมิเนียม	16 × 6 1/2J	40 (1.57)
		17 × 6 1/2J	45 (1.77)
อะไหล่	เหล็ก	17 × 6 1/2J	45 (1.77)
		16 × 6 1/2J	40 (1.57)

ขนาดตัวรถ

หน่วย: มิลลิเมตร (นิ้ว)	
ความยาวทั้งหมด	4,615 (181.7)*1
	4,620 (181.9)*2*5
ความกว้างทั้งหมด	1,760 (69.3)
ความสูงทั้งหมด	1,495 (58.9)
ฐานล้อหน้า	1,540 (60.6)*3
	1,530 (60.2)*4
ฐานล้อหลัง	1,540 (60.6)*3
	1,530 (60.2)*4
ความยาวฐานล้อ	2,700 (106.3)

*1: สำหรับเครื่องยนต์รุ่น HR16DE และ MRA8DE ที่ไม่มีแท่นยึดป้ายทะเบียน

*2: สำหรับเครื่องยนต์รุ่น MR16DDT ที่ไม่มีแท่นยึดป้ายทะเบียน

*3: รุ่นที่ใช้ยาง 15-นิ้วและ 16-นิ้ว

*4: รุ่นที่ใช้ยาง 17-นิ้ว

*5: รุ่นที่มีกันชนหน้าแบบสปอร์ต

เมื่อขับรถเดินทางไกลไปต่างประเทศ หรือจดทะเบียนที่ต่างประเทศ

เมื่อวางแผนเดินทางไปยังต่างประเทศหรือภูมิภาคอื่น ตรวจสอบว่าน้ำมันเชื้อเพลิงที่ต้องใช้กับรถยนต์มีจำหน่ายในประเทศนั้นหรือภูมิภาคนั้นหรือไม่ การใช้น้ำมันเชื้อเพลิงที่มีค่าออกเทนต่ำกว่าทำให้เครื่องยนต์เสียหายได้ ดังนั้นให้แน่ใจว่าน้ำมันเชื้อเพลิงชนิดที่ต้องใช้ในที่ที่ท่านจะเดินทางไป สำหรับข้อมูลเพิ่มเติมเกี่ยวกับน้ำมันเชื้อเพลิงที่แนะนำ ให้ดูช่วงก่อนหน้าในหมวดนี้

เมื่อโอนการจดทะเบียนรถยนต์ของท่านไปยังประเทศ, รัฐ, จังหวัด หรือเขตอื่น ให้ติดต่อเจ้าหน้าที่ที่เกี่ยวข้อง เพื่อตรวจสอบว่ารถยนต์ของท่านอยู่ในข้อกำหนดของท้องถิ่นนั้นหรือไม่ ในบางกรณี หากรถยนต์ไม่เป็นไปตามข้อกำหนดตามกฎหมายของท้องถิ่น อาจจำเป็นต้องดัดแปลงเพื่อให้เป็นไปตามกฎหมายและข้อกำหนดในท้องถิ่นนั้นๆ นอกจากนี้ รถยนต์อาจไม่สามารถดัดแปลงเพื่อใช้ในบางพื้นที่

กฎหมายและข้อกำหนดเกี่ยวกับการควบคุมการปล่อยไอเสียรถยนต์ และมาตรฐานความปลอดภัยจะแตกต่างกันในแต่ละประเทศ, รัฐ, จังหวัด หรือเขต ดังนั้น ค่าจำเพาะของรถยนต์อาจแตกต่างกัน

เมื่อต้องนำรถไปใช้ในต่างประเทศ, รัฐ, จังหวัด หรือเขต ผู้ใช้ต้องรับผิดชอบต่อการดัดแปลง การขนส่ง การจดทะเบียน และค่าใช้จ่ายอื่นๆ ที่อาจจะเกิดขึ้น นิสสันจะไม่รับผิดชอบต่อความไม่สะดวกใดๆ ที่อาจเกิดขึ้น

หมายเลขประจำรถ

ห้ามปิด ฟันสีหับ เชื่อม ตัด เจาะ ปรับเปลี่ยน หรือถอดหมายเลขประจำรถ (VIN)

แผ่นป้ายประจำรถ

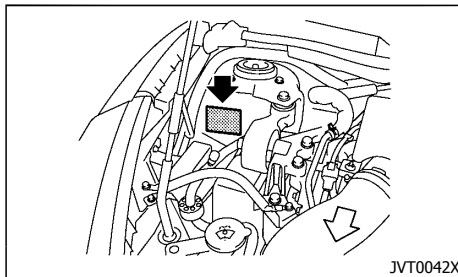

แผ่นป้ายจะติดไว้ตามที่แสดงในภาพ

วันที่ผลิต (ถ้ามีติดตั้ง)

วันที่ผลิตจะประทับอยู่บนแผ่นป้ายประจำรถ

วันที่ผลิตหมายถึงเดือนและปีตามปฏิทินที่ประกอบตัวถังและระบบส่งกำลังเข้าด้วยกัน แล้วนำรถยนต์ขับออกหรือเคลื่อนออกจากสายการผลิต

แผ่นป้ายแสดงหมายเลขประจำรถ (VIN) (ถ้ามีติดตั้ง)

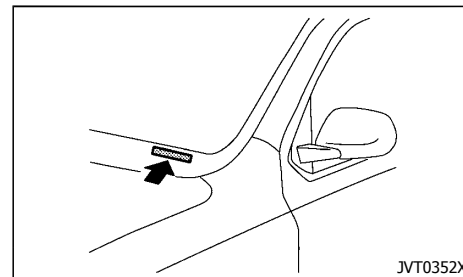

แผ่นป้ายแสดงหมายเลขประจำรถจะติดไว้ตามที่แสดงในภาพ

หมายเลขประจำรถ (VIN)

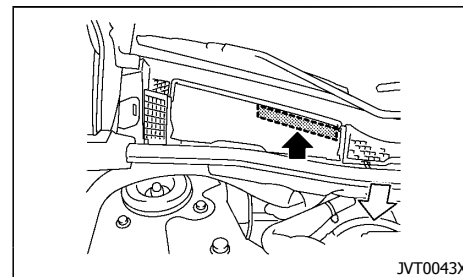

หมายเลขประจำรถจะติดไว้ตำแหน่งตามที่แสดงในภาพ
ดูส่วนที่ปิดออกเพื่อดูหมายเลข

หมายเลขเครื่องยนต์

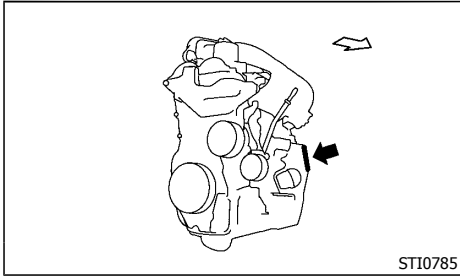

หมายเลขเครื่องยนต์ติดไว้บนเครื่องยนต์ตามที่แสดงในภาพ

ป้ายประจำรถ (ถ้ามีติดตั้ง)

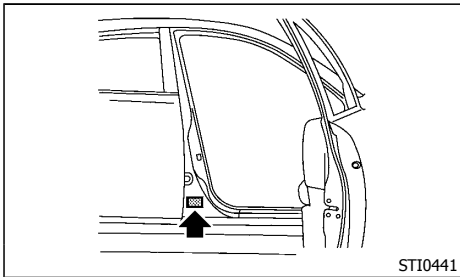

แผ่นป้ายค่าแรงดันลมยาง

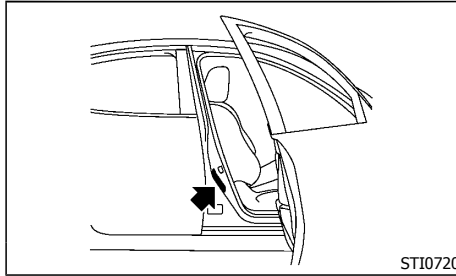

แรงดันลมยางขณะเย็นจะแสดงอยู่บนแผ่นป้ายค่าแรงดันลมยางที่ติดอยู่ที่เสาเก๋งกลางด้านคนขับ

แผ่นป้ายข้อมูลจำเพาะของเครื่องปรับอากาศ

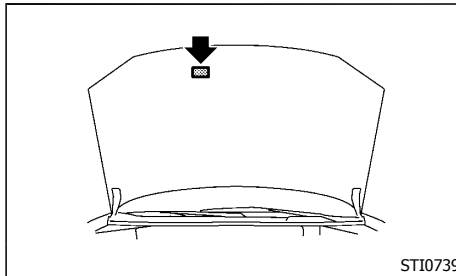

เกรดบอกคุณภาพยาง (ถ้ามีติดตั้ง)

การแบ่งเกรดคุณภาพ: ยางทุกเส้นของรถยนต์นั่งส่วนบุคคลจะต้องเป็นไปตามข้อกำหนดความปลอดภัยท้องถิ่น หากมีเพิ่มเติมจากที่ระบุไว้ในเกรดนี้ การแบ่งเกรดคุณภาพสามารถพบได้ที่บริเวณแก้มยางระหว่างบดดอกยางและส่วนกว้างสุดของยาง ยกตัวอย่างเช่น:

Treadwear 200 Traction AA Temperature A

TREADWEAR

การแบ่งเกรดการสึกหรอของดอกยาง (Treadwear) เป็นการประเมินเปรียบเทียบโดยดูจากอัตราการสึกหรอของยางเมื่อทดสอบภายใต้สภาวะควบคุมบนสนามทดสอบที่รัฐบาลระบุไว้ ยกตัวอย่างเช่น ยางที่มีเกรด 150 อาจสึกหนึ่งและหนึ่งเท่าครึ่ง (1 1/2) เช่นเดียวกับยางที่มีเกรด 100 บนสนามทดสอบของรัฐบาล สมรรถนะที่เกี่ยวข้องของยางขึ้นอยู่กับสภาพการใช้งานจริง และอาจจะเปลี่ยนแปลงอย่างมากจากมาตรฐานเนื่องจากความแตกต่างในนิสัยการขับรถ การเข้ารับบริการเป็นกึ่งวีลอร์ และความแตกต่างของถนนและสภาพอากาศ

TRACTION AA, A, B และ C

เกรดของแรงจุดลาก (Traction) จากสูงสุดไปต่ำสุดคือ AA, A, B, และ C ระดับเหล่านี้จะแสดงความสามารถของยางที่จะหยุดบนถนนเปียกที่วัดภายใต้สภาวะควบคุมบนพื้นผิวการทดสอบที่รัฐบาลระบุไว้ของยางมะตอยและคอนกรีต ยางที่มีเครื่องหมาย C อาจจะมีสมรรถนะของแรงจุดลากที่ไม่ดี



คำเตือน:

เกรดของแรงจลลาคที่กำหนดกับยางนี้จะขึ้นอยู่กับ การทดสอบแรงจลลาคการเบรกที่ตรงไปข้างหน้า และไม่รวมอัตราเร่ง การเข้าโค้ง การเหินน้ำที่ซึ่งอยู่บน ถนน หรือ ลักษณะ แรง จลลาค สูง สุด

อุณหภูมิ A, B และ C

เกรดอุณหภูมิคือ A (สูงสุด), B และ C แสดงให้เห็นความต้านทานของยางที่จะทำให้เกิดความร้อนและความสามารถที่จะกระจายความร้อนเมื่อทดสอบภายใต้เงื่อนไขที่ควบคุมบนล้อทดสอบที่ระบุไว้ในห้องปฏิบัติการภายในอาคาร อุณหภูมิสูงที่ถูกรักษาไว้นานสามารถทำให้วัสดุของยางเสื่อมลงและลดอายุการใช้งานของยาง และ อุณหภูมิที่มากเกินไปสามารถทำให้เกิดการทำงานผิดพลาดของยางในทันที เกรด C สอดคล้องกับระดับของสมรรถนะ ซึ่งยางทุกเส้นของรถยนต์นั่งส่วนบุคคลจะตั้งอยู่ภายใต้ข้อกำหนดของท้องถนน เกรด B และ A จะบ่งบอกระดับของสมรรถนะบนล้อทดสอบในห้องปฏิบัติการที่สูงกว่าที่กฎหมายกำหนดไว้ขั้นต่ำ



คำเตือน:

เกรดของอุณหภูมิสำหรับยางนี้ถูกกำหนดเพื่อให้ยางถูกเติมลมอย่างเหมาะสมและไม่บรรทุกหนักเกินความเร็วที่มากเกินไป การเติมลมยางต่ำ หรือบรรทุกหนักเกิน ไม่ว่าจะแยกกันหรือรวมกัน สามารถทำให้เกิด ความ ร้อน ขึ้น และ ทำให้ ยาง พัง เสีย หาย

การติดตั้งเครื่องส่งสัญญาณ RF

สำหรับประเทศซึ่งปฏิบัติตามข้อกำหนดของ **UN No.10** หรือเทียบเท่า:

การติดตั้งเครื่องส่งสัญญาณ RF ในรถยนต์อาจส่งผลกระทบต่อระบบอุปกรณ์ไฟฟ้า ให้แน่ใจว่าตรวจสอบกับศูนย์บริการนิสสันสำหรับข้อควรระวัง หรือ คำแนะนำพิเศษเกี่ยวกับการติดตั้ง เมื่อมีการร้องขอ ศูนย์บริการนิสสันของท่านจะให้ข้อมูลอย่างละเอียด (คลื่นความถี่, กำลัง, ตำแหน่งเสาอากาศ, คู่มือการติดตั้ง และอื่น ๆ)

หมายเลขยืนยันวิทยุและข้อมูล

อุปกรณ์โทรคมนาคมนี้สอดคล้องกับชื่อเรียกช่องทางด้านเทคนิคของ NTC

- ระบบวิทยุแอมโม (ถ้ามีติดตั้ง)
- ระบบวิทยุแอมจลริยะ (ถ้ามีติดตั้ง)
- ระบบกันขโมยของนิสสัน (NATS) (ถ้ามีติดตั้ง)

บันทึก

10 ดัชนี

ก

กระจก กระจกแต่งหน้า	3-21
กระจก	
กระจกหน้าต่างไฟฟ้า	2-20
กระจกแต่งหน้า	3-21
กระจกหน้าต่าง	
การทำความสะอาด	7-2, 7-4
กล่องเก็บของ	2-23
กล่องเก็บของที่คอนโซลกลาง	2-23
ก๊าซไอเสีย (คาร์บอนมอนอกไซด์)	5-3
การขับขี	
การขับขีด้วย CVT (ระบบควบคุมการเปลี่ยนเกียร์แบบต่อเนื่อง)	5-7
การขับขีด้วยเกียร์ธรรมดา (MT)	5-14
การขับขีในสภาพอากาศเย็น	5-23
ข้อควรระวังเมื่อสตาร์ทเครื่องยนต์และขับขี	5-2
การขับขีในสภาพอากาศเย็น	5-23
การเข็นสตาร์ท	6-7
การควบคุมความสว่าง, แผงหน้าปัด	2-5
การควบคุมความสว่างของแผงหน้าปัด	2-5
การเคลือบเงา	7-2
การจอด	
การใช้งานเบรกมือ	5-23
เบรกอื่น	5-21
การใช้ร่วมกับสมาร์ตโฟน	4-41
การซ่อมบำรุงเครื่องปรับอากาศ	4-15
การดูแลรักษา	
การดูแลรักษาเข็มขัดนิรภัย	1-10
การดูแลรักษาสุขภาพรถ	
การดูแลรักษาสภาพภายนอกเครื่องยนต์	7-2
การดูแลรักษาสภาพภายในรถยนต์	7-3
การตรวจสอบไฟเตือน/ไฟแสดงบนหน้าปัด	2-10
การเตือน	
ไฟ	2-10
การทำความสะอาดได้ตัวถังรถยนต์	7-3
การทำความสะอาดพรมปูพื้น	7-4
การทำความสะอาดภายในรถ	7-2, 7-3

การทำงานของระบบควบคุมความเร็วรถยนต์	
อัตโนมัติ	5-17
การบำรุงรักษา	
การบำรุงรักษาทั่วไป	8-2
ข้อกำหนดในการบำรุงรักษา	8-2
ข้อควรระวังในการบำรุงรักษา	8-4
คำอธิบายของรายการที่ต้องบำรุงรักษาทั่วไป	8-2
แบตเตอรี่	8-4, 8-18
การบำรุงรักษาทั่วไป	8-2
การปรับความสูงของสายเข็มขัดช่วงไหล่	1-10
การปรับตั้งเบาะนั่ง, เบาะหน้า	1-2
การปลดล็อกคันเกียร์	
เกียร์	5-13
การป้องกันสนิม	7-5
การเปลี่ยนหม้อดไฟ	8-2, 8-24
การพวงสตาร์ท	6-5
การลากจูง	
การบรรทุกกลาง	6-8
การลากจูงรถยนต์	6-8
ข้อควรระวังสำหรับการลากจูงรถ	6-8
การล้างรถ	7-2
การเลือกคันเกียร์ CVT (ระบบควบคุมการเปลี่ยนเกียร์แบบต่อเนื่อง)	5-7
การสตาร์ท	
การเข็นสตาร์ท	6-7
การพวงสตาร์ท	6-5
ข้อควรระวังเมื่อสตาร์ทเครื่องยนต์และขับขี	5-2
กุญแจ	
สำหรับระบบกุญแจอัจฉริยะ	3-7
กุญแจธรรมดา (ระบบกุญแจอัจฉริยะ)	3-3
กุญแจอัจฉริยะ	3-2
เกจวัด	2-4
เกจวัดระดับน้ำมันเชื้อเพลิง	2-5
เกจวัดอุณหภูมิน้ำหล่อเย็นเครื่องยนต์	2-5
คอมพิวเตอร์ระยะทาง	2-6
มาตรวัดรอบเครื่องยนต์	2-4
เกจวัดอุณหภูมิ, เกจวัดอุณหภูมิน้ำหล่อเย็น เครื่องยนต์	2-5
เกรตมอกคุณภาพยาง	9-8

เกียร์

การขับขีด้วย CVT (ระบบควบคุมการเปลี่ยนเกียร์แบบต่อเนื่อง)	5-7
การขับขีด้วยเกียร์ธรรมดา (MT)	5-14
การปลดล็อกคันเกียร์	5-13
น้ำมันระบบควบคุมการเปลี่ยนเกียร์แบบต่อเนื่อง (CVT)	8-15
เกียร์ธรรมดา (MT)	5-5

ข

ขนาดตัวรถ	9-6
ข้อกำหนดทางด้านกฎหมายสำหรับ	
การปรับไฟหน้า	8-29
ข้อควรระวัง	
การควบคุมความเร็วรถยนต์อัตโนมัติ	5-17
การบำรุงรักษา	8-4
ข้อควรระวังในการใช้ระบบเครื่องเสียง	4-15
ข้อควรระวังสำหรับการลากจูงรถ	6-8
ในการใช้เข็มขัดนิรภัย	1-6
เมื่อสตาร์ทเครื่องยนต์และขับขี	5-2
ระบบความปลอดภัยเสริม	1-16
ข้อควรระวังในการใช้ระบบเครื่องเสียง	4-15
ของเหลว	
น้ำมันคลัตช์	8-14
น้ำมันเครื่อง	8-9
น้ำมันเบรก	8-13
น้ำมันระบบควบคุมการเปลี่ยนเกียร์แบบต่อเนื่อง (CVT)	8-15
น้ำหล่อเย็นเครื่องยนต์	8-7
เข็มขัดนิรภัย	
การดูแลรักษาเข็มขัดนิรภัย	1-10
การทำความสะอาดเข็มขัดนิรภัย	7-4
การปรับความสูงของสายเข็มขัดช่วงไหล่	1-10
ข้อควรระวังในการใช้เข็มขัดนิรภัย	1-6
เข็มขัดนิรภัย	1-6
ความปลอดภัยสำหรับเด็ก	1-8
ผู้ได้รับบาดเจ็บ	1-9
ไฟเตือนเข็มขัดนิรภัย	2-12
ระบบเข็มขัดนิรภัยแบบ Pre-tensioner ...	1-19, 1-25

หญิงมีครรภ์	1-9
ค	
ควบคุมการปรับตั้ง, ไฟหน้า	2-16
ความปลอดภัย เข็มขัดนิรภัยสำหรับเด็ก	1-8
ความปลอดภัยสำหรับเด็ก	1-8
คอมพิวเตอร์ระยะทาง	2-6
คันเกียร์, การปลดล็อกคันเกียร์	5-13
ค่าความหนืด SAE ที่แนะนำ	9-4
คำอธิบายของรายการที่ต้องบำรุงรักษาทั่วไป	8-2
เครื่องปรับอากาศ	
การซ่อมบำรุงเครื่องปรับอากาศ	4-15
การทำงานของระบบปรับอากาศ	4-10
ข้อแนะนำเกี่ยวกับน้ำยาแอร์และน้ำมันหล่อลื่น ระบบปรับอากาศ	4-15
แผ่นป้ายข้อมูลจำเพาะของเครื่องปรับอากาศ	9-8
เครื่องปรับอากาศแบบธรรมดา	4-11
เครื่องปรับอากาศแบบอัตโนมัติ	4-13
เครื่องฟอกไอเสียแบบสามทาง	5-3
เครื่องยนต์	
การตรวจสอบระดับน้ำมันเครื่อง	8-9
การตรวจสอบระดับน้ำหล่อเย็นเครื่องยนต์	8-8
การเปลี่ยนน้ำหล่อเย็นเครื่องยนต์	8-8
เกจวัดอุณหภูมิน้ำหล่อเย็น	2-5
ค่าจำเพาะเครื่องยนต์	9-5
จุดตรวจสอบในห้องเครื่องยนต์	8-5
ถ้ำรถของท่านมีความร้อนสูงผิดปกติ	6-7
น้ำมันเครื่อง	8-9
ระบบหล่อเย็นเครื่องยนต์	8-7
ระยะรันอิน	5-2
หมายเลขเครื่องยนต์	9-8
เครื่องส่งสัญญาณ (โปรดดูที่ระบบกุญแจรีโมท)	3-5
จ	
จอแสดงอุณหภูมิ	2-6
จอแสดงอุณหภูมิอากาศภายนอก	2-6
แจ็กเสียบ Auxiliary	4-42

ข	
ข่องเก็บของ	2-24
ขงลม	4-9
ขงเสียบอุปกรณ์ USB	4-42
ช	
ชั้นรูป	2-21
ด	
ตัวตัดวงจร สายพิวส์	8-22
ตัวแปลงเครื่องฟอกไอเสีย เครื่องฟอกไอเสีย แบบสามทาง	5-3
แดร	2-19
ท	
ที่แขวนเสื้อโค้ท	2-25
ที่นั่งคนขับ	2-2
ที่ปัดน้ำฝน	
ใบปัดน้ำฝน	8-15
สวิตช์ที่ปัดน้ำฝนและที่ฉีดน้ำล้าง กระจกบังลม	2-18
ที่พักแขน	1-3
ที่วางแก้วน้ำ	2-24
ที่ใส่แว่นกันแดด	2-24
โทรศัพท์, โทรศัพท์ในรถยนต์ หรือวิทยุ CB	4-44
โทรศัพท์, ระบบโทรศัพท์แฮนด์ฟรี Bluetooth®	4-44, 4-49
โทรศัพท์ในรถยนต์หรือวิทยุ CB	4-44
น	
น้ำมัน	
การตรวจสอบระดับน้ำมันเครื่อง	8-9
น้ำมันเครื่อง	8-9
น้ำมันคลัตช์	8-14
น้ำมันเชื้อเพลิง	
การจัดอันดับค่าออกเทนน้ำมันเชื้อเพลิง	9-3

เกจวัด	2-5
ข้อมูลน้ำมันเชื้อเพลิง	9-3
ฝาถังช่องเติมน้ำมันเชื้อเพลิง	3-19
ฝาปิดช่องเติมน้ำมันเชื้อเพลิง	3-18
น้ำมันระบบควบคุมการเปลี่ยนเกียร์แบบต่อเนื่อง (CVT)	8-15
น้ำยา	
น้ำยาล้างกระจก	8-4, 8-17
น้ำยาล้างกระจก	8-4, 8-17
น้ำหล่อเย็น	
การตรวจสอบระดับน้ำหล่อเย็นเครื่องยนต์	8-8
การเปลี่ยนน้ำหล่อเย็นเครื่องยนต์	8-8
บ	
เบรก	
การใช้งานเบรกมือ	5-23
การตรวจสอบเบรกมือ	8-12
น้ำมันเบรก	8-13
ไฟเตือน	2-10
ระบบเบรก	5-21
ระบบเบรกแบบป้องกันล้อล็อก (ABS)	5-21
หม้อลมเบรก	8-13
เบาะนั่ง, เบาะ	
เบาะนั่งด้านหน้า, การปรับตั้งเบาะนั่งด้านหน้า	1-2
เบาะนั่งสำหรับเด็ก	1-11
เบาะเดี่ยว	8-4, 8-18
การเปลี่ยนเบาะเดี่ยว, กุญแจอัจฉริยะ	8-20
การเปลี่ยนเบาะเดี่ยว, รีโมทคอนโทรล	8-19
ระบบประหยัดไฟเบาะเดี่ยว	2-16
ป	
ปรับระดับวงพวงมาลัย	3-19
ปลดล็อกฝากระโปรงหน้า	3-16
ป้าย	
แผ่นป้ายข้อมูลจำเพาะของเครื่องปรับอากาศ	9-8
หมายเลขเครื่องยนต์	9-8
หมายเลขประจำรถ (VIN)	9-7
ป้ายเตือนลมดูดเสริมความปลอดภัย	1-19

ปุ่มกดสวิตช์กุญแจ	5-6
-------------------------	-----

ผ

แผงควบคุมระบบมัลติฟังก์ชันกลาง	4-2
แผงหน้าปัด	2-3
แผ่นบังแดด	2-25

ฝ

ฝากระโปรงท้าย	3-17
---------------------	------

พ

พวงมาลัย	
ปรับระดับพวงมาลัย	3-19
พวงมาลัยพาวเวอร์ไฟฟ้า	5-20
ล็อกพวงมาลัย	5-5, 5-7
พวงมาลัยพาวเวอร์ไฟฟ้า	5-20

ฟ

ฟิวส์	8-21
ไฟ	
ไฟเตือน/ไฟแสดง และเสียงเตือน	2-10
ไฟที่กระจกแตงหน้า	2-26
ไฟส่องสว่างในห้องโดยสาร	2-25
ไฟแสดง	2-13
ไฟหน้าแบบซินอน	2-15
ไฟอ่านแผนที่	2-26
สวิตช์ไฟตัดหมอก	2-17
สวิตช์ไฟหน้า	2-15
ไฟเตือน	
ไฟเตือน, ไฟแสดง และเสียงเตือน	2-9
ไฟเตือนเข็มขัดนิรภัย	2-12
ไฟเตือนน้ำมันเชื้อเพลิงมีระดับต่ำ	2-11
ไฟเตือนน้ำยาล้างกระจกมีระดับต่ำ	2-12
ไฟเตือนประตูเปิด	2-11
ไฟเตือนพวงมาลัยพาวเวอร์ไฟฟ้า	2-11
ไฟเตือนระบบกุญแจอัจฉริยะ	2-11
ไฟเตือนระบบเบรก	2-10

ไฟเตือนระบบเบรกแบบป้องกันล้อล็อก

(ABS)	2-10
ไฟเตือนถุงลมเสริมความปลอดภัย SRS	1-20
ไฟเตือนน้ำมันเชื้อเพลิงมีระดับต่ำ	2-11
ไฟเตือนน้ำยาล้างกระจกมีระดับต่ำ	2-12
ไฟเตือนประตูเปิด	2-11
ไฟเตือนพวงมาลัยพาวเวอร์ไฟฟ้า	2-11
ไฟเตือนระบบควบคุมเสถียรภาพการทรงตัวอัตโนมัติ (VDC)	2-12
ไฟเตือนระบบเบรกแบบป้องกันล้อล็อก (ABS)	2-10
ไฟที่กระจกแตงหน้า	2-26
ไฟฟ้า	
กระจกหน้าต่างไฟฟ้า	2-20
ช่องจ่ายไฟ	2-22
พวงมาลัยพาวเวอร์ไฟฟ้า	5-20
ไฟส่องสว่าง	
การเปลี่ยน	8-2, 8-24
การเปลี่ยนหลอดไฟ	8-2, 8-24
การเปลี่ยนหลอดไฟหน้า	8-24
ไฟส่องสว่างภายใน	2-25
ไฟส่องสว่างในห้องโดยสาร	2-25
ไฟส่องสว่างภายใน	2-25
ไฟแสดง	2-13
ไฟแสดงการทำงานผิดปกติของเครื่องยนต์	2-13
ไฟแสดงการเปิดไฟหรี่	2-14
ไฟหน้า	
การควบคุมการปรับระดับไฟหน้า	2-16
การเปลี่ยนหลอดไฟ	8-24
ไฟหน้าแบบซินอน	2-15
สวิตช์ไฟหน้า	2-15
ไฟหน้าแบบซินอน	2-15
ไฟห้อยเก็บสัมภาระ	2-26
ไฟอ่านแผนที่	2-26

ม

มาตรวัด, คอมพิวเตอร์ระยะทาง	2-6
มาตรวัดรวมเครื่องยนต์	2-4
มาตรวัดและเกาต์	2-4
การควบคุมความสว่างของแผงหน้าปัด	2-5

ย

ยาง	
การสลับยาง	8-3, 8-31
เกรตบอคคุณภาพยาง	9-8
โซฟีนลือ	8-30
ประเภทของยาง	8-30
ยางแบน	6-2
ลือและยาง	9-6
ยางแบน	6-2
ยางอะไหล่	8-32

ร

รถ	
กลไกล็อกประตูอัตโนมัติตามความเร็วรถ	3-4
ขนาด	9-6
หน้าจอลดแสดงข้อมูลรถยนต์	2-5
หมายเลขประจำรถ (VIN)	9-7
รื้อนสูงผิดปกติ, ถักรถของท่านมีความร้อนสูงผิดปกติ	6-7
ระบบกันขโมย	3-16
ระบบกุญแจรีโมท (โปรดดูที่ระบบกุญแจรีโมท)	3-5
ระบบกุญแจรีโมท	3-5
ระบบกุญแจอัจฉริยะ	3-7
ไฟเตือนเก็ยรอยู่ที่ตำแหน่ง P	2-12
ไฟเตือนระบบกุญแจอัจฉริยะ	2-11
ระบบเข็มขัดนิรภัยแบบ Pre-tensioner	1-19, 1-25
ระบบควบคุมการเปลี่ยนเกียร์แบบต่อเนื่อง (CVT)	5-5
ระบบควบคุมการเปลี่ยนแรงเคลื่อนไฟฟ้า	8-21
ระบบควบคุมความเร็วรถยนต์อัตโนมัติ	5-16
ระบบควบคุมเสถียรภาพการทรงตัวอัตโนมัติ (VDC)	5-15
ระบบเครื่องเสียง	4-15
ระบบเซ็นเซอร์จอดรถ	5-19
ระบบโซนาร์	5-19
ระบบถุงลม	
ระบบถุงลมเสริมความปลอดภัย	
ด้านข้าง	1-16, 1-22
ระบบถุงลมเสริมความปลอดภัย	
ด้านหน้า	1-16, 1-22

ระบบมานีรภัยด้านข้าง	1-16, 1-22
ระบบถุงลมเสริมความปลอดภัยด้านข้าง	1-16, 1-22
ระบบถุงลมเสริมความปลอดภัยด้านหน้า	1-22
ระบบโทรศัพท์และสตรี Bluetooth®	4-44, 4-49
ระบบเบรกแบบป้องกันล้อล็อก (ABS)	5-21
ระบบมานีรภัยด้านข้าง	1-22
ระยะรันอิน	5-2
ระยะรันอินรถยนต์ใหม่	5-2

ล

ล้อก

กลไกล้อกประตูอัตโนมัติตามความเร็วรถ	3-4
ล้อกประตูหลัง, ล็อกป้องกันเด็กเปิดประตูหลัง	3-5
ล้อกป้องกันเด็กเปิดประตูหลัง	3-5
ล้อและยาง	
การดูแลรักษาล้อ	7-3
การทำความสะอาดล้อลูมินัมอัลลอย	7-3

ว

วิทยุ FM-AM ที่มีเครื่องเล่น CD	4-24, 4-30, 4-36
วิทยุ	4-15
FM-AM ที่มีเครื่องเล่น CD	4-24, 4-30, 4-36
โทรศัพท์ในรถยนต์ หรือวิทยุ CB	4-44

ส

สวิตช์ OFF ระบบควบคุมเสถียรภาพการทรงตัว	
อัตโนมัติ (VDC)	5-16
สวิตช์	
การควบคุมการปรับระดับไฟหน้า	2-16
สวิตช์ควบคุมเครื่องเสียงที่พวงมาลัย	4-41
สวิตช์ไฟตัดหมอก	2-17
สวิตช์ไฟหน้า	2-15
สวิตช์ล้อกประตูไฟฟ้า	3-4
สวิตช์สัญญาณไฟเลี้ยว	2-17
สวิตช์โหมด SPORT	5-12
สวิตช์โอเวอร์ไดรฟ์	5-12

สวิตช์กุญแจ	
(รุ่นที่มีระบบกุญแจอัจฉริยะ)	5-6
(รุ่นที่ไม่มีระบบกุญแจอัจฉริยะ)	5-5
ตำแหน่งกุญแจ	5-5
สวิตช์ที่ฉีดน้ำล้าง, สวิตช์ที่ปิดน้ำฝนและที่ฉีดน้ำล้าง	
กระจกบังลม	2-18
สวิตช์ที่ปิดน้ำฝนและที่ฉีดน้ำล้างกระจ	
กบังลมหน้า	2-18
สวิตช์ไฟตัดหมอก	2-17
สวิตช์สัญญาณไฟเลี้ยว	2-17
สวิตช์โหมด SPORT	5-12
สวิตช์โอเวอร์ไดรฟ์	5-12
สายพาน	8-11
สายพิวส์	8-22
เสาอากาศ	4-24
เสียงเตือน	2-14, 2-14

ห

หน้าจอบ, หน้าจอกลองมองหลัง	4-6
หน้าจอกลองมองหลัง	4-6
หมอนพิงศีรษะ	1-4
ห้องเก็บสัมภาระ	
เข้าผ่านทางเบาะนั่งด้านหลัง	1-4
หัวเทียน	8-12

ฮ

ฮีตเตอร์	
การทำงานของระบบปรับอากาศ	4-10

A-Z

ABS (ระบบเบรกแบบป้องกันล้อล็อก)	5-21
CVT, การขับเคลื่อนด้วย CVT	
(ระบบควบคุมการเปลี่ยนเกียร์แบบต่อเนื่อง)	5-7

ข้อมูลปั้มน้ำมัน

ข้อมูลน้ำมันเชื้อเพลิง



ข้อควรระวัง:

ห้ามใช้น้ำมันเบนซินที่มีสารตะกั่ว การใช้น้ำมันเบนซินที่มีสารตะกั่วจะทำความเสียหายต่อเครื่องฟอกไอเสียแบบสามทาง

เครื่องยนต์รุ่น MRA8DE

ใช้น้ำมันเบนซินธรรมดาไร้สารตะกั่ว หรือแก๊สโซฮอล์ (ใช้ได้ถึง E20*) ที่มีค่าออกเทนอย่างน้อย 91 (RON)

*: แก๊สโซฮอล์ คือ น้ำมันเบนซินที่ผสมแอลกอฮอล์ เช่น "E20" คือส่วนผสมของเชื้อเพลิงเอทานอล 20% และน้ำมันเบนซินไร้สารตะกั่ว 80%

เครื่องยนต์รุ่น MR16DDT

ใช้น้ำมันเบนซินพิเศษไร้สารตะกั่ว หรือแก๊สโซฮอล์ (ใช้ได้ถึง E10*) ที่มีค่าออกเทนอย่างน้อย 95 (RON)

ถ้าไม่ได้ใช้น้ำมันเบนซินพิเศษไร้สารตะกั่ว อาจใช้น้ำมันเบนซินธรรมดาไร้สารตะกั่วที่มีค่าออกเทนอย่างน้อย 91 (RON) ได้โดยสมรรถนะจะลดลงเล็กน้อย อย่างไรก็ตาม เพื่อสมรรถนะสูงสุดของรถและคุณภาพในการขับที่ดีที่สุด แนะนำให้ใช้น้ำมันเบนซินพิเศษไร้สารตะกั่ว

*: แก๊สโซฮอล์ คือ น้ำมันเบนซินที่ผสมแอลกอฮอล์ เช่น "E10" คือส่วนผสมของเชื้อเพลิงเอทานอล 10% และน้ำมันเบนซินไร้สารตะกั่ว 90%

เครื่องยนต์รุ่น HR16DE

โปรดดูที่ป้ายข้อมูลที่ติดอยู่ภายในฝาปิดช่องเติมน้ำมันเชื้อเพลิงสำหรับคำแนะนำ

สำหรับรุ่นที่มีป้ายข้อมูลที่แสดง "E0-E85":

ใช้น้ำมันเบนซินไร้สารตะกั่วที่มีค่าออกเทน 95 (RON) หรือแก๊สโซฮอล์ (ใช้ได้ถึง E85*)

สำหรับรุ่นที่มีป้ายข้อมูลที่แสดง "E20":

ใช้น้ำมันเบนซินไร้สารตะกั่ว 95 (RON) หรือแก๊สโซฮอล์ (ใช้ได้ถึง E20*)

สามารถใช้แก๊สโซฮอล์ 91 (RON) ได้

เพื่อสมรรถนะสูงสุดของรถและคุณภาพในการขับที่ดีที่สุด ให้ใช้น้ำมันเชื้อเพลิงที่มีค่าออกเทนอย่างน้อย 95 (RON) (ตัวอย่างเช่น น้ำมันเบนซินไร้สารตะกั่ว หรือแก๊สโซฮอล์ 95 (RON) หรือ แก๊สโซฮอล์ E20 หรือ E85)

*: แก๊สโซฮอล์ คือ น้ำมันเบนซินที่ผสมแอลกอฮอล์ เช่น "E20" คือส่วนผสมของเชื้อเพลิงเอทานอล 20% และน้ำมันเบนซินไร้สารตะกั่ว 80%

อัตราการใช้น้ำมันเชื้อเพลิงสำหรับรถที่ใช้เครื่องยนต์ HR16DE FFV

ประเภทน้ำมันเชื้อเพลิง	อัตราการใช้น้ำมันเชื้อเพลิง กม./ลิตร	
	น้ำมันเบนซิน	E85
เครื่องยนต์		
1.6L CVT	15.9	11.4

หมายเหตุ:

- ค่าที่แสดงอัตราการใช้น้ำมันเชื้อเพลิง แต่ละประเภทที่คำนวณจากผลการทดสอบข้างต้นตามหลักเกณฑ์ที่ระบุไว้ในข้อกำหนดทางเทคนิค UNECE Reg.101
- ค่าที่แสดงอัตราการใช้น้ำมันเชื้อเพลิงดังกล่าวใช้ในการเปรียบเทียบเท่านั้น อัตราการใช้น้ำมันเชื้อเพลิงจากการใช้งานจริง อาจแตกต่างไปจากค่าที่แสดงไว้ในคู่มือนี้ เนื่องมาจากปัจจัยอื่นที่ทำให้อัตราการสิ้นเปลืองน้ำมันแตกต่างกันไป เช่น ลักษณะการขับขี่ สภาพจราจร สภาพของรถยนต์ ประเภทน้ำมันเชื้อเพลิง เป็นต้น

น้ำมันเครื่องที่แนะนำ

โปรดดูที่ "น้ำมัน/สารหล่อลื่นและปริมาณความจุที่แนะนำ" (หน้า 9-2)

แรงดันลมยางขณะเย็น

โปรดดูแผ่นป้ายค่าแรงดันลมยางที่ติดตั้งเสาแก๊งกลาง
ด้านคนขับ

ดัชนีอ้างอิงอย่างรวดเร็ว

- ในกรณีฉุกเฉิน... 6-1
(ยางแบน เครื่องยนต์สตาร์ทไม่ติด ความร้อนสูง
ผิดปกติ การลากจูง)
- การสตาร์ทเครื่องยนต์... 5-1
- วิธีการอ่านมาตรวัดและ
เกจวัด... 2-1
- การซ่อมบำรุงและการดูแลรักษาด้วยตนเอง... 8-1
- ข้อมูลทางเทคนิค... 9-1